



РУКОВОДСТВО ПО ЭКСПЛУАТАЦИИ

Для следующих типов устройств:

ALX 734

ALX 735

Инструкция по эксплуатации
Версия 5.07, выпуск 03/2011

© 2010, "Avery Dennison Deutschland",
Омштрассе 3, 85386, г. Эхинг, ФРГ.
Все права защищены.

Copyright

Symbols

1. ПРЕДВАРИТЕЛЬНЫЕ ЗАМЕЧАНИЯ

2. ТЕХНИЧЕСКИЕ ХАРАКТЕРИСТИКИ

3. ОПИСАНИЕ

4. ВВОД В ЭКСПЛУАТАЦИЮ

5. НЕИСПРАВНОСТИ В РАБОТЕ

6. ПРОФИЛАКТИЧЕСКОЕ ОБСЛУЖИВАНИЕ

7. ВНУТРЕННИЕ ШРИФТЫ



РИС. АВТОМАТИЧЕСКИЙ ПРИНТЕР-АППЛИКАТОР
ALX 735 RH

(внешний вид отгруженного устройства может отличаться от данного изображения)



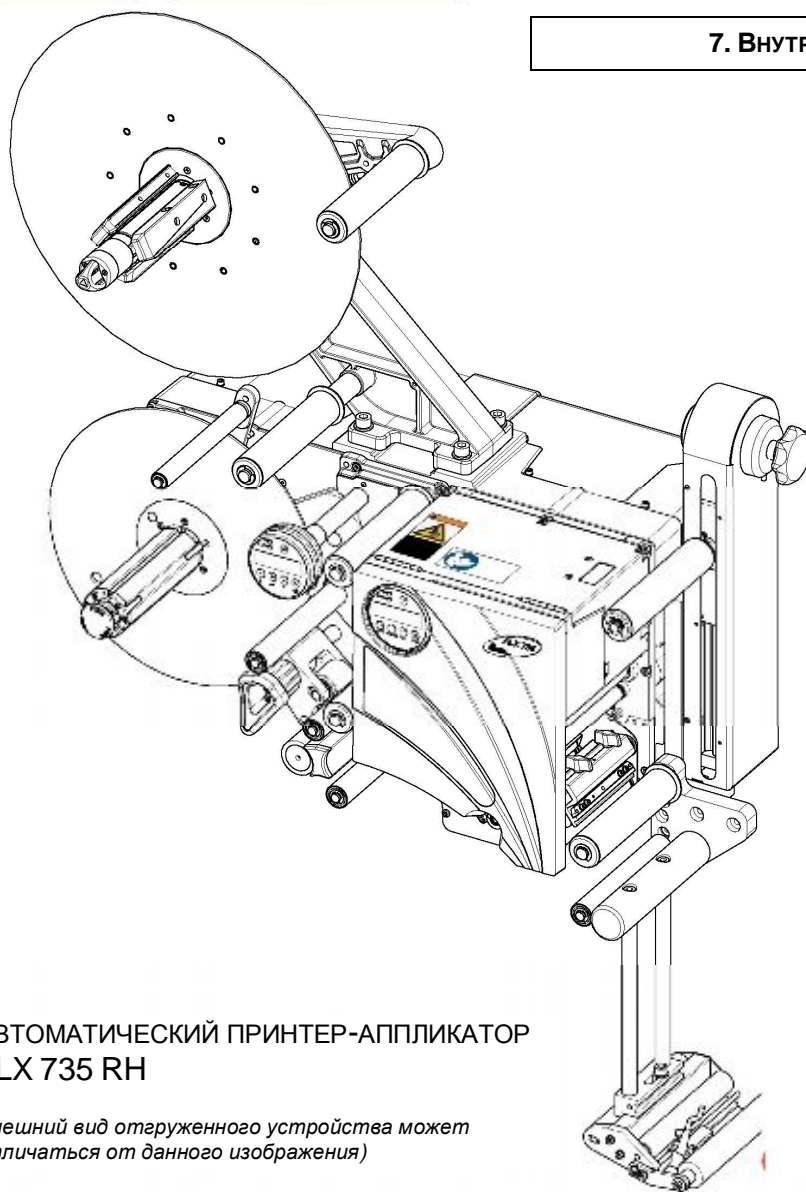

Предварительные замечания (перед началом эксплуатации устройства)

Общие замечания	2
Замечания по документации	2
Условные обозначения	4
Безопасность устройства	5
Использование по назначению	5
Требования к персоналу	5
Безопасность эксплуатации устройства	7
Осмотр перед каждым запуском устройства	9
Предупреждающие наклейки на устройстве	10

ПРЕДВАРИТЕЛЬНЫЕ ЗАМЕЧАНИЯ

Общие замечания

Замечания по документации

Содержание

Полное руководство по эксплуатации автоматического принтера-аппликатора моделей ALX 734, ALX 735 или ALX 736 состоит из следующих частей:

- Инструкция по эксплуатации (для операторов-пользователей)
- Инструкция по техобслуживанию (для технического персонала)
- Каталог запасных частей (для технического персонала).

В настоящем руководстве по эксплуатации описаны только вышеназванные модели принтеров-аппликаторов. В данном руководстве приводятся рекомендации по надлежащей эксплуатации и изменению настроек вышеназванного оборудования.

Перед вводом в эксплуатацию и изменением текущих настроек необходимо произвести правильную установку устройства и задание его конфигурации.

Требования к квалификации работников см. ниже на стр. 5 в разделе [«Требования к персоналу»](#).

Требования к проведению установки и настройке конфигурации принтера-аппликатора см. в инструкции по техобслуживанию.

Информацию по техническому обслуживанию устройства, которая не представлена в настоящем руководстве, можно найти:

- ➔ В инструкции по техническому обслуживанию аппликатора;
- ➔ Обратившись в службу техподдержки поставщика устройства.

Наша служба технической поддержки покупателей готова ответить на все вопросы, связанные с заданием конфигурации и сбоями в работе принтера-аппликатора.

Номера версий

Последняя редакция инструкции: 03.2011

Версии микропрограммного обеспечения (прошивок):

- для аппликатора: 1.36
- для принтера: 6.36.

Внесение изменений

Компания Avery Dennison оставляет за собой право:

- Вносить изменения в конструкцию устройства, его деталей и ПО, а также заменять какие-либо детали и узлы устройства на другие, аналогичные им; такие изменения могут быть обусловлены техническим прогрессом.
- Пересматривать и дорабатывать настоящее руководство.

В связи с этим, компания Avery Dennison не берет на себя никаких обязательств доводить до сведения или вносить изменения в продукцию, поставленную ранее таких модификаций.

Авторское право

Исключительные права на данное руководство и его приложения принадлежат компании Avery Dennison. Тиражирование, а также полное или частичное его воспроизведение возможно только с письменного разрешения компании Avery Dennison.

Оригинальная версия напечатана в Германии.

ПРЕДВАРИТЕЛЬНЫЕ ЗАМЕЧАНИЯ

Производитель компания "Avery Dennison Deutschland GmbH"
Омштрассе 3, D-85386 Эхинг, Германия
Тел.: +49-8165-925-0
Факс: +49-8165-925-231
www.monarch.averydennison.com

ПРЕДВАРИТЕЛЬНЫЕ ЗАМЕЧАНИЯ

Условные обозначения

Принятые обозначения

Для удобства чтения и понимания настоящего руководства представленная информация оформлена различным образом:

- ➔ Предложения, начинающиеся со стрелки, являются инструкциями и указаниями (без указания порядка их выполнения).
- 1. Инструкции и указания, порядок выполнения которых важен, оформлены в виде нумерованного списка.
- 2. Следуйте приведенным инструкциям в указанном порядке.
- ▮➔ Примечание к действию, которое должно быть выполнено.
- ☹️ Объяснение причины ошибки (в контексте сообщений об ошибке).
 - Перечень характеристик, параметров и т.п.
 - Продолжение этого перечня.



Знаком «EXPERTS» обозначаются действия, которые должны проводиться только квалифицированным и специально обученным персоналом.



Знаком информации («i») обозначены примечания и рекомендации, а также дополнительная информация.

Предупреждающие надписи

Обязательные меры предосторожности выделяются особым образом:



ПРЕДУПРЕЖДЕНИЕ!

Надпись «ПРЕДУПРЕЖДЕНИЕ!» означает, что пренебрежение мерами предосторожности может привести к серьезным телесным повреждениям или к смерти! Соблюдение указанных мер предотвратит потенциальную угрозу для жизни работников.

➔ Обязательно соблюдайте указанные меры предосторожности!



ВНИМАНИЕ!

Надпись «ВНИМАНИЕ!» означает, что пренебрежение мерами предосторожности может привести к легким телесным повреждениям или нанести материальный ущерб. Соблюдение указанных мер поможет избежать потенциальной угрозы.

➔ Обязательно соблюдайте указанные меры предосторожности!

Рисунки



В нужных местах текст руководства сопровождается рисунками. Ссылка в тексте на соответствующий рисунок обозначается как «Рис. X», где X – номер рисунка. Рядом с номером рисунка может стоять заглавная латинская буква, которая отсылает к области, отмеченной этой буквой на изображении.

В большинстве случаев на рисунках представлен принтер-аппликатор в правостороннем исполнении (RH). Изображение левосторонней версии приводится только в случае необходимости.

Обозначение кнопок

В тексте руководства кнопки, расположенные на *панели управления аппликатора*, представлены в виде символов-рисунков.

Если необходимо нажать на несколько кнопок одновременно, эти символы будут соединены

знаком «+», например:  + 

Кнопки, расположенные на *панели управления принтера*, представлены в виде слов (названий соответствующей кнопки на английском языке), например «Нажмите на кнопку CUT».

Параметры

Параметры из меню устройства выделены в тексте сизым шрифтом, например: «**MENU NAME** > **Parameter name**».

ПРЕДВАРИТЕЛЬНЫЕ ЗАМЕЧАНИЯ

Безопасность устройства

Использование по назначению

Автоматический принтер-аппликатор серии ALX 73x предназначен для печати на самоклеящихся этикетках методом термотрансферной или прямой термопечати с последующим нанесением напечатанных этикеток на различные виды продуктов. Модели принтеров-аппликаторов из этой серии (ALX 734, ALX 735, ALX736) отличаются размером максимальной ширины печати (4, 5 и 6 дюймов, соответственно).

Для печати используются рулонные расходные материалы (самоклеящиеся этикетки и термотрансферная красящая лента (риббон)), которые подбираются в различных комбинациях. Требования к этикеточному материалу: на ленту подложки должны быть нанесены отдельные самоклеящиеся этикетки (т.н. этикетки с меткой-прорубом). Клеевое соединение этикетки с подложкой должно быть достаточно прочным, но, в то же время, не препятствовать отделению этикетки от подложки в момент протягивания через лезвие диспенсера.

Любые другие типы материалов или более широкое применение устройства будут признаны «использованием не по назначению». Компания Avery Dennison не несет никакой ответственности за повреждение или ущерб, возникший в результате использования устройства не по назначению.

Требования к персоналу

Необходимый уровень квалификации

- ➔ Обеспечьте, чтобы управление устройством, а также его настройку и обслуживание проводили только те работники, кто прошел полное обучение и получил соответствующее разрешение.
- ➔ Обеспечьте, чтобы работы по техническому обслуживанию и ремонту устройства проводили только квалифицированные и прошедшие надлежащее обучение технические специалисты сервисной службы или специалисты службы техподдержки поставщика устройства.
- ➔ Материальная ответственность за любые повреждения в ходе эксплуатации, настройки и обслуживания устройства должна быть четко оговорена и возложена на определенного сотрудника.
- ➔ Также регулярно проводите инструктаж сотрудников по соблюдению правил техники безопасности и природоохранного режима.

Требования к оператору В результате обучения работе с принтером-аппликатором, сотрудники, которые будут управлять устройством, должны уметь:

- Самостоятельно работать с устройством, не создавая никаких угроз;
- Самостоятельно устранить мелкие неисправности в работе устройства (например, замятие этикеток).
- ➔ Обучите работе с принтером-аппликатором как минимум двоих сотрудников.
- ➔ Обеспечьте достаточный запас этикеточного материала для проведения тестирования устройства и обучения персонала.

Требования к системному интегратору и техническому специалисту



Установку и проведение ремонтно-технических работ устройства может осуществлять только квалифицированный персонал. Только прошедший специализированный технический курс обучения специалист сможет адекватно проанализировать проблему и принять во внимание существующие потенциальные опасности. Таким образом, технический специалист должен:

- Иметь квалификацию в области механики и электроники (например, квалификацию инженера-мехатроника).
- Пройти обучение на технических курсах, посвященных соответствующему устройству, которые организовал производитель.
- Понимать принцип работы автоматического принтера-аппликатора.

ПРЕДВАРИТЕЛЬНЫЕ ЗАМЕЧАНИЯ

- Системный интегратор должен понимать устройство и принцип работы всей системы, в которую будет встраиваться принтер-аппликатор.

Таблица 1. Пример распределения задач

Задача	Системный интегратор	Оператор	Технический специалист
Установка устройства	X		
Соединения и подключения	X		
Настройка параметров меню	X		
Включение/ выключение	X	X	X
Заправка и замена расходных материалов	X	X	X
Изменение параметров меню под конкретную задачу	X	X	X
Устранение мелких неисправностей ^a	X	X	X
Очистка устройства		X	X
Устранение серьезных неисправностей ^b			X
Наладка электронных и/или механических деталей и узлов			X
Ремонт			X
 Инструкции:	Инструкция по техобслуживанию	Инструкция по эксплуатации	Инструкция по техобслуживанию; каталог запчастей

a) Например, датчик не распознает этикетку.

b) Например, неправильное нанесение этикетки

Предупреждения и необходимые условия



ПРЕДУПРЕЖДЕНИЕ!

Чтобы гарантировать надежную и безопасную работу устройства, его установка и эксплуатация должны проводиться при полном соблюдении изложенных в данном руководстве предупреждений!

- Перед началом работы внимательно ознакомьтесь с данным руководством, обращая особое внимание на все предупреждения и замечания.
- Внимательно изучите все предупредительные наклейки и знаки на самом принтере-аппликаторе.
- Обеспечьте, чтобы обслуживание и эксплуатация аппликатора проводились только обученным персоналом.

Любые гарантийные случаи и претензии по качеству устройства будут рассматриваться только при условии соблюдения изложенных в руководстве инструкций по его эксплуатации.

Настоящее руководство по эксплуатации автоматического принтера-аппликатора:

- Должно храниться вблизи от устройства в доступном месте и предоставляться сотрудникам, работающим с принтером-аппликатором.
- Должно поддерживаться в читабельном состоянии.
- Если принтер-аппликатор продан, руководство к нему обязательно должно быть передано новому владельцу.
- Предупреждающие наклейки на самом принтере-аппликаторе должны быть читабельными, а поврежденные или недостающие необходимо заменить.

Доступность руководства

ПРЕДВАРИТЕЛЬНЫЕ ЗАМЕЧАНИЯ

Безопасность эксплуатации устройства

Использование по назначению → Устройство должно эксплуатироваться только в соответствии с разделом [«Использование по назначению»](#) на стр. 5.

Защита от поражения электротоком



ПРЕДУПРЕЖДЕНИЕ!

Автоматический принтер-аппликатор – устройство, работающее под напряжением! Во избежание поражения электротоком, не дотрагивайтесь до токопроводящих деталей!

- Включайте устройство, только если электрическая распределительная коробка установлена правильно.
- Все электрические подключения должны проводиться только обученным квалифицированным персоналом, знающим все потенциальные угрозы и соответствующие меры предосторожности.
- Все работы по профилактическому обслуживанию и очистке должны проводиться на выключенном устройстве (с отключенным от розетки сетевым шнуром).
- Не допускайте попадания воды в устройство.
- При случайном попадании жидкости в устройство немедленно выключите его и выньте сетевой шнур из розетки. Сообщите о происшедшем техническому специалисту.
- Подключайте устройство только к таким другим устройствам и модулям, которые относятся к системе безопасного сверхнизкого напряжения (системе БСНН (SELV)) и соответствуют европейскому стандарту безопасности EN 60950.
- Убедитесь, что выключатель питания принтера-аппликатора расположен удобно и может быть быстро выключен в случае необходимости.
- В экстренных ситуациях отключайте устройство от сети.



ВНИМАНИЕ!

Слишком высокое или слишком низкое электрическое напряжение может повредить устройство.

- Убедитесь, что напряжение электросети соответствует значению, указанному на паспортной табличке принтера-аппликатора.
- Перед подключением устройства к сети убедитесь, что напряжение в местной электрической сети соответствует рабочему напряжению устройства.

ПРЕДВАРИТЕЛЬНЫЕ ЗАМЕЧАНИЯ

Предупреждение несчастных случаев (технического травматизма)



ПРЕДУПРЕЖДЕНИЕ!

Травмоопасность из-за наличия вращающихся и подвижных частей в устройстве!

- Не приближайтесь вплотную к работающему устройству – соблюдайте безопасное расстояние.
- Запрещается проводить какие-либо работы на деталях и узлах внутри устройства во время его работы.
- Всегда выключайте принтер-аппликатор перед проведением любых механических настроек.
- Во время остановки устройства обеспечьте свободную зону вокруг его подвижных деталей, если существует вероятность запуска устройства.

Плавающие рычаги приводятся в действие натяжением пружины и могут неожиданно изменить свое положение, если натяжение этикеточного материала внезапно увеличится.

- Никогда не находитесь непосредственно в зоне перемещений плавающих рычагов.

Травмоопасность от свободно свисающих предметов одежды и т.п.!

- Излишне свободная, свисающая одежда, украшения, длинные распущенные волосы и т.п. создают опасность при работе с устройством.

Опасность получения травмы о лезвие диспенсера из-за движущегося по конвейеру продукта!

- Если устройство работает или готово к запуску, уберите руки из зоны между продуктом и лезвием диспенсера.
- Никогда не снимайте защитные ограждения, установленные с целью предотвращения доступа к работающему устройству, и не пытайтесь проникнуть к устройству через них.

Травмоопасное препятствие!

- Прокладывайте все кабели, шнуры и шланги (если таковые подключаются) так, чтобы никто не споткнулся о них.

Опасность получения травмы в результате падения рулона с этикетками!

- Надевайте защитную травмобезопасную обувь.

При работающем аппликаторе:

Опасность получения травмы о лезвие диспенсера и прижимную пластину аппликатора в результате движения аппликатора!

- Аппликатор должен запускаться в работу, только если при этом установлены высококачественные средства технической защиты^а.
- Если устройство работает или готово к запуску, уберите руки из зоны между аппликатором и лезвием диспенсера.
- Никогда не снимайте защитные ограждения, установленные с целью предотвращения доступа к работающему устройству, и не пытайтесь проникнуть к устройству через них.

^а Перемещаемые, блокирующие, отделяющие защитные устройства (в соответствии с ИСО 12100-1, 3.25.4)

ПРЕДВАРИТЕЛЬНЫЕ ЗАМЕЧАНИЯ

Осмотр перед каждым запуском устройства

Оператор и технический специалист должны:

- Убедиться, что соблюдены все нижеперечисленные требования с учетом рекомендаций, указанных в инструкции по техобслуживанию:
 - Устройство должно быть установлено и настроено с соблюдением установленных требований.
 - Все необходимые защитные приспособления установлены на место.
 - По крайней мере, один пробный запуск устройства прошел успешно.
 - Устройство подключено к электросети.
- Приготовить необходимые средства личной безопасности (например, сеточки для волос). Убедиться, что эти средства личной безопасности используются.

Оператор должен:

- Проверить исправность защитных приспособлений.
- Осмотреть устройство на предмет наличия/ отсутствия внешних повреждений. В случае их обнаружения, немедленно сообщить об этом.
- Использовать во время работы средства личной безопасности (например, надевать сеточку на волосы).
- Освободить рабочую зону вокруг устройства от ненужных в данный момент материалов и предметов.
- Убедиться, что в рабочей зоне вокруг устройства остались только те работники, кто имеет соответствующее разрешение.
- Убедиться, что запуск устройства не подвергнет опасности никого из присутствующих.

ПРЕДВАРИТЕЛЬНЫЕ ЗАМЕЧАНИЯ

Предупреждающие наклейки на устройстве



ВНИМАНИЕ!

Предупреждающие наклейки на устройстве являются важными знаками, предупреждающими работников о потенциальных опасностях!

- Не удаляйте предупреждающие наклейки.
- Замените наклейку, если она отклеилась или ее изображение стерлось.

Наклейка 'Pinch Point' (Рис. 1А) предупреждает об опасной зоне защемления, т.е., что здесь расположены вращающиеся детали принтера-аппликатора, которые могут защемить и втянуть в себя любой посторонний предмет.

Голубая наклейка 'Read manual' (Рис. 1) говорит о необходимости прочитать раздел руководства, описывающего данный блок принтера-аппликатора.



Рис. 1. Предупреждающие наклейки на автоматическом принтере-аппликаторе ALX73x

А Слева: предупреждающая наклейка 'Pinch Point' ('Зона защемления'). Справа: Место расположения наклейки на аппликаторе ALX73x. Номер наклейки по каталогу: A5346.

В Слева: предупреждающая наклейка 'Read manual' ('См. руководство по эксплуатации'). Справа: Место расположения наклейки на аппликаторе ALX73x. Номер наклейки по каталогу: A5346.

ТЕХНИЧЕСКИЕ ХАРАКТЕРИСТИКИ

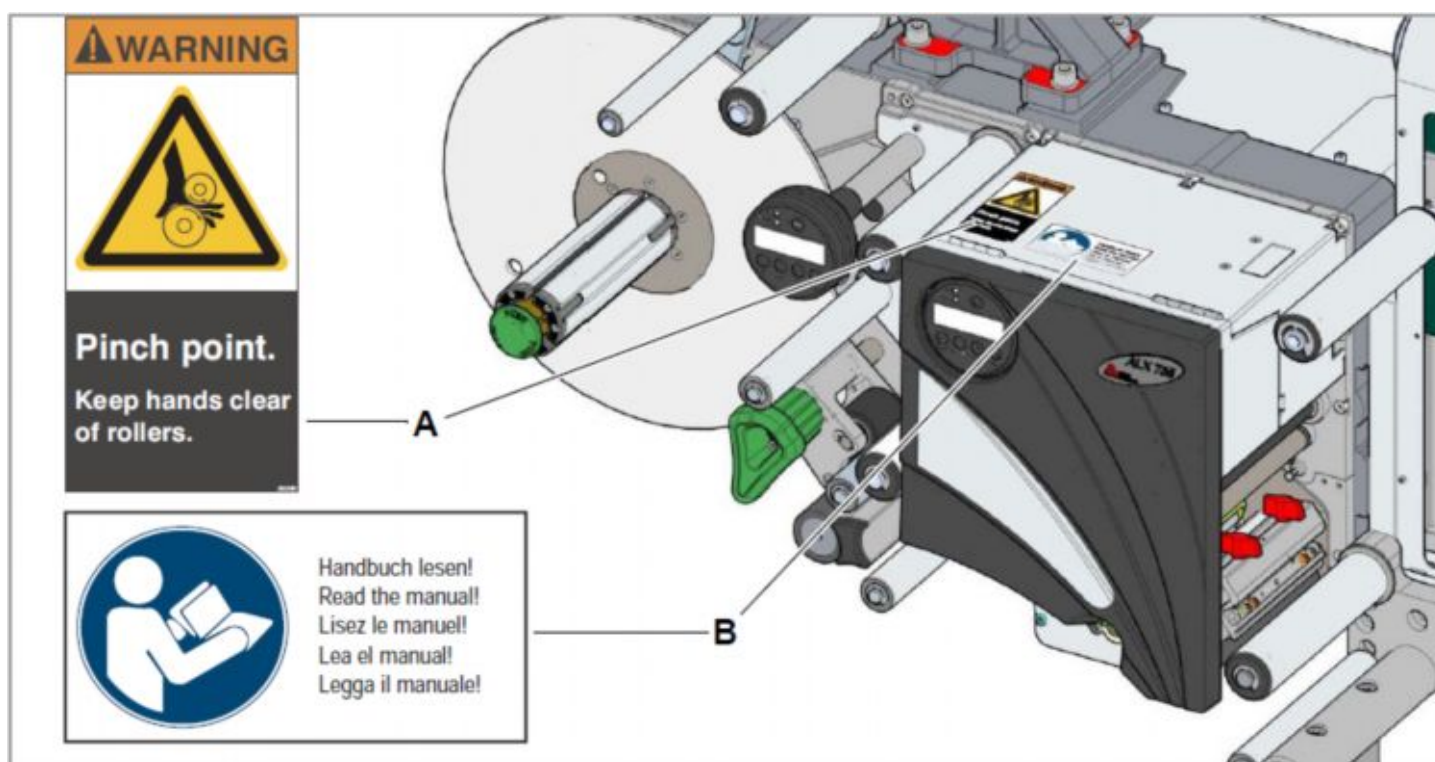
Технические характеристики

Автоматический принтер-аппликатор в целом	2
Размеры	2
Электрохарактеристики. Интерфейсы	3
Этикеточный материал	3
Рабочие условия	3
Сертификаты	4
Блок принтера	5
Характеристики печати	5
Термотрансферная красящая лента (риббон)	7
Интерфейсы	7
Электронные компоненты	8
Блок аппликатора	9
Параметры	9
Датчик этикетки	9
Интерфейсы	9
Электронные компоненты	10

ТЕХНИЧЕСКИЕ ХАРАКТЕРИСТИКИ

Автоматический принтер-аппликатор в целом

Размеры

Размеры

Размеры места под установку устройства зависят от того, в какой комплектации оно поставляется (см. рекомендации по установке в инструкции по техобслуживанию).

- ALX734/5: 1054 x 905 x 470 мм (В x Ш x Г)¹
- ALX736: 1054 x 905 x 513 мм



Рис. 2. Размеры принтера-аппликатора ALX 73x без лезвия диспенсера с 400-миллиметровым размотчиком, установленным сверху.

Вес

Вес устройства также зависит от типа комплектации.

Например:

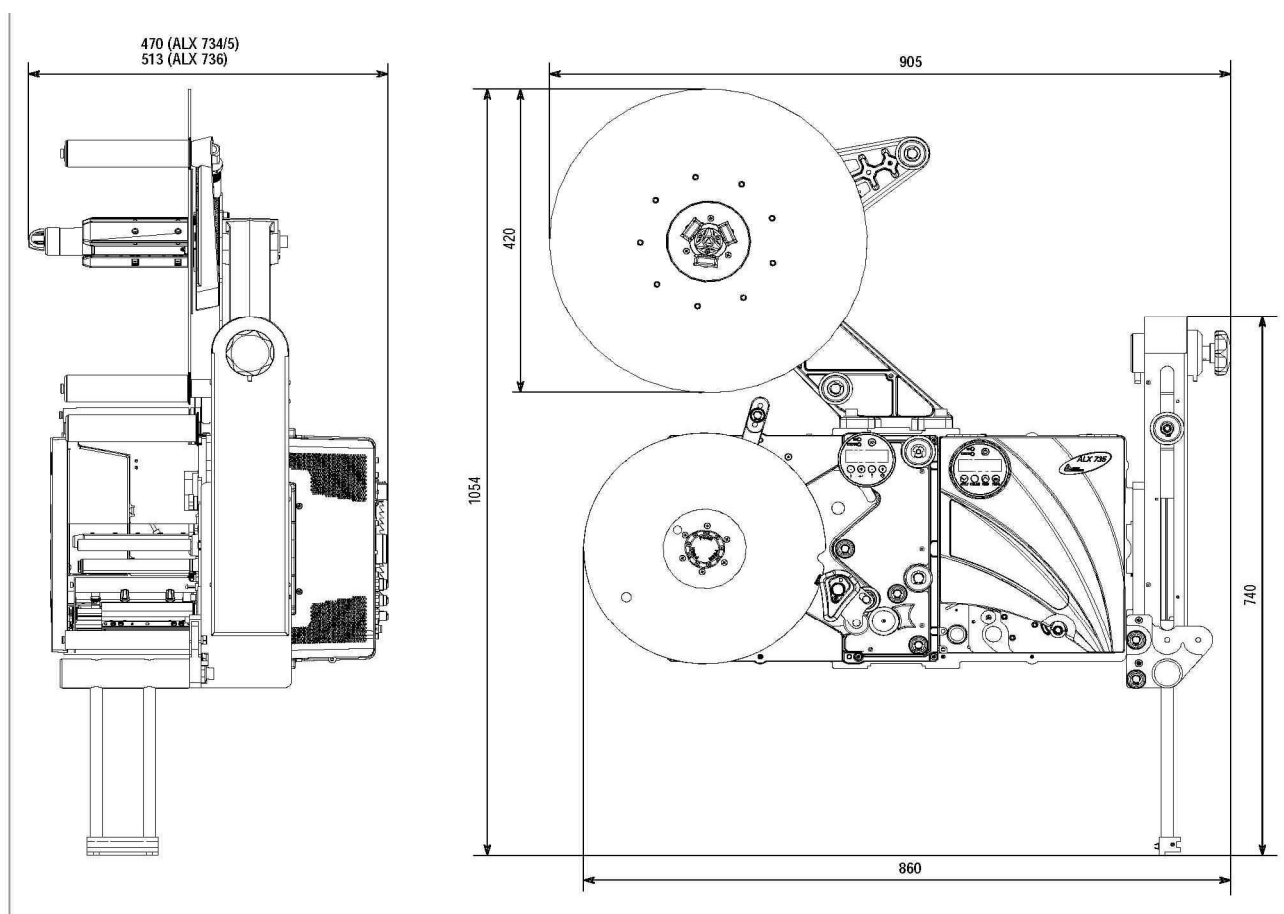
- ALX 734/5 с 300-миллиметровым размотчиком и неподвижным лезвием диспенсера L-типа: 65 кг;
- ALX736: с 400-миллиметровым размотчиком и неподвижным лезвием диспенсера L-типа: 71,4 кг.

¹ с 400-миллиметровым размотчиком, установленным сверху, и без лезвия диспенсера

ТЕХНИЧЕСКИЕ ХАРАКТЕРИСТИКИ

Электрохарактеристики. Интерфейсы

Класс защиты корпуса:	„I“
Напряжение сети	100 - 240 В (Переменный ток)
Частота электросети	50 / 60 Гц
Потребляемая мощность	макс. 750 Вт
Силовой вход	7,5 – 3,0 А

Этикеточный материал

Тип материала Самоклеящиеся этикетки, отделенные одна от другой на подложке (т.е. с метками-прорубами).

Рулонный этикеточный материал: для прямой термопечати, для термотрансферной печати, полимерные пленки (полиэтиленовые, полипропиленовые, поливинилхлоридные, полиамидные).

Ширина материала

- ALX 734/5: от 30 до 136 мм
- ALX 736: от 50 до 190 мм

Если этикетки наносятся на продукт с переменной скоростью, рекомендуется, чтобы ширина этикетки была не меньше 45 мм (это обеспечит точность позиции отделения этикетки).

Длина этикетки от 25 до 220 мм (для стандартного крепления неподвижного лезвия диспенсера L-типа). При использовании длинного крепления длина этикеток может достигать до 440 мм.

Шаг этикетки Расстояние между этикетками на подложке:

- минимальное: 1,0 мм
- максимальное: длина этикетки – 15 мм.

Рулон с этикеточным материалом

- *Направление намотки:* этикетками вовнутрь или наружу
- *Внешний диаметр на размотчике:* макс. 300 / 400 мм (в зависимости от размера размотчика)
- *Внешний диаметр на намотчике:* макс. 300 мм
- *Внутренний диаметр втулки рулона:* 38,1 / 76,2 / 101,6 мм (1,5 / 3 / 4", соответственно)

Рабочие условия

Температурный режим работы	от 5 до 40°C
Температура хранения	от -4 до 60°C
Относительная влажность	от 45 до 75% (без конденсата)
Класс защиты корпуса	IP 21
Уровень шума	< 70дБ(А)

ТЕХНИЧЕСКИЕ ХАРАКТЕРИСТИКИ

Сертификаты

CE, TÜV-Mark, cTÜV_{US}-Mark, FCC

Согласно классификации *Института стандартизации ФРГ (DIN)*, в соответствии со стандартом *EN 55022*, автоматический принтер-аппликатор относится к оборудованию *класса А*. Производитель такого оборудования обязан указать в документации на него следующую информацию:

“ПРЕДУПРЕЖДЕНИЕ О РАДИОЧАСТОТНЫХ ПОМЕХАХ! Данное устройство относится к классу А. Использование этого устройства в домашних условиях может привести к появлению радиочастотных помех. В этом случае от пользователя могут потребовать принятия мер по их устранению”.

Согласно *классификации FCC (Федеральной комиссии США по связи)* аппликатор относится к электронным устройствам *класса А*. Производитель обязан указать в документации на такое устройство следующую информацию:

“ПРИМЕЧАНИЕ: Настоящее оборудование прошло успешные испытания и признано соответствующим требованиям, предъявляемым к цифровым устройствам класса А, согласно части 15 правил FCC. Эти ограничения введены для того, чтобы в разумных пределах обеспечить защиту от нежелательных и вредных помех в коммерческой зоне. Настоящее оборудование генерирует, использует и может излучать радиоволны. В случае установки и эксплуатации с нарушением инструкций производителя устройство может создавать помехи для радиоприема. Очень вероятно, что использование этого оборудования в жилых районах вызовет помехи, ущерб от которых пользователю придется возмещать за свой счет”.

ТЕХНИЧЕСКИЕ ХАРАКТЕРИСТИКИ

Блок принтера

Характеристики печати

Метод печати Термотрансферная печать или прямая термопечать
Тип печатающей головки головка типа "Corner Edge" («по краю»)

Параметры головки

Таблица 2. Параметры печатающей головки

ПРИНТЕР	РАЗРЕШЕНИЕ (ТОЧЕК/ММ)	РАЗРЕШЕНИЕ (DPI, ТОЧЕК/ ДЮЙМ)	СКОРОСТЬ ПЕЧАТИ (ММ/С)	СКОРОСТЬ ПЕЧАТИ (ДЮЙМ/СЕК)	МАКС. ШИРИНА ПЕЧАТИ (ММ)
ALX734	12	300	50 – 400	2 – 16	104
ALX735	12	300	50 – 400	2 – 16	127
ALX736	12	300	50 – 400	2 – 16	160

Датчик этикетки

Датчик проходящего света / датчик отражения (комбинированный датчик, регистрирует как метки на просвет (проруб или зазор между этикетками), так и метки на отражение (черные метки в нижней части материала)).

- ALX 734/5: от 2 до 80 мм
- ALX736: от 2 до 100 мм

Рекомендуемые размеры метки-проруба:

- Длина проруба (рис. 3b): от 0,8 до 14 мм
- Ширина проруба (Рис. 3a): минимум 4 мм



Рис. 3. Размеры метки (на просвет или на отражение) и положение соответствующего фотодатчика

Максимальная длина этикетки Максимальная длина этикетки зависит от:

- Типа принтера
- Разрешения печати
- Версии прошивки

Значений параметров распределения памяти (например, параметр размера свободной памяти: **SYSTEM PARAMETER > Free Store Size**)

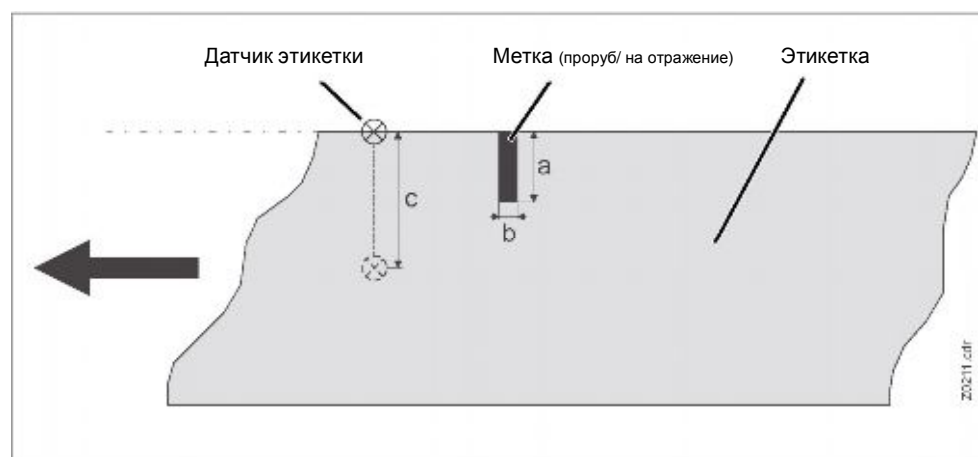
Нулевая линия

Отклонение нулевой линии этикетки от нулевой линии печати: 1 мм (это значит, что полоса шириной 1 мм на внутреннем поле этикетки будет непечатной областью).

ТЕХНИЧЕСКИЕ ХАРАКТЕРИСТИКИ

- Наборы символов**
- 17 наборов символов фиксированного размера (fixed), включая шрифты OCR-A и OCR-B.
 - 3 набора масштабируемых шрифтов (speedo)
 - поддерживаются наборы TrueType (также в кодировке Unicode)
 - шрифты TrueType, speedo и fixed можно сохранить на карте памяти.

- Кодовые страницы**
- DOS 437
 - DOS 850
 - ANSI 1250
 - ANSI 1252
 - UTF 8
 - Традиционная кодовая страница (7 бит)

- Редактирование символов**
- Коэффициент масштабирования по осям X-Y: до 16.
 - Вращение на 0, 90, 180 и 270 градусов

- Форматы графических файлов**
- BMP, PCX, JPG, TIF, GIF, логотипы Easy Plug

Линейные символы штриховых кодов

Codabar	Code 128 A, B, C
Code 128	Code 128 UPS
Code 128 Pharmacy	ITF
Code 2/5 matrix	MSI
Code 2/5 Interleaved	EAN 8
Code 2/5 5 lines	EAN 13 Appendix 2
Code 2/5 Interleaved Ratio 1:3	EAN 13 Appendix 5
Code 2/5 Matrix Ratio 1:2.5	EAN 128
Code 2/5 Matrix Ratio 1:3	Postal code (guide and ID code)
Code 39	UPC A
Code 39 Extended	UPC E
Code 39 Ratio 2.5:1	Code 93
Code 39 Ratio 3:1	

Все штрих-коды масштабируются по высоте и ширине до 30 типоразмеров.

Двумерные символы штриховых кодов

ECC200-символы штрих-кода Data Matrix
Maxi code
PDF 417 Codablock F
Code 49
R Matrix Code

ТЕХНИЧЕСКИЕ ХАРАКТЕРИСТИКИ

Штрих-коды GS1 Databar & CC

GS1 Databar (ранее называемые «Символика сокращенной размерности (RSS)») и композитная символика (CC):

GS1 Databar-14	UPC-A + CC-A/CC-B
GS1 Databar-14 truncated	UPC-E + CC-A/CC-B
GS1 Databar-14 stacked	EAN 13 + CC-A/CC-B
GS1 Databar-14 stacked omnidirectional	EAN 8 + CC-A/CC-B
GS1 Databar limited	UCC/EAN 128 + CC-A/CC-B
GS1 Databar expanded	UCC/EAN 128 + CC-C

Эмуляция принтера Easy-Plug

Термотрансферная красящая лента (риббон)

Направление намотки Риббон может быть смотан в рулон красящим слоем как внутрь, так и наружу

Рулон с риббонном

Таблица 3. Размеры рулонов с термотрансферной красящей лентой

ПАРАМЕТР	РАЗМЕРЫ
Внешний Ø	макс. 110 мм ¹
Внутренний Ø втулки	25,4 мм (1") 40,2 мм (1,6") ²
Ширина ³	от 20 до 140 мм

1) Соответствует стандартному рулону с риббонном Avery 2240 (длина риббона 1000 м, диаметр втулки 40,2 мм)

2) С адаптером диаметра (вспомогательная деталь)

3) Как правило, риббон должен быть шире этикеточной ленты примерно на 2 мм с обеих сторон

Интерфейсы

Таблица 4. Интерфейсы для передачи данных на блоке принтера автоматического принтера-аппликатора ALX 73x

ИНТЕРФЕЙС	СТАНДАРТНАЯ КОМПЛЕКТАЦИЯ	ДОПОЛНИТЕЛЬНО	ОПИСАНИЕ
RS-232	X		Скорость передачи данных: 1200-115200, 8 бит; кабель: 1:1 Sub-D9 удлинительный кабель (разъемное контактное соединение со штыревым контактом)
RS-232 (дополнительный)		X	Дополнительно (плата ввода/вывода ¹): Скорость передачи данных: 1200-115200, 8 бит; Sub-D 9
RS-422/485		X	Дополнительно (плата ввода/вывода ¹): Sub-D15, Скорость передачи данных: 1200-115200, 8 бит
Ethernet	X		Стандарты 10/100 Base T с протоколами TCP/IP, LPD, RawIP, DHCP, HTTPD, FTPD, SNMP.
USB (V1.1)	X		2 порта USB-A (хост), 1 порт USB-B (устройство), Скорость передачи данных: 12Мб/с
Centronics		X	Дополнительно (плата Centronics ¹): дуплексная передача данных; соответствие международному стандарту IEEE 1284; режим двунаправленного полубайтового обмена данными Nibble Mode

1) Плата ввода/вывода и плата Centronics – взаимоисключающие. В принтер может быть установлена лишь одна из них.

ТЕХНИЧЕСКИЕ ХАРАКТЕРИСТИКИ

Электронные компоненты

Таблица 5. Электронные компоненты блока принтера автоматического принтера-аппликатора ALX 73x

КОМПОНЕНТ	ОПИСАНИЕ
Центральный процессор	32-битный MIPS
RAM (ЗУПД)	64 МБ
ROM (ПЗУ)	4 МБ
Карты памяти	SD-карта (1 слот) CF-карта типа I/II (1 слот)
Часы реального времени	Установлены
Панель управления	5 кнопок управления; ЖК-дисплей с разрешением 128x32 пикселей; отображает 2-строчные сообщения по 16 символов в каждой строке

ТЕХНИЧЕСКИЕ ХАРАКТЕРИСТИКИ

Блок аппликатора

Параметры

Скорость отделения этикеток до 50 м/мин.

Точность позиции отделения этикетки на лезвии диспенсера

При постоянной скорости отделения: $\pm 0,5$ мм

При переменной скорости отделения (в диапазоне от 5 до 50 м/мин): $\pm 1,0$ мм

Регулировка скорости

Ввод фиксированного значения через меню параметров или автоматическая самонастройка под переменную скорость конвейера (с помощью датчика скорости (энкодера)).

Датчик этикетки

Расстояние от лезвия диспенсера L-типа 19 мм

Тип датчика датчик Wenglor OPT242-P800 (оптический), NPN

Интерфейсы

Интерфейсы для передачи данных

Таблица 6. Интерфейсы для передачи данных на блоке аппликатора принтера-аппликатора ALX 73x

ИНТЕРФЕЙС	ОПИСАНИЕ
Последовательный	RS 232C (Sub-D9), 300 -115200 бод
Ethernet	10/100 Base T (RJ45)
USB	USB-B V1.1 (устройство), режим "Full speed", 12 Мбит/с
CF-карта	Слот под карту памяти CompactFlash
Интерфейс панели управления	RS 485 (Mini DIN 6-plug) для интерфейса выносной панели управления

Интерфейсы сигналов

Таблица 7. Интерфейсы сигналов на блоке аппликатора принтера-аппликатора ALX 73x

ИНТЕРФЕЙС	ОПИСАНИЕ
Интерфейс аппликатора (<i>Applicator Interface, AI</i>)	Дополнительно (плата AI): сигналы управления для интерфейса аппликатора
Интерфейс ПЛК	Sub-D15, оптически изолированный, дополнительно ¹ через два 8-штырьковых разъема M12 (сигналы вход / выход разделены) <i>Сигналы на выход:</i> 4х PNP (high side drive), 24 В, макс. 500 мА/канал, совокупный допустимый выходной ток: 1500 мА <i>Входные сигналы:</i> 3х PNP/NPN, 24 В

1) Параметр конфигурации "full"

ТЕХНИЧЕСКИЕ ХАРАКТЕРИСТИКИ

Внешние датчики

Таблица 8. Интерфейсы внешних датчиков, устанавливаемых на блок аппликатора принтера-аппликатора ALX 73x (штепсельные разъемы – 4-штырьковые M12)

ИНТЕРФЕЙС	ОПИСАНИЕ
Датчик этикетки	Wenglor OPT242-P800 (оптический), NPN, регулируемая чувствительность
Датчик продукта	PNP / NPN, 24 В
Датчик компенсаторной петли	
Датчик скорости APSF (круговой энкодер), если используется функция APSF (функция работы с переменной скоростью движения продуктов)	одно-/ двухфазный, PNP/P-P, 24 В (max 20 КГц)
Датчик внешнего диаметра рулона этикеточного материала	PNP, 24 В

Электронные компоненты

Таблица 9. Электронные компоненты блока принтера автоматического принтера-аппликатора ALX 73x

КОМПОНЕНТ	ОПИСАНИЕ
Центральный процессор	32-битный MIPS
RAM (ЗУПД)	64 МБ
ROM (ПЗУ)	4 МБ
Карты памяти	CF-карта типа I/II (1 слот)
Часы реального времени	Установлены
Панель управления	5 кнопок управления; ЖК-дисплей с разрешением 128x32 пикселей; отображает 2-строчные сообщения по 16 символов в каждой строке



Описание устройства

Общее описание	2	Режимы работы принтера	23
Варианты конструктивного исполнения	2	Общее описание	23
Варианты сборки устройства	3	Режим <i>online</i>	24
Функциональные характеристики	3	Режим <i>offline</i>	26
Рабочие детали	5	Режим <i>standalone</i> (вне сети)	29
Панели управления	8	Меню параметров аппликатора	30
Разъемы	10	Общий вид меню параметров принтера	30
Доп. устройства и приспособления	12	Замечания к описанию параметров	32
Внешние (удаленные) панели управления ...	12	Сводка рекомендаций по вводу данных в меню параметров	32
Неподвижное лезвие диспенсера	12	Подменю LABEL SETUP (ПАРАМЕТРЫ ЭТИКЕТИРОВАНИЯ)	32
Поворотное лезвие диспенсера	12	Подменю MACHINE SETUP (ПАРАМЕТРЫ АППЛИКАТОРА)	34
Пружинное лезвие диспенсера	12	Меню параметров принтера	38
Пневматическое лезвие диспенсера	13	Общий вид меню параметров принтера	38
Регулируемый узел крепления встык	13	Замечания к описанию параметров	38
Датчик внешнего диаметра рулона	14	Подменю PRINT PARAMETERS (ПАРАМЕТРЫ ПЕЧАТИ)	39
Набор проводов для подключения внутренней системы контроля внешнего диаметра рулона	14	Подменю SYSTEM PARAMETER (СИСТЕМНЫЕ ПАРАМЕТРЫ)	41
Дополнительный диск размотчика	14	Подменю SPECIAL FUNCTION (СПЕЦИАЛЬНЫЕ ФУНКЦИИ)	41
Емкостной датчик для прозрачных этикеток	15	Подменю SERVICE FUNCTIONS (СЕРВИСНЫЕ ФУНКЦИИ)	42
Интерфейс аппликатора (AI)	15		
Режимы работы аппликатора	16		
Общее описание	16		
Режим <i>online</i>	17		
Режим <i>offline</i>	21		

ОПИСАНИЕ УСТРОЙСТВА

Общее описание

Варианты конструктивного исполнения ALX73x

ALX 734 / 735

Модельный ряд автоматического принтера-аппликатора ALX 73x представлен в трех вариантах: ALX 734, ALX 735 и ALX 736, которые отличаются друг от друга величиной максимальной ширины печати.

- ALX 734: ширина печати 4" (106 мм)
- ALX 735: ширина печати 5" (127 мм)
- ALX 736: ширина печати 6" (160 мм)

ALX 73x RH / LH

Каждая из моделей автоматического принтера-аппликатора серии ALX 73x может быть выполнена в правом (RH, от англ. *right-hand*) или левом (LH, от англ. *left-hand*) исполнении (см. Рис. 1).

- ALX 73x RH: Этикетки выходят из устройства с *правой* стороны¹.
- ALX 73x LH: Этикетки выходят из устройства с *левой* стороны.



Рис. 1. Варианты исполнения автоматического принтера-аппликатора ALX 73x: правостороннее (RH) и левостороннее (LH)

¹ Как видит оператор

ОПИСАНИЕ УСТРОЙСТВА

Варианты сборки принтера-аппликатора ALX73x

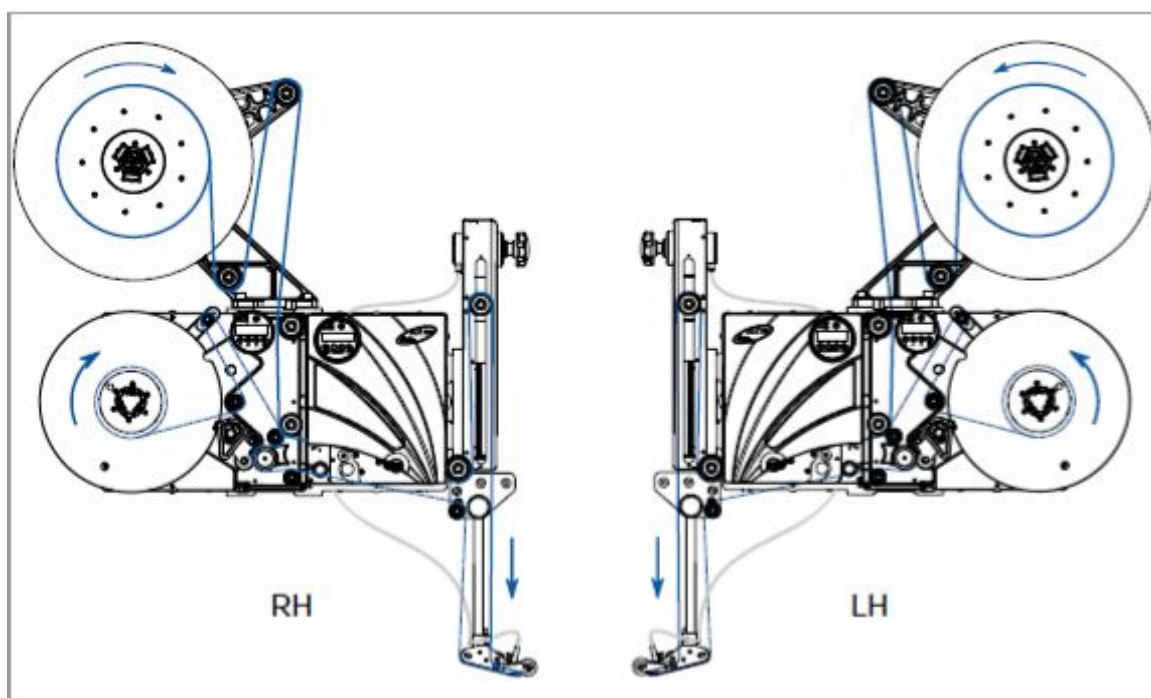
В соответствии с производственными задачами, варианты сборки автоматического принтера-аппликатора ALX73x варьируются:

Таблица 1. Варианты сборки автоматического принтера-аппликатора ALX 73x

УСЛОВИЕ	ИСПОЛНЕНИЕ
Направление движения конвейера	правое исполнение (RH) или левое исполнение (LH) принтера-аппликатора
Положение устройства при установке	горизонтальное/ вертикальное/ верхнее/ боковое этикетирование
Крепление устройства при установке	снизу или сзади
Количество размотчиков	1 или 2
Крепление размотчика	Сверху (справа / слева) Сбоку (справа / слева)

В настоящем руководстве приводится описание автоматического принтера-аппликатора в следующем исполнении:

- Правосторонний (RH)
- Положение устройства при установке: горизонтальное; верхнее этикетирование
- 1 размотчик, установленный сверху слева.

Рисунки устройства в других вариантах исполнения см. в Главе 4, в разделе [«Схемы заправки расходными материалами»](#) на стр 5.

Функциональные характеристики

Основная функция автоматического принтера-аппликатора ALX 73x – это печать на самоклеящихся этикетках и их последующее нанесение на продукт. Эта функцию выполняют блок принтера (Рис. 2С) и блок аппликатора (Рис. 2В), которые далее будут называться «принтером» и «аппликатором», соответственно.

Принтер и аппликатор работают независимо друг от друга. Единственные данные, которыми они обмениваются между собой, это сигналы о готовности к работе и сигналы о возникающих ошибках. Принтер и аппликатор имеют свои собственные блоки управления, микропрограммное обеспечение и панели управления. Эти оба устройства должны быть установлены и настроены по отдельности. В некоторых случаях установка одних и тех же параметров должна производиться дважды – один раз для принтера, другой – для аппликатора (например, ввод значения длины этикетки).

Напечатанные этикетки не отделяются от подложки сразу же. Наоборот, после печати они накапливаются – этикеточная лента образует компенсаторную петлю, натяжение которой регулирует плавающий рычаг с линейным перемещением (Рис. 2D).

ОПИСАНИЕ УСТРОЙСТВА



Рис. 2. Слева: Функциональные блоки автоматического принтера-аппликатора ALX 73x

Справа: Траектория движения этикеточной ленты

A Размотчик

B Аппликатор (в сообщениях о состоянии и др. местах иногда обозначается как LMA),

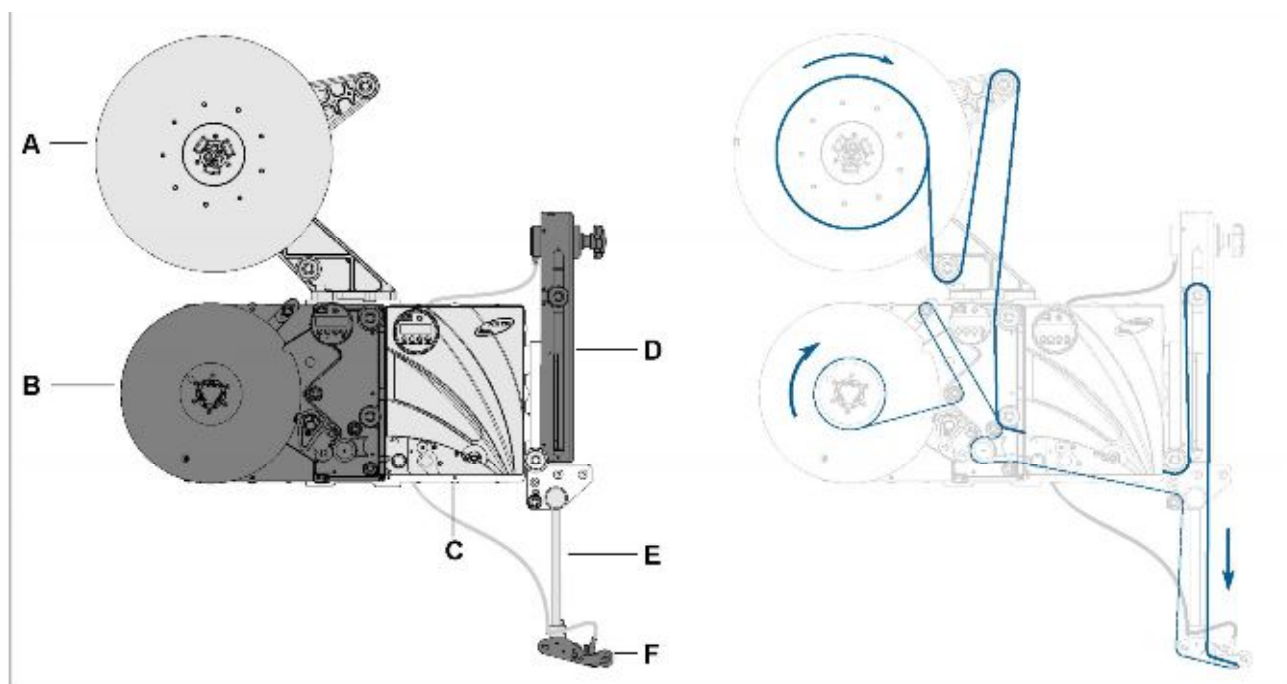
C Принтер (в сообщениях о состоянии и др. местах иногда обозначается как PMA)

D Плавающий рычаг с линейным перемещением (по вертикали) (в сообщениях о состоянии и др. местах иногда обозначается как LDU)

E Держатель лезвия диспенсера

F Лезвие диспенсера

Последовательность операций:

- В принтер отправляется задание печати (через интерфейс базы данных или с карты памяти).
- Принтер начинает печать. Одновременно плавающий рычаг с линейным перемещением начинает подниматься вверх. Принтер останавливается, как только плавающий рычаг доходит до верхней точки, примерно указанной на Рис. 2 справа.
- Лезвие диспенсера отделяет этикетку от подложки по сигналу запуска, как только компенсаторная петля ленты с напечатанными этикетками достигнет нужного размера. При этом плавающий рычаг начинает опускаться, что, в свою очередь, запускает принтер, который будет печатать на этикетках до тех пор, пока плавающий рычаг снова не займет крайнее верхнее положение.

ОПИСАНИЕ УСТРОЙСТВА

Рабочие детали



Рис. 3. Рабочие детали автоматического принтера-аппликатора ALX 73x RH

A Размотчик

На сердечник размотчика надевается рулон с этикеточной лентой.

B Плавающий рычаг

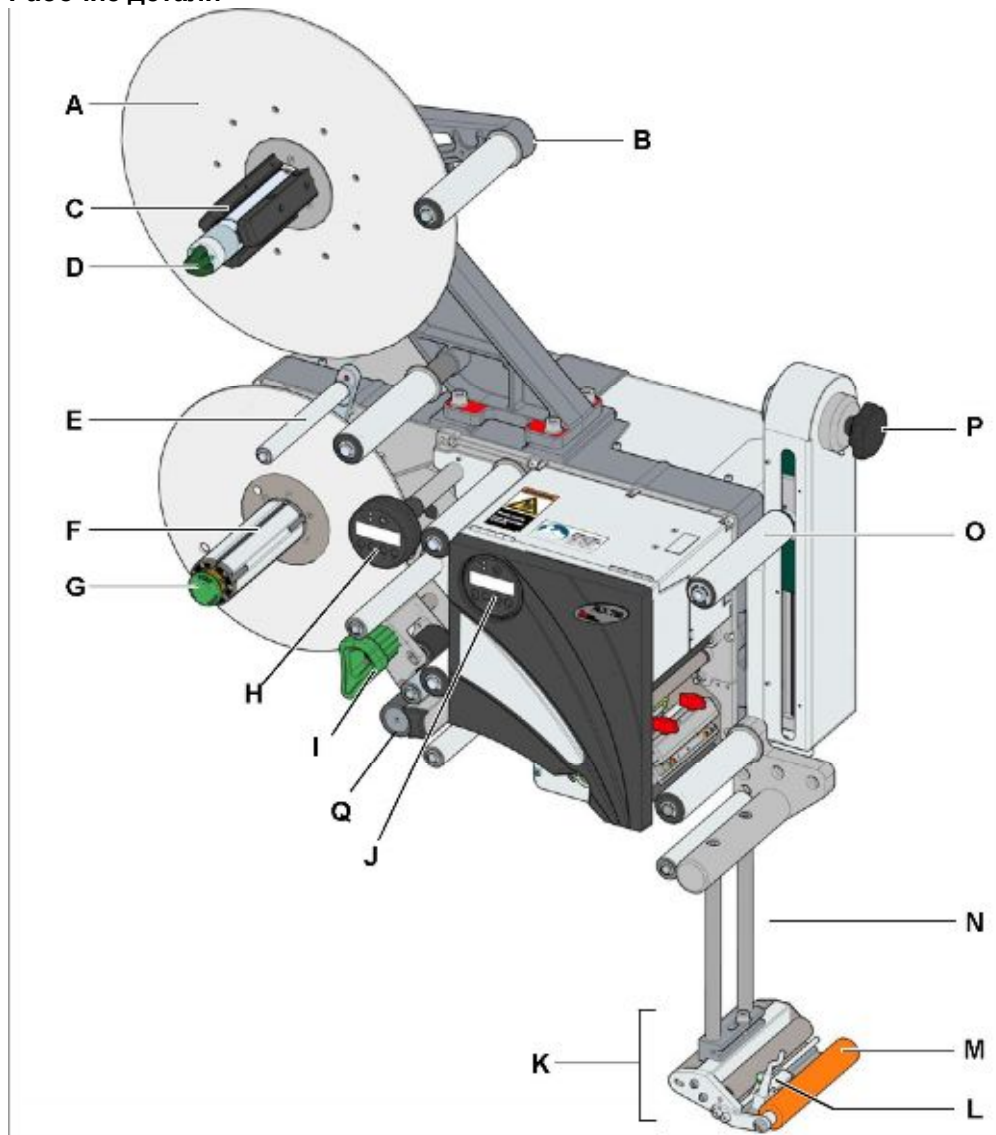
Поддерживает постоянное и равномерное натяжение этикеточной ленты. Гасит инерцию рулона на размотке (если натяжение ленты ослабевает).

C Адаптер к сердечнику размотчика

Регулирует диаметр сердечника размотчика в соответствии с внутренним диаметром рулона с этикетками.

D Фиксатор рулона

Поворот ручки фиксатора по часовой стрелке закрепляет на размотчике рулон с этикетками.

E Плавающий рычаг

Регулирует скорость намотки.

ОПИСАНИЕ УСТРОЙСТВА

F Намотчик

Сматывает подложку, с которой были отделены этикетки.

G Кнопка для снятия рулона

Нажатие на кнопку уменьшает диаметр сердечника намотчика. Служит для удобства снятия с намотчика рулона с перемотанной подложкой.

H Панель управления аппликатора

С помощью кнопок происходит управление аппликатором; на дисплее панели отражаются режимы работы и сообщения об ошибках.

I Прижимной механизм

Регулирует давление прижимного валика в зависимости от движения тянущего вала. Не допускает проскальзывания подложки. Автоматически ослабляет натяжение, если подложка наматалась вокруг тянущего вала.

J Панель управления принтера

С помощью кнопок происходит управление принтером; на дисплее панели отражаются режимы работы и сообщения об ошибках.

K Лезвие диспенсера

На Рис. 3 изображено неподвижное лезвие диспенсера L-типа. Возможны другие варианты лезвий диспенсера L-типа: поворотное, пружинное или пневматическое.

L Датчик этикетки

Отправляет сигнал остановки подачи этикеток, как только текущая этикетка отделена от подложки.

M Прижимной валик

Припечатывает отделенную этикетку к поверхности продукта.

N Держатель лезвия диспенсера

Используется для закрепления лезвия диспенсера L-типа. Не используется для лезвий V-типа.

O Плавающий рычаг с линейным перемещением (по вертикали)

Управляет натяжением компенсаторной петли ленты с напечатанными этикетками.

P Регулятор

Регулирует натяжение пружины плавающего рычага.

Q Тянувший валик

ОПИСАНИЕ УСТРОЙСТВА



Рис. 4. Рабочие детали принтера в автоматическом принтере-апликаторе ALX73x RH

- A** Панель управления принтера
С помощью кнопок происходит управление принтером; на дисплее панели отражаются режимы работы и сообщения об ошибках.
- B** Передняя крышка
В открытом положении ее удерживает газовая пружина.
- C** Сердечник размотки риббона
На него устанавливается рулон с термотрансферной красящей лентой.
- D** Сердечник намотки риббона:
На катушку, надетую на него, сматывается использованный риббон.
- E** Направляющие материала
С внутренней стороны направляющей расположен датчик окончания материала.
- F** Печатающая головка
- G** Прижимной рычаг
- H** Регулятор положения датчика этикетки
- I** Регулятор степени прижима печатающей головки

ОПИСАНИЕ УСТРОЙСТВА

Панели управления**Язык отображения сообщений**

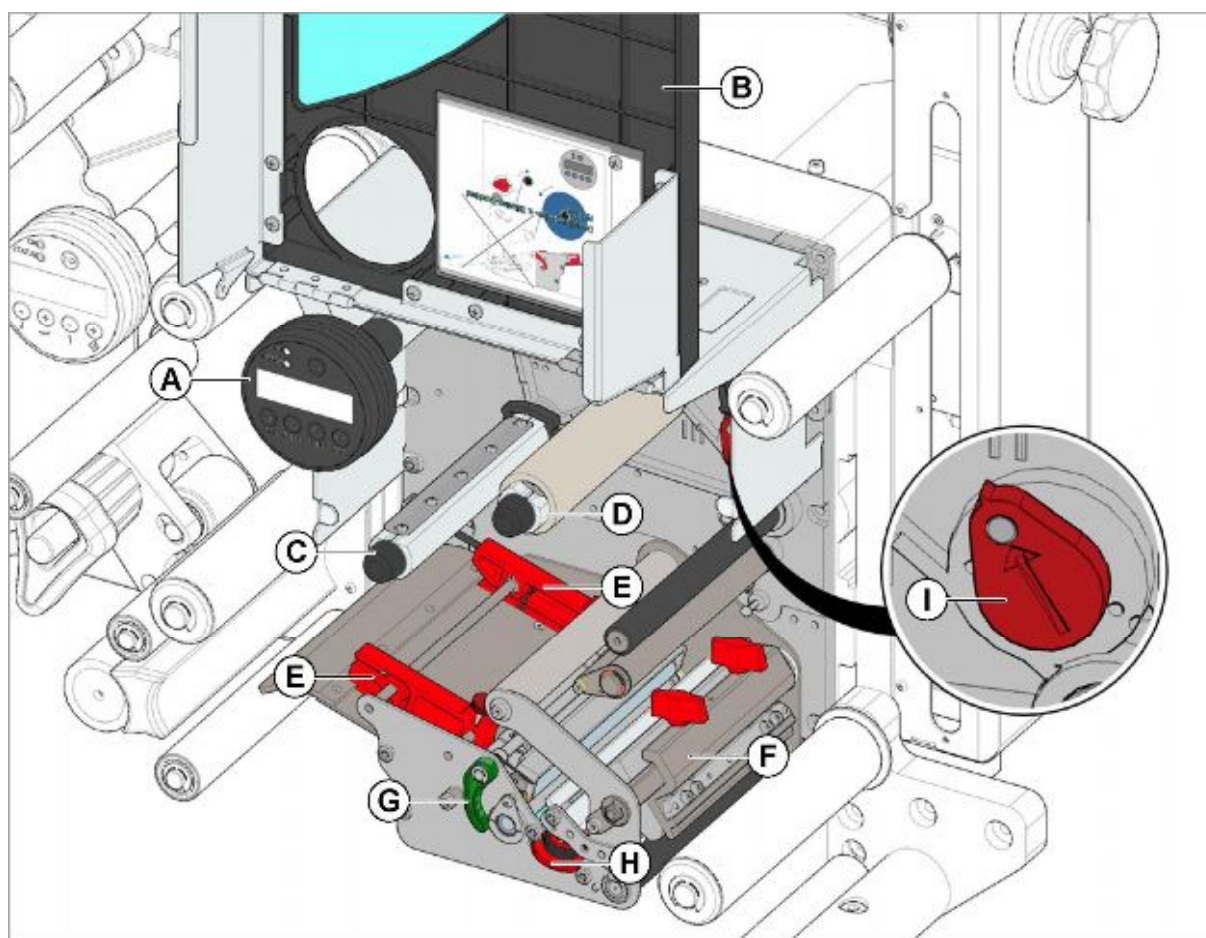
Возможен выбор одного из нескольких языков. Инструкцию по установке языка см.:

- Аппликатор: см. раздел [«Установка параметров»](#) на стр. 22.
- Принтер: см. раздел [«Установка параметров»](#) на стр. 28.

Панель управления принтера

Рис. 5. Панель управления принтера

A Переключатель «Вкл./ Выкл.»

Включает и отключает питание принтера. Нажмите на кнопку и удерживайте ее не менее 2 секунд. Предварительное условие: Необходимо, чтобы переключатель питания на задней панели принтера был установлен в положение "I" («Вкл.») (см. Рис. 7 на стр. 10).

B Индикатор включения

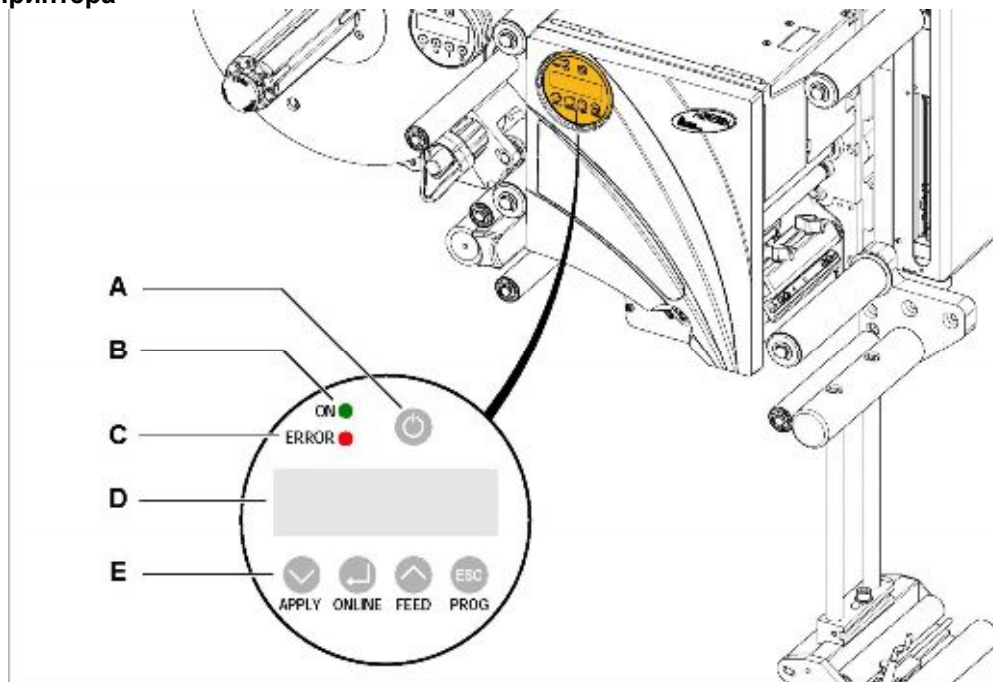
Непрерывное зеленое свечение указывает на то, что принтер включен.

C Индикатор ошибки

В случае возникновения ошибки, загорается красный индикатор.

D Дисплей

Отображает текущий режим, процессы, параметры, значения, сообщения об ошибках. В зависимости от режима работы принтера на дисплей соответственно будут выводиться разные данные; см. раздел [«Режимы работы принтера»](#) на стр.23.

E Кнопки

Кнопки выполняют различные функции в зависимости от режима работы принтера; см. раздел [«Режимы работы принтера»](#) на стр. 23.

ОПИСАНИЕ УСТРОЙСТВА

Панель управления аппликатора



Рис. 6. Панель управления аппликатора

A Индикатор включения

Непрерывное зеленое свечение указывает на то, что аппликатор включен.

B Индикатор ошибки

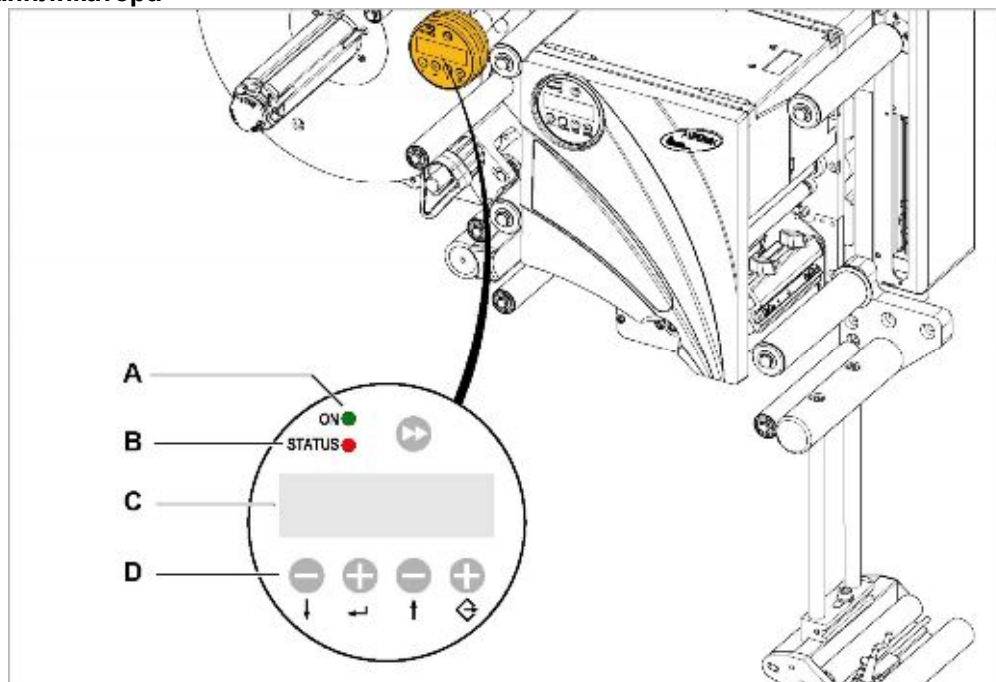
В случае возникновения ошибки, загорается красный индикатор.

C Дисплей

Отображает текущий режим, процессы, параметры, значения, сообщения об ошибках. В зависимости от режима работы аппликатора на дисплей соответственно будут выводиться разные данные; см. раздел [«Режимы работы аппликатора»](#) на стр. 16.

D Кнопки

Кнопки выполняют различные функции в зависимости от режима работы аппликатора; см. раздел [«Режимы работы аппликатора»](#) на стр. 16.

ОПИСАНИЕ УСТРОЙСТВА

Разъемы



ПРЕДУПРЕЖДЕНИЕ!

Опасность поражения электротоком!

→ Подключайте устройство только к таким другим устройствам и модулям, которые относятся к системе безопасного сверхнизкого напряжения (системе БСНН (SELV)) и соответствуют европейскому стандарту безопасности EN 60950.



ВНИМАНИЕ!

Опасность повреждения устройства из-за подключения непригодных дополнительных приспособлений!

→ Используйте только оригинальные дополнительные устройства и приспособления!



Рис. 7. Разъемы автоматического принтера-аппликатора ALX73x RH

Слева: разъемы на задней панели принтера; Справа: разъемы на задней панели аппликатора.

- A** (Принтер) *Сетевой разъем* (Ethernet 10/100); используется для передачи заданий печати с хост-устройства (например, ПК), считывания данных, передачи прошивки, управления через веб-сервер.
- B** (Принтер) *Последовательный порт* (RS232); используется для передачи заданий печати с хост-устройства (например, ПК), считывания сервисных данных, передачи прошивки.
- C** (Принтер) *USB-порт* (2 шт.); используется для подключения таких устройств, как, например, клавиатуры или сканера.
- D** (Принтер) *USB-порт типа A* («хост»); используется для передачи заданий печати с хост-устройства (например, ПК), считывания данных, передачи прошивки.
- E** (Принтер) *Слот под карту памяти CompactFlash*; используется для сохранения на карту или загрузки с карты заданий печати, сервисных данных или прошивки.
- F** (Принтер) *Слот под карту памяти SD*; используется для сохранения на карту или загрузки с карты заданий печати, сервисных данных или прошивки.
- G** (Принтер) разъем для подключения *внешней (удаленной) панели управления* (см. раздел [«Внешняя \(удаленная\) панель управления»](#) на стр. 12).

ОПИСАНИЕ УСТРОЙСТВА

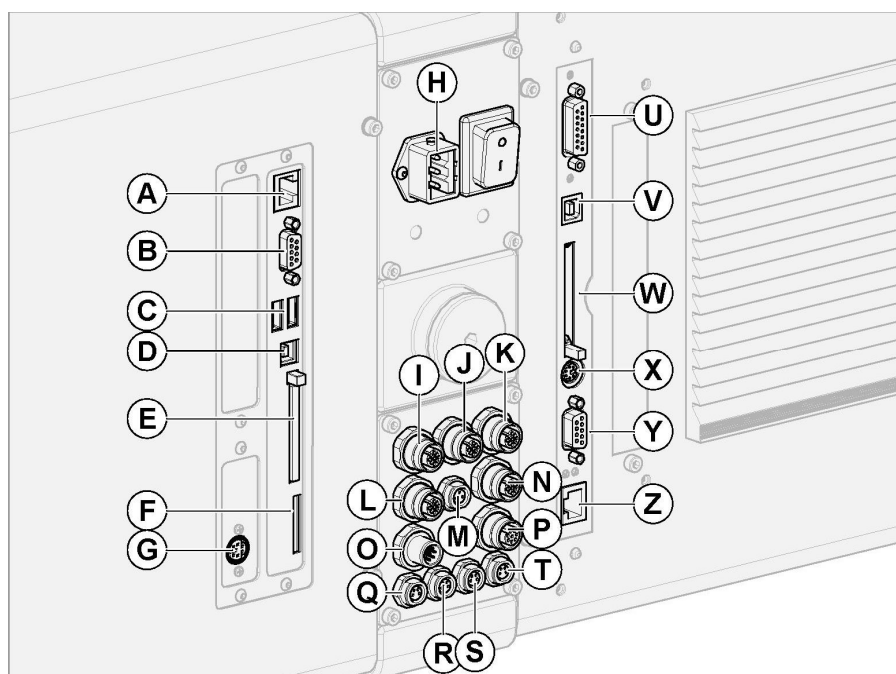
- H** Разъем под *сетевой шнур*
- I** *Датчик этикетки*
- J** *Датчик продукта* (заказывается дополнительно)
- K** *Энкодер* (заказывается дополнительно); используется для автоматической настройки под переменную скорость конвейера.
- L** *Альтернативный датчик этикетки* (см. [«Емкостной датчик для прозрачных этикеток»](#) на стр. 15)
- M** *Датчик положения* плавающего рычага с линейным перемещением
- N** *Датчик внешней системы контроля внешнего диаметра рулона с этикеточным материалом* (см. [«Датчик внешнего диаметра рулона»](#) на стр. 14).
- O** (Аппликатор) *Входные сигналы* (подключение к ALX 73x в «полной» сборке); используется для обмена сигналами с другими устройствами или для управления аппликатором.
- P** (Аппликатор) *Выходные сигналы* (подключение к ALX 73x в «полной» сборке).
- Q** *Датчик №1 внутренней системы контроля внешнего диаметра рулона с материалом на размотчике 1;* (см. [«Набор проводов для подключения внутренней системы контроля внешнего диаметра рулона»](#) на стр. 14)
- R** *Датчик №1 внешнего диаметра рулона*
- S** *Датчик №2 внутренней системы контроля внешнего диаметра рулона с материалом на размотчике 2* (для подключения внутренней системы контроля внешнего диаметра рулона на размотчике 2)
- T** *Датчик №2 внешнего диаметра рулона*
- U** (Аппликатор) *Сигнальный интерфейс ПЛК / Интерфейс аппликатора (AI)* (переключаемые); используется для обмена сигналами с другими устройствами или для управления аппликатором
- V** (Аппликатор) *USB-порт типа A* («хост»); используется для передачи заданий печати с хост-устройства (например, ПК), считывания данных, передачи прошивки.
- W** (Аппликатор) *Слот под карту памяти CompactFlash* ; используется для сохранения на карту или загрузки с карты заданий печати, сервисных данных или прошивки.
- X** (Аппликатор) разъем для подключения *внешней (удаленной) панели управления* (см. раздел [«Внешняя \(удаленная\) панель управления»](#) на стр. 12).
- Y** (Аппликатор) *Последовательный порт (RS232)*; используется для считывания сервисных данных; передачи прошивки
- Z** (Аппликатор) *Сетевой разъем (Ethernet 10/100)*; используется для считывания сервисных данных и передачи прошивки; управление через веб-сервер.

ОПИСАНИЕ УСТРОЙСТВА

Дополнительные устройства и приспособления

Внешние (удаленные) панели управления

Возможность подключения выносных панелей управления в дополнение к стандартным встроенным панелям.

Подключение внешней панели управления имеет смысл, если, например, доступ оператора к месту, где установлен принтер-аппликатор, неудобен.



Рис. 8. Внешняя панель управления аппликатором

Неподвижное лезвие диспенсера

Лезвие и крепежные скобки диспенсера соединены неподвижно.

Чтобы отрегулировать вертикальное положение лезвия, требуется регулировка вертикального положения всего диспенсера.

Угол наклона регулируется поворотом крепежных скобок (см. инструкцию по техобслуживанию).



Рис. 9. Стандартное лезвие диспенсера

Поворотное лезвие диспенсера

Лезвие регулируется в вертикальном направлении.

Чтобы отрегулировать положение лезвия, не нужно разбирать и регулировать положение всего диспенсера.

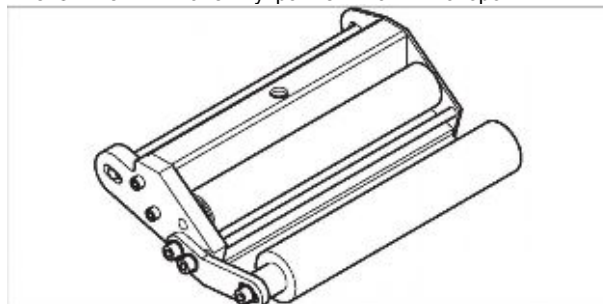

Рис. 10. Поворотное лезвие диспенсера

Пружинное лезвие диспенсера

Лезвие диспенсера подвижно. Торсионная (работающая на скручивание) пружина в головке диспенсера плотно удерживает лезвие в направлении к поверхности продукта.

Компенсирует разность высот продуктов и неровности на поверхности продукта.

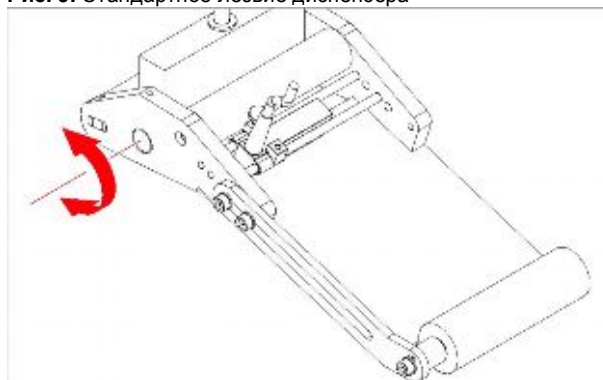

Рис. 11. Пружинное лезвие диспенсера

ОПИСАНИЕ УСТРОЙСТВА

Пневматическое лезвие диспенсера

Лезвие диспенсера подвижно относительно головки диспенсера. Пневмоцилиндр направляет лезвие к поверхности продукта.

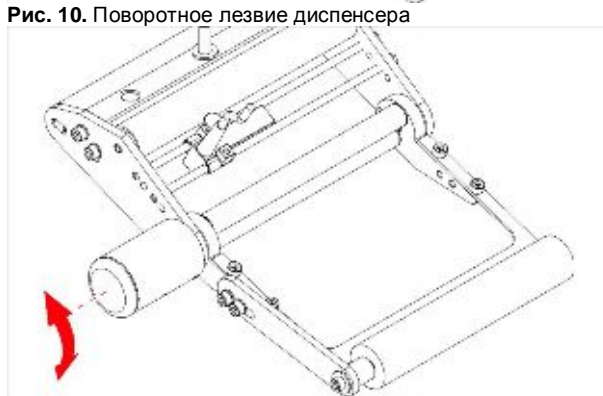
Компенсирует разность высот продуктов и неровности на поверхности продукта.



Рис. 12. Пневматическое лезвие диспенсера

Регулируемый узел крепления встык

С помощью данного узла (Рис. 13А) даже один человек может без труда отрегулировать наклон аппликатора на $\pm 4^\circ$.

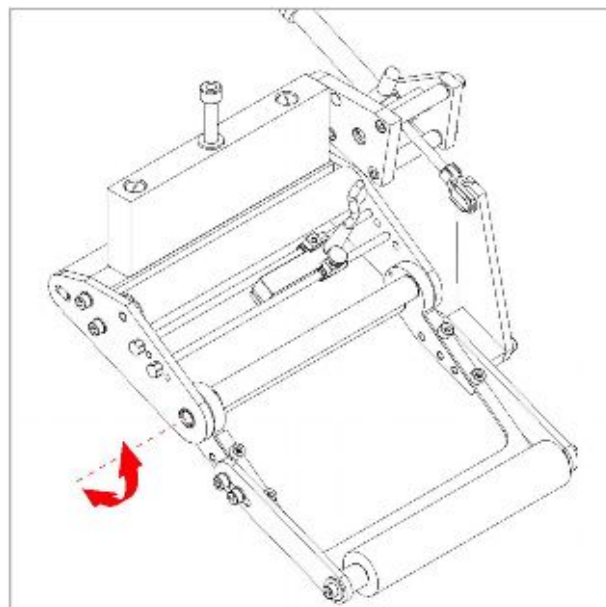

Рис. 13. Регулируемый узел крепления встык (А)

ОПИСАНИЕ УСТРОЙСТВА

Датчик внешнего диаметра рулона

Датчик внешнего диаметра рулона с этикеточным материалом генерирует сообщение об окончании материала, когда перестает видеть заданный внешний диаметр рулона.

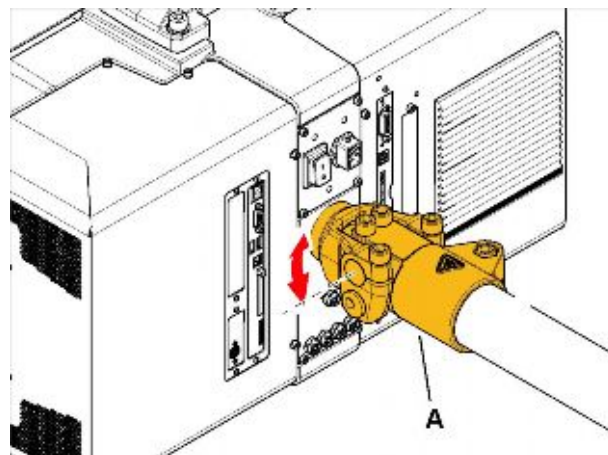

Рис. 14 Датчик внешнего диаметра рулона (А)

Набор проводов для подключения внутренней системы контроля внешнего диаметра рулона

Данные провода (Рис. 15) необходимы для подключения датчиков, встроенных в размотчики принтера-аппликатора ALX 73x.

Подсоединение проводов позволит затем активировать систему внутреннего контроля внешнего диаметра рулона с этикеточным материалом.

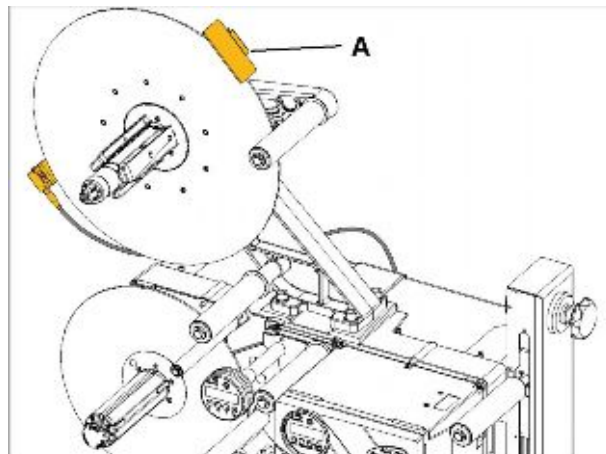
Если используются два размотчика, для подключения потребуются два набора проводов.



Рис. 15. Набор проводов для подключения внутренней системы контроля внешнего диаметра рулона

Дополнительный диск размотчика

Дополнительный направляющий диск размотчика (Рис. 16А) рекомендуется при работе с очень узкой этикеточной лентой (шириной < 30 мм).



Рис. 16. Дополнительный диск (А) для размотчика

ОПИСАНИЕ УСТРОЙСТВА

Емкостной датчик для прозрачных этикеток

Дополнительный датчик (Рис. 17) рекомендуется использовать при работе с прозрачными этикетками. Датчик крепится к штифтам, расположенным на креплении лезвия диспенсера.

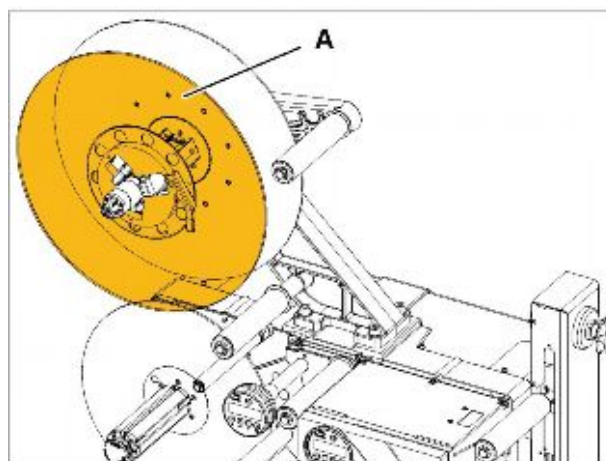

Рис. 17. Емкостной датчик этикетки

Интерфейс аппликатора (AI)

Дополнительная плата (Рис. 18А): осуществляет управление практически любыми типами вспомогательных аппликаторов.

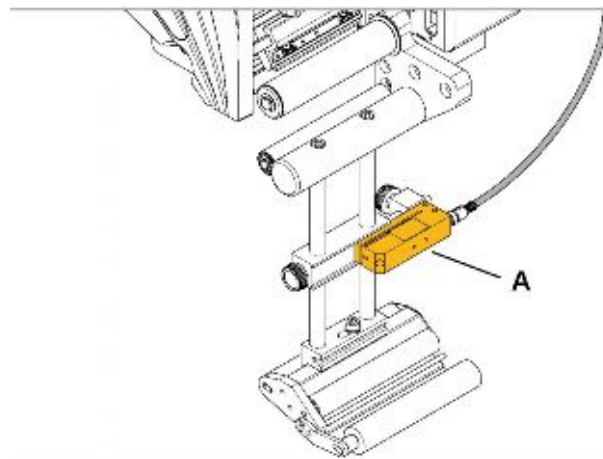

Рис. 18. Установленный на ALX73x RH интерфейс аппликатора (A)

ОПИСАНИЕ УСТРОЙСТВА

Режимы работы аппликатора

Общее описание

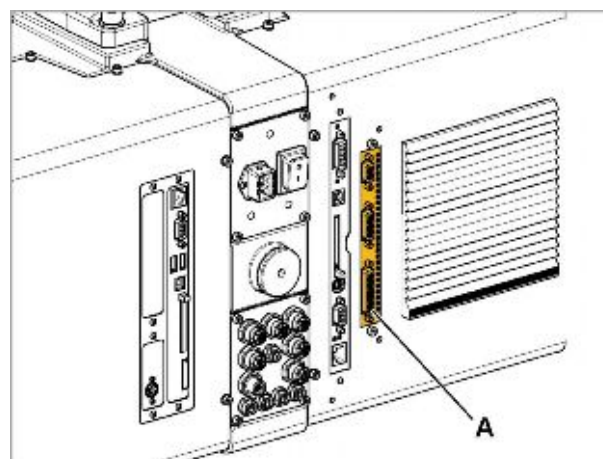
Режимы работы аппликатора:

- Режим *online*
 - Режим этикетирования
 - Активный режим (режим *online*) после включения устройства¹
 - Вывод на дисплей счетчика этикеток
 - Вывод на дисплей или установка значений скорости отделения этикеток (*dispensing speed*) и задержки выдачи этикетки (*start delay*).
- Режим *offline*
 - Настройка параметров в меню устройства.



Рис. 19. Панель управления аппликатором на автоматическом принтере-аппликаторе ALX 73x.

¹ Предварительное условие: Заводская установка параметров или установите параметр "MACHINE SETUP > Turn-on mode" на "Online".

ОПИСАНИЕ УСТРОЙСТВА

Режим *online*

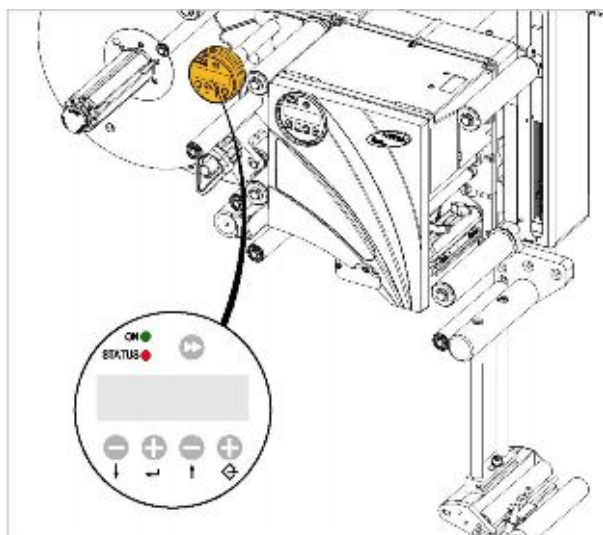
Рис. 20. Внешний вид панели управления аппликатора в режиме *online* (зд.: «292 этикетки отделены») А Значения (функции) кнопок в режиме *online*.

Вход в режим *online* Обычно, это рабочий режим аппликатора после его включения (на дисплее обозначается как 'ONLINE')¹

Вход из режима *offline*:

→ Два раза нажмите на кнопку .

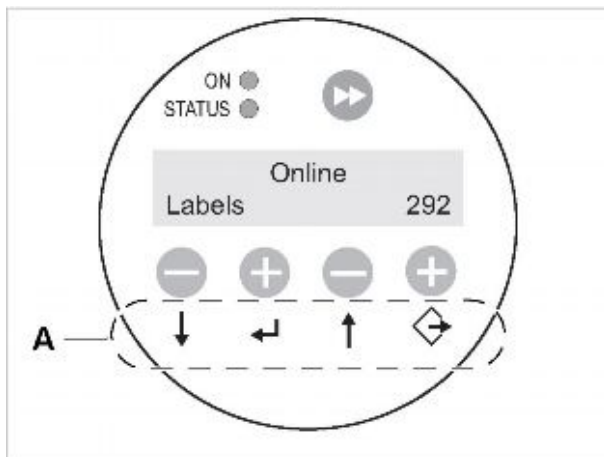
На дисплее появится сообщение:

ONLINE	
Label	0

или

Prof 5 xxxxxxxx	
Label	292

(это сообщение означает, что активированы параметры профиля продукта 'xxxxxxx' (адрес ячейки памяти – 5)).

Подробную информацию см. в Главе 4, разделе [«Работа с профилями продукта \(аппликатор\)»](#) на стр. 31.

Приостановка/ продолжение этикетирования Чтобы приостановить этикетирование:

→ Нажмите на кнопку .

Аппликатор останавливается. На дисплее появится сообщение:

ONLINE	
Stopped. ↑ Press key. ^a	

а) Бегущая строка

или (в режиме этикетирования):

¹ Предварительное условие: Заводская установка параметров или установите параметр "MACHINE SETUP > Turn-on mode" на "Online".

ОПИСАНИЕ УСТРОЙСТВА

ONLINE

Stopped. Remove label. ↑ Press key. ^a

Чтобы продолжить этикетирование:

1. (в режиме этикетирования) удалите этикетки из аппликатора.
2. Нажмите на кнопку .

ОПИСАНИЕ УСТРОЙСТВА

Режим редактирования текущих настроек (режим “online settings”)





Рис. 21. Внешний вид панели управления аппликатора в режиме редактирования текущих настроек

- A** Значение скорости отделения этикеток (зд.: «12,2 м/мин., постоянная скорость»)
- B** Кнопка отделения этикетки вручную
- C** Значение смещения положения этикетки относительно продукта (зд.: 0 мм), оно же – задержка выдачи этикетки (*Start delay*)
- D** Функции кнопок в режиме редактирования текущих настроек
- E** Кнопка, уменьшающая значение скорости отделения
- F** Кнопка, увеличивающая значение скорости отделения
- G** Кнопка, уменьшающая значение смещения
- H** Кнопка, увеличивающая значение смещения

Аппликатор находится в режиме этикетирования.

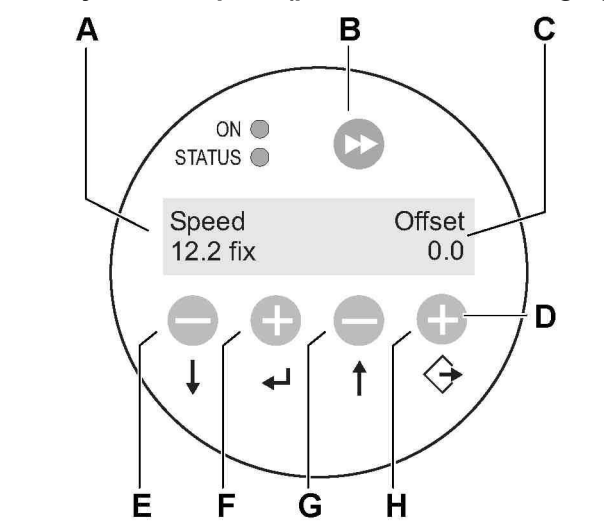
Переключение в режим редактирования текущих настроек (в режим “online settings”).

➔ Нажмите на кнопку .

На дисплее появятся текущие значения скорости отделения (Рис. 21А) и смещения положения этикетки относительно продукта (Рис. 21С).

Функции кнопок в этом режиме указаны *на самих кнопках*.

Значения обоих текущих параметров режима этикетирования можно увеличивать (с помощью кнопки “+”) или уменьшать (с помощью кнопки “-”) (Рис. 21D).

Скорость отделения этикеток (на дисплее – *Speed*):

- Диапазон значений: [5,0...50,0] м/мин.
- Если рядом со значением стоит *fix*, это значит, что скорость постоянная.
- Если рядом со значением стоит *var*, это значит, что скорость отделения автоматически подстраивается под переменную скорость конвейера (функция APSF, *speed adaption*)

Смещение положения этикетки относительно продукта (на дисплее – *Offset*):

- Диапазон значений [0,0...999,9] мм.
- Это значение показывает расстояние между датчиком продукта и лезвием диспенсера.

Чтобы вернуться в режим *online*:

➔ Нажмите на кнопки  + .

ОПИСАНИЕ УСТРОЙСТВА

Изменение показаний счетчика → Счетчик этикеток настраивается через параметр [MACHINE SETUP > Dispense counter](#).

Обратный отсчет этикеток Чтобы отсчет этикеток велся в обратном направлении (от заданного количества до нуля):

1. Установите параметр [LABEL SETUP > Stop counter mode](#) (режим остановки по счетчику этикеток) на 'Enabled' ("Вкл.").
2. С помощью параметра [LABEL SETUP > Label stop quan.](#) задайте количество этикеток, которые должны быть нанесены на продукт.

Отделение этикеток в ручном режиме Если требуется отделять этикетки не в автоматическом режиме, а вручную:

→ Нажмите на кнопку  .

Вход в режим *offline* Чтобы после включения аппликатор автоматически переходил в режим *offline*:
→ Установите параметр [MACHINE SETUP > Turn-on mode](#) (режим аппликатора после включения) на 'Offline' (что означает режим системных настроек).

ОПИСАНИЕ УСТРОЙСТВА

Режим *offline*

Переход в режим *offline* Чтобы перейти в режим *offline* из режима *online*:

→ Два раза нажмите на кнопку  .

OFFLINE

→ Нажмите на кнопку  .

LABEL SETUP

На дисплее появится LABEL SETUP: это первое ставшее активным подменю, в котором собраны ПАРАМЕТРЫ ЭТИКЕТИРОВАНИЯ.

Функции кнопок в режиме *offline* указаны *под кнопками*.

Меню параметров

В режиме *offline* осуществляется доступ к нескольким подменю, в каждом из которых в определенной последовательности собраны различные параметры.

При желании аппликатор можно настроить таким образом, что неиспользуемые подменю или параметры будут скрыты.

На Рис. 22 показано, с помощью каких кнопок осуществляется навигация по подменю, а также переключение между подменю.



Рис. 22. Функции кнопок: навигация по меню параметров и переключение между подменю

A Значения (функции) кнопок в режиме *offline*.

B Виды подменю

ОПИСАНИЕ УСТРОЙСТВА

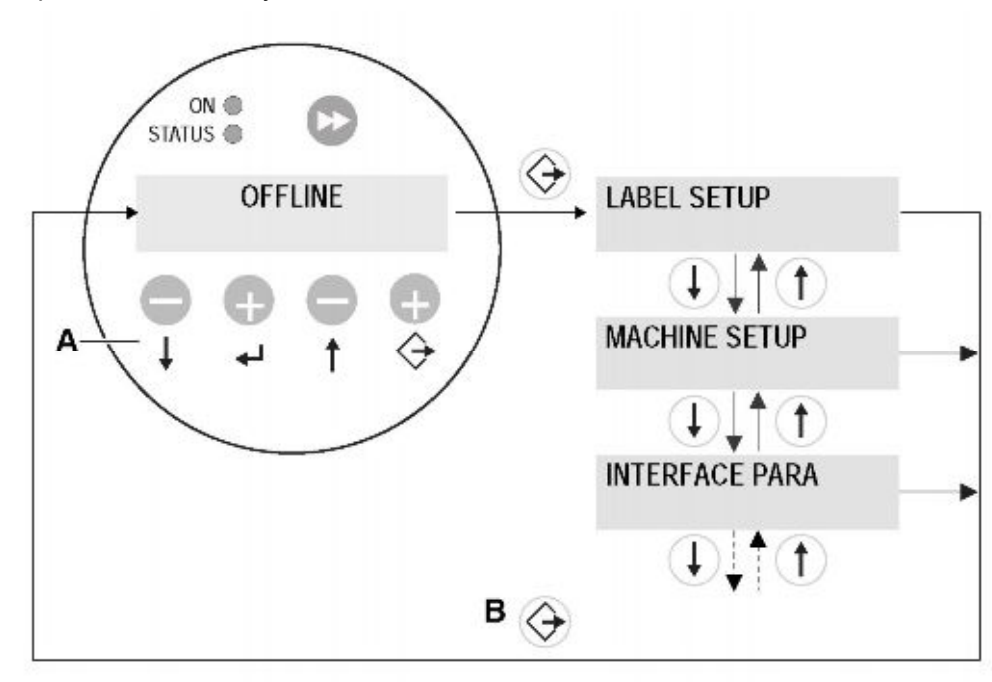
Установка параметров



Рис. 23. Пример навигации с помощью кнопок по подменю **MACHINE SETUP** для настройки языка отображения сообщений (**Language**) на дисплее аппликатора.

A Кнопка, подтверждающая установленное значение.

B Кнопка, отменяющая установленное значение.

В каждом подменю собраны определенные параметры для настройки системы.

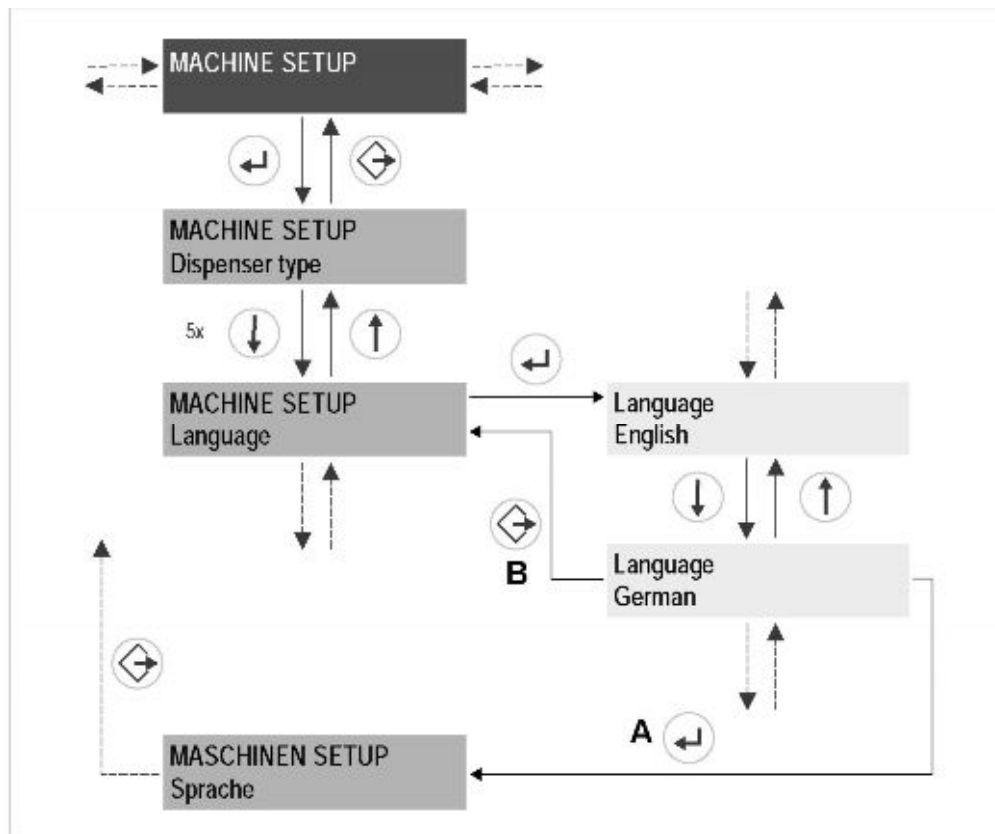
На Рис. 23 показаны функции кнопок на примере установки параметра языкового отображения сообщений на дисплее аппликатора (**MACHINE SETUP > Language**).

Отделение этикеток в ручном режиме → Нажмите на кнопку .

Будет отделена одна этикетка.

Автоматическая установка длины этикетки → Нажмите на кнопку  и удерживайте ее не менее 2 секунд.

Лента с материалом будет протянута на 2 этикетки вперед. При этом происходит измерение длины этикетки, это значение будет выведено на дисплей.

ОПИСАНИЕ УСТРОЙСТВА

Режимы работы принтера

Общее описание

Режимы работы принтера:

- Режим *online*
 - Передача заданий печати в память принтера и их немедленный вывод на печать
 - Активный режим (режим *online*) после включения устройства
 - Установка контрастности печати
- Режим *offline*
 - Передача заданий печати в память принтера, но без вывода на печать.
 - Вход в меню параметров
- Режим *standalone* (вне сети)
 - Автономный режим печати (без подключения к сети для передачи данных)
 - Задание печати хранится на карте памяти



Рис. 24. Панель управления принтером на автоматическом принтере-аппликаторе ALX 73x.

ОПИСАНИЕ УСТРОЙСТВА

Режим *online*

Рис. 25. Внешний вид панели управления принтера в режиме *online*

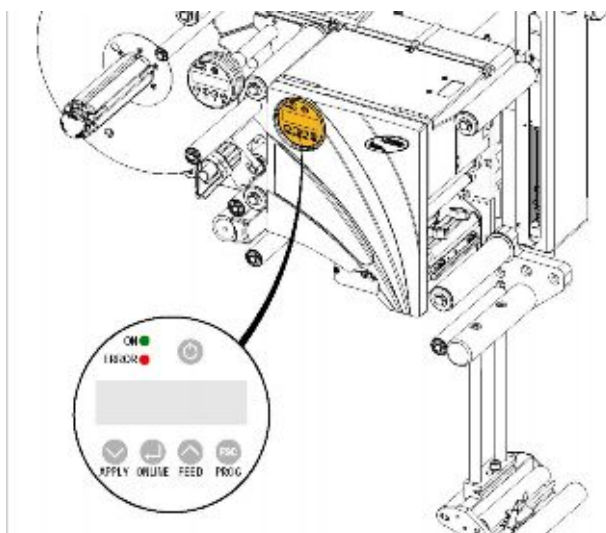
- A Точка, обозначающая работу интерпретатора
B Точка, обозначающая передачу данных

Вход в режим *online* Вход из режима *offline*:

➔ Нажмите на кнопку Enter (Ввод). На дисплее появится сообщение:

ONLINE 0 JOBS

(Зд., «нет заданий (*jobs*), ожидающих в очереди на печать»)

Передача данных и работа интерпретатора

ONLINE 0: JOBS

Отображение процесса *передачи данных* на дисплее принтера:

Выполнение процесса передачи данных на дисплее принтера обозначается нижней точкой в двоеточии, следующим за числом загруженных заданий печати (см. Рис. 25B).

Отображение процесса *обработки данных (работы интерпретатора)* на дисплее принтера
Верхняя точка в двоеточии, следующим за числом загруженных заданий печати, указывает на работу интерпретатора (см. Рис. 25A).

- *Нет точки*: нет данных для обработки.
- *Есть точка*: интерпретатор в работе (в спулере (буфере) еще есть данные, требующие обработки)
- *Мигающая точка*: интерпретатор ожидает дополнительных данных, чтобы закончить выполнение команды (в спулере данных нет).

ОПИСАНИЕ УСТРОЙСТВА

Отображение процесса печати Во время печати на дисплей принтера выводятся:

- Количество заданий печати, обработанных интерпретатором (на рис. ниже: *13 jobs*)
- Количество этикеток, которое осталось напечатать в текущем задании (зд., *Restcount: 25*)

ONLINE 13 JOBS
Restcount: 25

ONLINE 13 JOBS
Restcount: endless

▮▮▮▮ ➔ Если в задании печати количество этикеток было определено как «неограниченное» (“endless”), то, соответственно, в указателе числа оставшихся ненапечатанных этикеток также будет указано «неограниченное количество» (т.е. *Restcount: endless*).

Приостановка и продолжение печати Во время печати на дисплей принтера выводятся:

ONLINE xx JOBS
Restcount: yy

Чтобы приостановить процесс печати:

➔ Нажмите на кнопку ONLINE.

Текущая этикетка будет допечатана, после чего принтер остановится. На дисплее появится сообщение:

ONLINE xx JOBS
Stopped: yy^a

а) Сообщение "Stopped: yy" («Остановлено: осталось YY этикеток») будет периодически сменяться сообщением "Press Feed" («Нажмите на FEED, чтобы продолжить»).

Чтобы продолжить процесс печати:

➔ Нажмите на кнопку FEED.

ONLINE xx JOBS
Restcount: yy

Настройка контрастности печати



ВНИМАНИЕ!

Данный параметр непосредственно влияет на срок службы печатающей головки. Это значит, что чем выше установленное значение Print contrast, тем короче срок службы печатающей головки. Особенно это касается значений контрастности, установленных выше 100%.

➔ Всегда устанавливайте минимальное возможное значение, дающее приемлемое качество печати.

ONLINE xx JOBS
Restcount: yy

➔ Нажмите на кнопку PROG.

Print contrast
xxx%

➔ Установите нужное значение контрастности с помощью кнопок FEED (увеличить значение) или APPLY (уменьшить значение).

➔ Для подтверждения заданного значения нажмите на кнопку ONLINE.

ОПИСАНИЕ УСТРОЙСТВА

Режим *offline*

Переход в режим *offline* Обычно, это рабочий режим принтера после его включения (на дисплее обозначается как 'OFFLINE')¹

Переключение из режима *online* (когда задание печати приостановлено).

➔ Нажмите на кнопку Enter (Ввод).

```
OFFLINE  0 JOBS
```

(Зд., нет заданий (*jobs*), ожидающих в очереди на печать).

```
OFFLINE  xx JOBS  
Stopped: yy
```

(Оператор только что перешел из режима *online* с приостановленным заданием печати в режим *offline*)

Протяжка материала вперед и назад Протяжка материала вперед, чтобы начать печать на следующей этикетке:

➔ Нажмите на кнопку FEED.

```
OFFLINE  xx JOBS  
feeding...
```

Медленная протяжка вперед этикеточной и красящей лент.

➔ Нажмите одновременно на кнопки ONLINE+FEED и удерживайте их.

```
OFFLINE  xx JOBS  
feeding...
```

Медленная протяжка материала в обратном направлении:

➔ Нажмите одновременно на кнопки ONLINE+APPLY и удерживайте их.

```
OFFLINE  xx JOBS  
feeding...
```

¹ Предварительное условие: Заводская установка параметров или установите параметр "SYSTEM PARAMETERS > Turn-on mode" на "Offline".

ОПИСАНИЕ УСТРОЙСТВА

Меню параметров

В режиме *offline* осуществляется доступ к нескольким подменю, в каждом из которых в определенной последовательности собраны различные параметры.

При желании принтер можно настроить таким образом, что неиспользуемые подменю или параметры будут скрыты.

На Рис. 26 показано, с помощью каких кнопок осуществляется навигация по подменю, а также переключение между подменю.



Рис. 26. Функции кнопок: навигация по меню параметров и переключение между подменю

ОПИСАНИЕ УСТРОЙСТВА

Установка параметров

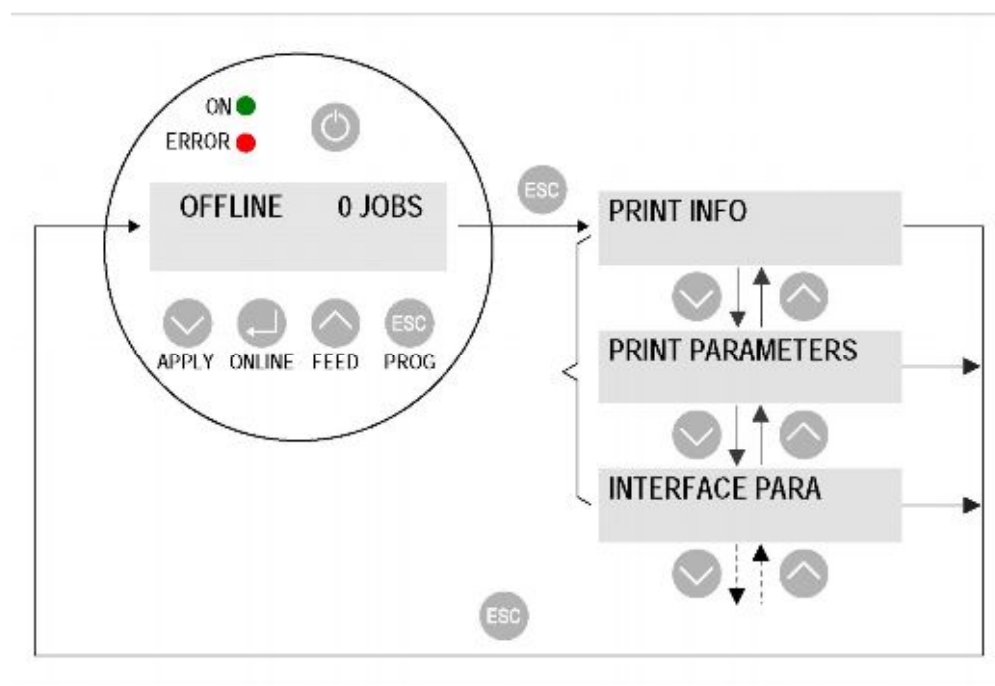

Рис. 27. Пример навигации с помощью кнопок по подменю **SYSTEM PARAMETER** для настройки языка отображения сообщений (**Language**) на дисплее аппликатора.

A Кнопка, подтверждающая установленное значение.

B Кнопка, отменяющая установленное значение.

В каждом подменю собраны определенные параметры для настройки системы.

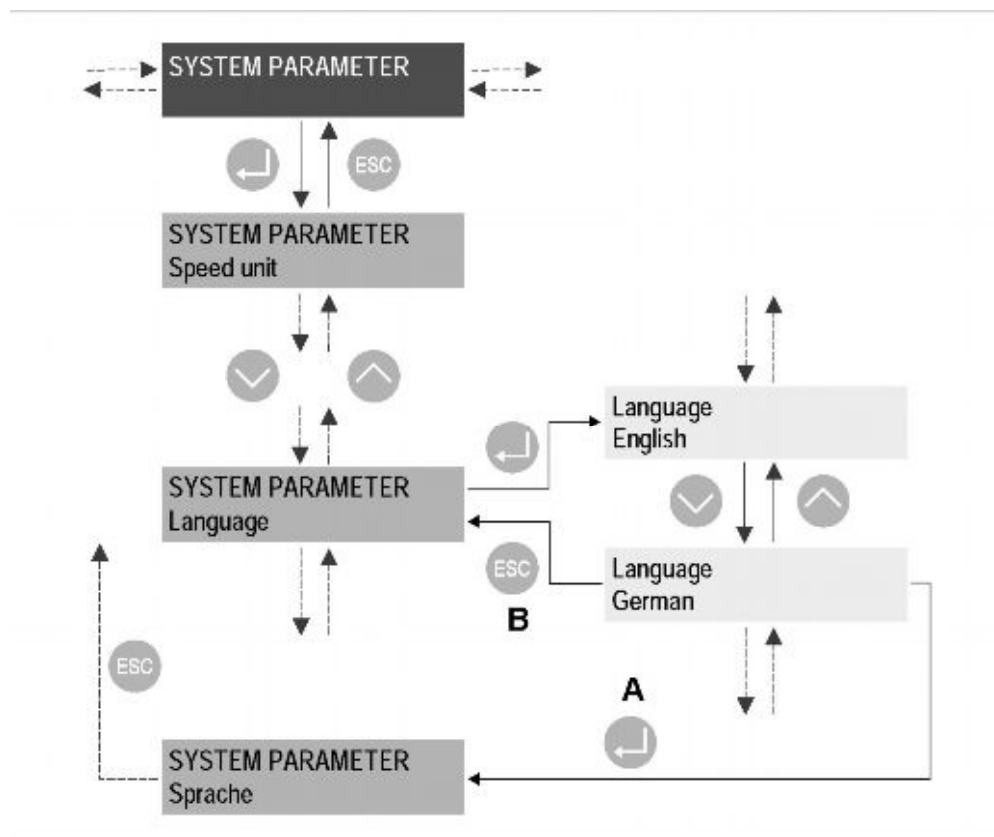
На Рис. 27 показаны функции кнопок на примере установки параметра языкового отображения сообщений на дисплее принтера (**SYSTEM PARAMETER > Language**).

Проверка точек печатающей головки Чтобы обнаружить поврежденные точки (сопла, дюзы) на печатающей головке, проводится ее диагностика (англ. *head dot test*).



ВНИМАНИЕ!

Риск повреждения печатающей головки!

➔ Ни при каких обстоятельствах не выключайте устройство во время проведения проверки точек печатающей головки! Это может вывести ее из строя!

➔ Нажмите одновременно на кнопки **APPLY+FEED**.

OFFLINE xx JOBS
Head dot test

ОПИСАНИЕ УСТРОЙСТВА

Режим *standalone* (вне сети)

В автономном режиме работы (режим *standalone*) задания печати загружаются в память принтера не через кабель данных, но с помощью карты памяти. Работа с заданиями печати осуществляется непосредственно через панель управления принтера или с помощью подключенной клавиатуры.

Вход в режим *standalone*

1. Отключите принтер.
2. Сохраните нужные задания печати на карту памяти в папку \Formats.
▮▮▮▮ Файлы с заданиями печати имеют расширение *.for.
3. Вставьте карту памяти в слот для карт памяти на задней панели принтера.
4. Включите принтер.
Принтер перейдет в режим *online* или *offline*.
5. Нажмите одновременно на кнопки ONLINE+ESC.

На дисплее появится сообщение (*Select file* = «выберите файл»):

Select file
Avery.for^a

а) Имя файла с заданием печати (зд. *Avery*). Если на карте сохранены несколько заданий печати, первым будет выведен файл, идущий первым по алфавиту в списке имеющихся файлов.

Если на карте нет сохраненных заданий печати, на дисплее появится сообщение:

Standalone
No files!

Выбор и печать задания

1. Перейдите в режим *standalone* (см. выше).
2. Если на карте памяти записано несколько заданий печати: Пролистывайте список файлов с помощью кнопок FEED или APPLY, пока не найдете нужное задание.
3. Нажмите на кнопку ONLINE, чтобы подтвердить выбор файла. На дисплее появится сообщение (*Enter quantity*= «введите количество»):

Enter quantity
x^a

а) Число, здесь обозначенное как x, включено в задание печати.

▮▮▮▮ В зависимости от задания печати, могут появляться запросы для ввода других параметров.

4. Нажмите на кнопку ONLINE, чтобы подтвердить указанное значение, или кнопку ESC, чтобы удалить это значение.
5. Чтобы ввести другое число:
 - Нажмите на кнопку FEED или APPLY, чтобы выбрать цифру от 0 до 9.
 - Нажмите на кнопку ONLINE, чтобы перейти на следующий разряд числа.
6. Нажмите на кнопку ONLINE, чтобы подтвердить установленное значение. Начинается обработка задания печати.
7. Если нужно переключиться в режим *online*, нажмите одновременно на кнопки ONLINE+ESC.

ОПИСАНИЕ УСТРОЙСТВА

Меню параметров аппликатора

Общий вид меню параметров аппликатора

Таблица 2. Общий вид меню параметров аппликатора (часть 1 из 2)

LABEL SETUP	MACHINE SETUP	(продолжение)	INTERFACE PARA	(продолжение)
Load prod. profil	Dispenser type	Slave IP address	> EASYPLUGINTERPR	Port address
Gap detect. mode	Store prod.prof.	Tandem Distance	Interface	Ethernet speed
Dispense speed	Del. prod.profil	Light sens. type	Spooler mode	MAC Address
Slew speed	Dispense counter	Labelsens. InType	Dispenser ID no.	SNMP Agent
Label pitch	Turn-on mode	Startsen. InType	Spooler size	SNMP password
Lab. stop offset	Language	Start disp. mode	Offline mode	FTP server
Start offset	Access authoriz.	Start error stop	Interface delay	FTP Password
Product length	Default values	On inhibit enter		WEB server
Multi label mode	Factory settings	Bei Inhibit deak.	> COM1 PORT	WEB admin passw.
Label 2 offset ^a	Store Parameters	Apply key	Baud rate	WEB supervisor p.
Label 3 offset ^a	Loop dancer adj.	Materialend err	No. of data bits	WEB operator p.
Miss. label tol.	Auto Sensor Adj.	Materialend warn	Parity	Time client
Miss. label mode	Sensor Adjust	Rewinder full	Stop bits	Time server IP
Stop count. mode	Speed Adaption	OD sensor mode	Data synch.	Sync. interval
Label stop quan. ^b	Encoder Type	OD Sens.polarity	Frame error	DHCP host name
	Encoder Resol.	Loop supply mode		
	Encoder Diameter	Loop setup	> NETWORK PARAM.	
	Rewinder Operat.		IP Addressassign	
	Rewinder gear		IP address	
	Tandem Operation		Net mask	
	Tandem Synch.		Gateway address	

а) Этот параметр появляется, только если LABEL SETUP > Multi label mode (режим мультиотделения) установлен на „2 labels/start“ или „3 labels/start“.

б) Этот параметр появляется, только если LABEL SETUP > Stop count. mode (режим остановки по счетчику этикеток) установлен на „Enabled“ (Вкл.)

- Параметры на сером фоне:

Ниже приводится описание *только* тех параметров, которые могут понадобиться во время эксплуатации предварительно настроенного принтера-аппликатора ALX 73x. В общем виде меню (Табл. 2 и 3) такие параметры выделены серым фоном.

- Параметры на белом фоне:



Параметры, которые выделены белым фоном, требуют особых знаний и могут перенастраиваться только квалифицированным техническим персоналом. Описание этих параметров приводится в инструкции по установке и техобслуживанию.

ОПИСАНИЕ УСТРОЙСТВА

Таблица 3. Общий вид меню параметров аппликатора (часть 2 из 2)

SIGNAL INTERFACE	(продолжение)	SERVICE/DIAGNOS.	SERVICE DATA	(продолжение)
Interface mode	> AI BOARD SIGNAL	Service	> MODULE FW VERS.	Manufacturer
> PLC SIGNALS	Applicator type	Serv. data reset	System version	Work place
End dispense mode	Apply mode	Sensor Test	System revision	Company name
Disp.end delay	Start mode	Memory card test	System date	
End pulse width	Dwell time	Test functions	Bootloader	> DISPLAY DATA
	Blow on time	Store diagnosis	uMon	Display Version
> APPLIC. SIGNALS	Restart delay	Data blocks del.	Applicator int.	Display serialNr
Applicator type	Position timeout	Loop dancer val.		Remote disp. vers.
Status outputs	Apply comp. time		> OPERATIONAL DATA	Remote disp. #
Apply mode			Service operations	
Dwell time	> AI BOARD SIGNAL		Material feed	> CF CARD SLOT
Blow on time	Status signals		Dispensing cycl.	Card in slot
Restart delay			Operation time	
Position timeout	> ACTIVE INPUTS			> MEMORY DATA
Apply comp. time	Start signal		> POWERSUPPLYDATA	Ram memory size
	Inhibit signal		Type	Flash mem. size
	OD sensor signal		Version	CompactFlash
			Serial number	Default values
			PS Temperature	
			Standby+On time	
			> CPU BOARD DATA	
			CPU identifier	
			PCB Revision	
			FPGA version	
			MAC Address	
			Serial number	
			Production date	
			PCB part number	
			Board part numb.	

ОПИСАНИЕ УСТРОЙСТВА

Замечания к описанию параметров

- Диапазон возможных значений или конкретные значения определенного параметра приводятся в квадратных скобках ([...]).
- *Курсивом выделены значения по умолчанию.*

Сводка рекомендаций по вводу данных в меню параметров

Переполнение строки Если длина текстового сообщения больше поля строки на дисплее устройства:

Чтобы переместиться по тексту *влево*: ➔ Нажмите на кнопку .

Чтобы переместиться по тексту *вправо*: ➔ Нажмите на кнопку .

Ввод сетевого адреса Чтобы пролистывать буквенные символы вперед или назад:

➔ Нажимайте на кнопку  или кнопку .

Подтверждение нужного буквенного символа или перемещение на следующий разряд (символьную ячейку):

➔ Нажмите на кнопку .

▮▮▮➔ Ввод значений также возможен с помощью параметра WEB server (веб-сервер).

Быстрое пролистывание значений

Таблица 4. Комбинация кнопок для быстрой настройки значений параметров, имеющих очень широкий диапазон значений

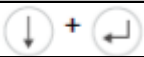
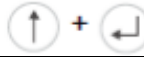
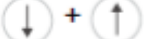
Кнопки	ДЕЙСТВИЕ
	Уменьшение значения на десяток
	Увеличение значения на десяток
	Возврат к минимальному значению

Подменю LABEL SETUP (ПАРАМЕТРЫ ЭТИКЕТИРОВАНИЯ)

Load prod. profil (Загрузка профиля продукта) Из заранее созданной базы профилей продуктов загружается конкретный профиль (т.е. аппликатор настраивается в соответствии с параметрами конкретного продукта).

Каждый профиль продукта содержит основные параметры данного типа продукта, определяющие работу аппликатора. Выбор из 16 профилей продукта. Выбор номера профиля (адреса ячейки памяти) возможен из числа тех, в которые предварительно были записаны параметры продукта.

Gap detect mode (Режим поиска меток-прорубов) После включения, а также замены этикеточного материала аппликатор всегда будет начинать поиск меток-прорубов, которые определяют исходное положение этикетки.

Варианты настройки: ["Manual", "Autom. Forward"].

- Manual (Вручную): Оператор должен устанавливать исходное положение материала вручную, несколько раз нажимая кнопку .
- Autom. forward (Автоматический поиск): Исходное положение материала настраивается автоматически.

ОПИСАНИЕ УСТРОЙСТВА

Dispense speed (Скорость отделения) Скорость, с которой происходит отделение этикеток:

- ALX 734: [5,0...50,0] м/мин.; по умолчанию: 10,0
- ALX 735: [5,0...50,0] м/мин.; по умолчанию: 10,0

Slew speed (Скорость прогона) Скорость подачи этикеточного материала во время установки исходного положения

Диапазон значений:

- ALX 734: [5,0...50,0] м/мин.; по умолчанию: 10,0
- ALX 735: [5,0...50,0] м/мин.; по умолчанию: 10,0

Label pitch (Шаг этикетки) Шаг этикетки = длина этикетки + длина проруба
Диапазон значений: [5,0...600,0] мм, по умолчанию: 100 мм.

Lab. stop offset (Позиция остановки этикетки на лезвии диспенсера) Перед тем, как этикетка будет окончательно отделена от подложки и нанесена на продукт, она приостановится на лезвии диспенсера. Позиция остановки – это расстояние между датчиком этикетки и желаемой точкой остановки переднего края этикетки на лезвии диспенсера.
Диапазон значений: [0,0...999,9] мм, по умолчанию: 20,0

Start offset (Смещение положения этикетки относительно продукта) В режиме тандем на основном и на резервном аппликаторах данный параметр будет иметь различное действие.

- Обычный режим (работает основной аппликатор):
Расстояние между датчиком продукта и верхним краем лезвия диспенсера. Установленное значение влияет на позицию нанесения этикетки на продукт.
Диапазон значений: [15,0...2999,9] мм, по умолчанию: 15,0
- Резервный аппликатор:
Точная настройка положения этикетки на продукте.
Диапазон значений: [-30,0...+30,0] мм, по умолчанию: 0,0

Product length (Длина продукта) Если этот параметр активирован, аппликатор будет игнорировать любые сигналы запуска очередного цикла этикетирования, пока текущий продукт находится под лезвием диспенсера.

Диапазон значений: [0,0...1999,9] мм, по умолчанию: 0,0 мм.



Данный параметр полезен в случае этикетирования продукта с неровной поверхностью (как пример), когда возможна генерация многочисленных ложных сигналов запуска.

Multi label mode (Режим мультиотделения) Возможные значения: [Shut off, „2 labels/start“, „3 labels/start“]

- Shut off (Откл.): По каждому сигналу запуска происходит отделение только одной этикетки.
- “2 labels/start” (“2 этикетки по 1 сигналу”): По одному сигналу происходит отделение двух этикеток.
- “3 labels/start” (“3 этикетки по 1 сигналу”): По одному сигналу происходит отделение трех этикеток.

▮▮▮▮▶ Режим мультиотделения будет работать, только если сигнал запуска передается через стандартный интерфейс входных сигналов (разъем M12 или D-Sub 15). Режим *не будет работать*, если для передачи входных сигналов используется интерфейс аппликатора (AI).

Label 2 offset (Смещение 2й этикетки) Задаёт позицию второй этикетки, если активирован параметр LABEL SETUP > Multi label mode (Режим мультиотделения) (см. выше). Расстояние измеряется от переднего края предыдущей этикетки.

Диапазон значений: [x...9999,9] мм; по умолчанию: x, где x = LABEL SETUP > Label pitch (Шаг этикетки).

ОПИСАНИЕ УСТРОЙСТВА

- Label 3 offset (Смещение 3й этикетки)** Задаёт позицию второй этикетки, если активирован параметр **LABEL SETUP > Multi label mode** (Режим мультиотделения) (см. выше). Расстояние измеряется от переднего края предыдущей этикетки.
 Диапазон значений: [x...9999,9] мм; по умолчанию: x, где x = LABEL SETUP > Label pitch (Шаг этикетки).
- Miss. label tol (Допустимое число отсутствующих этикеток)** Допустимое число отсутствующих на подложке этикеток.
 Максимально допустимое число этикеток, отсутствующих на этикеточной ленте.
 Диапазон значений: [0...10], по умолчанию: 1.
- Stop count. mode (Режим остановки по счётчику этикеток)** Возможные значения: [Enabled, Shut off].
 Enabled (Вкл.): Счётчик отсчитывает отделённые этикетки в обратном направлении, начиная с числа, установленного через параметр **LABEL SETUP > Label stop quan.** По достижении счётчиком нуля, аппликатор останавливается.
 Shut of (Откл.): Счётчик отсчитывает отделённые этикетки в нормальном порядке (по возрастанию).
- Lab. stop quan. (Сколько этикеток нужно отделить)** Когда счётчик этикеток достигнет установленного числа, аппликатор останавливается.
 Этот параметр появляется, только если **LABEL SETUP > Stop counter mode** (режим остановки по счётчику этикеток) установлен на „Enabled“ (Вкл.)
 Диапазон значений: [0...99999], по умолчанию: 0.

Подменю MACHINE SETUP (ПАРАМЕТРЫ АППЛИКАТОРА)

- Store prod. profil (Сохранение профиля продукта):** Сохранение текущих настроек как профиля определенного продукта.
 Все параметры, за исключением **MACHINE SETUP > Dispense Counter** и **LABEL SETUP > Label stop quan.**, будут сохранены в файл "Setup.for" в соответствии с описанием функции сохранения параметров **MACHINE SETUP > Store parameters = "Without adj. Par"**.
- Del. prod. profil (Удаление профиля продукта)** Удаление профиля продукта из внутренней базы данных.
- Turn-on mode (Режим работы после включения)** Режим, в который устройство автоматически перейдет после включения.
 Возможные значения: [online, offline, standalone]
 - Online: Режим этикетирования (Dispensing mode)
 - Offline: Режим настроек (Setting mode)
 - Standalone: автономный режим работы (вне сети). Используется для прошивки и передачи системных настроек с карты CF.
- Language (Языковая настройка)** Язык отображения сообщений на дисплее.
 Возможные значения: [English - англ., French - франц., German - нем., Spanish -испанск., Italian - итальянск., Dutch -голландск., Danish –датск., Italian – итал., Polish – польск., Turkish – турецк.]

ОПИСАНИЕ УСТРОЙСТВА

Loop dancer adj. (Настройка плавающего рычага) Регулировка крайнего верхнего и крайнего нижнего положений плавающего рычага с линейным перемещением (по вертикали), который управляет компенсаторной петлей с напечатанными этикетками.

Процедура настройки:

Во время настройки плавающий рычаг перемещается из крайнего верхнего положения в крайнее нижнее, затем снова в крайнее верхнее.

▮▮▮▮ ➔ Расстояние между этими двумя крайними точками *должно составлять 225 мм!*

1. Убедитесь, что плавающий рычаг находится в крайнем верхнем положении.

2. Войдите в параметр **Loop dancer adj.**

Loop dancer lever adj.

Upper pos: xxx^a

а) "Upper pos: xxx" – значение крайнего верхнего положения.

Через несколько секунд на дисплее появится сообщение ("Move to lower p." – Переместите в крайнее нижнее положение):

Loop dancer lever adj.

Move to lower p.

3. Переместите плавающий рычаг в крайнее нижнее положение.

Loop dancer lever adj.

Lower pos: yyy^a

а) "Lower pos: xxx" – значение крайнего нижнего положения.

Через несколько секунд на дисплее появится сообщение ("Move to upper p." – Переместите в крайнее верхнее положение):

Loop dancer lever adj.

Move to upper p.

4. Переместите плавающий рычаг обратно в крайнее верхнее положение.

Loop dancer lever adj.

xxx <-----> yyy

5. Нажмите на кнопку .

▮▮▮▮ ➔ Для отмены действия нажмите на кнопку ESC.

Rewinder gear (Скорость (передача) намотчика) Переключение намотчика отработанной подложки на пониженную передачу.

Диапазон значений: 1 : [1,00...3,00], по умолчанию: 1 : 2,25

Start error stop (Остановка в случае ошибочного запуска) Определяет, каким образом отреагирует аппликатор на ложный сигнал запуска следующего цикла этикетирования. Ошибочный запуск означает отправку стартового сигнала прежде, чем был завершен цикл отделения и нанесения текущей этикетки.

Возможные значения: [On, Off].

- On (Вкл.): В случае ошибочного запуска генерируется сигнал ошибки. Аппликатор останавливается и на дисплей выводится соответствующее сообщение об ошибке.
- Off (Выкл.): Устройство не останавливается в случае ошибочного запуска.

Material end err (Сообщение об окончании материала) Относится к системе внутреннего контроля внешнего диаметра рулона с этикеточным материалом.

Возможные значения: [On, Off].

- On (Вкл.): В случае окончания материала на дисплей выводится соответствующее сообщение.
- Off (Откл.): Сообщение об окончании материала на дисплей *не выводится*.

ОПИСАНИЕ УСТРОЙСТВА

Materialend warn (Предупреждение о скором окончании материала) Относится к системе внутреннего контроля внешнего диаметра рулона с этикеточным материалом.

Устанавливает минимальное допустимое значение для внешнего диаметра рулона с этикетками.

Диапазон значений: [50...500] мм, по умолчанию: 80 мм.

Rewinder full (Переполнение намотчика) Устанавливает максимальное допустимое значение внешнего диаметра рулона с перемотанной подложкой.

Диапазон значений: [50...500] мм, по умолчанию: 270 мм.

ОПИСАНИЕ УСТРОЙСТВА

Loop supply mode (Режим поддержки петли) Возможные значения: ["Full label print", "Immediate print"].

- "Full label print": Печать начнется, только если этикетка помещается в компенсаторную петлю целиком. Рекомендуется для печати на коротких этикетках (≤ 225 мм).
- "Immediate print": Печать начинается сразу же, как только поступит сигнал запуска (предварительное условие: скорость этикетирования больше скорости печати; в аппликаторе режим APSF отключен). Рекомендуется для печати на длинных этикетках (≥ 225 мм).

Loop setup (Настройки петли) Возможные значения [„1 deviator roll“, "2 deviator rolls"]

- "1 deviator roll": плавающий рычаг с одним направляющим валиком.
- "2 deviator rolls": плавающий рычаг с двумя направляющими валиками.

ОПИСАНИЕ УСТРОЙСТВА

Меню параметров принтера

Общий вид меню параметров принтера

Таблица 5. Меню параметров принтера (часть 1 из 2), версия прошивки 6.36.

PRINT INFO	PRINT PARAMETERS	INTERFACE PARA.	SYSTEM PARAMETER	(DP INTERFACE)
...	Print speed
	Feed speed		Light sens. type	
	Material type		...	
	Material length		Ribbon autoecon.	
	Material width		Ribb. eco. limit	
	Print direction		...	
	...		Print contrast	
	X - Printadjust		...	
	Y - Printadjust			
	...			

Таблица 6. Меню параметров принтера (часть 2 из 2), версия прошивки 6.36.

(MLI PARAMETERS)	(I/O BOARD)	SPECIAL FUNCTION	SERVICE FUNCTION	SERVICE DATA
...
		Delete Job	Head dot test	
		Delete Spooler	...	
		...	Print test	
		Store parameters		
		Store diagnosis		
		...		

- Название подменю в круглых скобках: Доступность подменю зависит от конфигурации принтера.
- „...“: Многоточие указывает на один или несколько параметров, которые ниже не описаны.



Параметры, которые не указаны здесь, требуют особых знаний и могут перенастраиваться только квалифицированным техническим персоналом. Описание этих параметров приводится в инструкции по установке и техобслуживанию.

Замечания к описанию параметров

- Диапазон возможных значений или конкретные значения определенного параметра приводятся в квадратных скобках ([...]).
- *Курсивом выделены значения по умолчанию.*

ОПИСАНИЕ УСТРОЙСТВА

Подменю PRINT PARAMETERS (ПАРАМЕТРЫ ПЕЧАТИ)

Print speed (Скорость печати) Скорость печати (подачи материала) можно настроить для каждой конкретной комбинации материала и красящей ленты, чтобы получить оптимальное качество отпечатка. Диапазон значений: [2...16] дюймов/с; по умолчанию: 8 дюймов/с.

Feed speed (Скорость протяжки) Скорость протяжки материала в местах, где печать не наносится, может быть увеличена. В результате повысится общая производительность принтера. Особенно это актуально для длинных этикеток с небольшой областью печати.

▣▣▣▣► Если скорость печати изменяется, значение скорости протяжки также будет изменено и будет равным скорости печати. Если требуется иная скорость протяжки, ее нужно заново переустанавливать.

Диапазон значений: [2...12] дюймов/с; по умолчанию: 8 дюймов/с.

Material type (Тип материала) Устанавливает тип используемого этикеточного материала.

Возможные значения: [endless, punched]

- **Endless (Непрерывный):** Этикеточный материал не имеет никаких меток (ни на просвет, ни на отражение). Начало этикетки высчитывается принтером по заданному значению длины этикетки (PRINT PARAMETERS > Material length).
- **Punched (С метками):** На этикеточной ленте каждая этикетка имеет метку (проруб, черную метку и др.), на которую сможет среагировать датчик этикетки.

▣▣▣▣► В автоматическом принтере-аппликаторе ALX 73x возможно использование только этикеток с метками (и, соответственно, параметр может иметь только значение "Punched").

Material length (Длина материала) Длина этикетки, которая измеряется от переднего края первой этикетки до переднего края следующей этикетки.

Диапазон значений: [5...макс. длина¹] мм; по умолчанию: 100 мм

Material width (Ширина материала) Ширина этикеточной ленты (включая подложку, для самоклеящихся этикеток).

Диапазон значений: [мин. ширина²...макс. ширина³] мм; по умолчанию: 100 мм

¹ Максимальная длина зависит от ширины печатающей головки и конфигурации памяти принтера

² Минимальная ширина зависит от типа принтера

³ Максимальная ширина зависит от ширины печатающей головки и конфигурации памяти принтера

ОПИСАНИЕ УСТРОЙСТВА

Print direction (Направление печати)



Рис. 28. Направление печати „вперед нижним краем“ („Foot first“) (A) или „вперед верхним краем“ („Head first“) (B)

Возможные значения: ["Foot first", "Head first"]

- "Foot first" («Вперед нижним краем»): Изображение на этикетке будет напечатано, как показано на Рис. 28А.
- "Head first" («Вперед верхним краем»): Изображение на этикетке будет напечатано, как показано на Рис. 28В. Примите к сведению:

▮▮▮▮ В параметре **PRINT PARAMETERS > Material length** устанавливается «абсолютная» длина этикетки (без учета расстояния между метками). Если расстояние между метками больше 5 мм, значение поля допуска отсутствия этикетки **SYSTEM PARAMETER > Miss. label tol.** должно быть больше нуля.

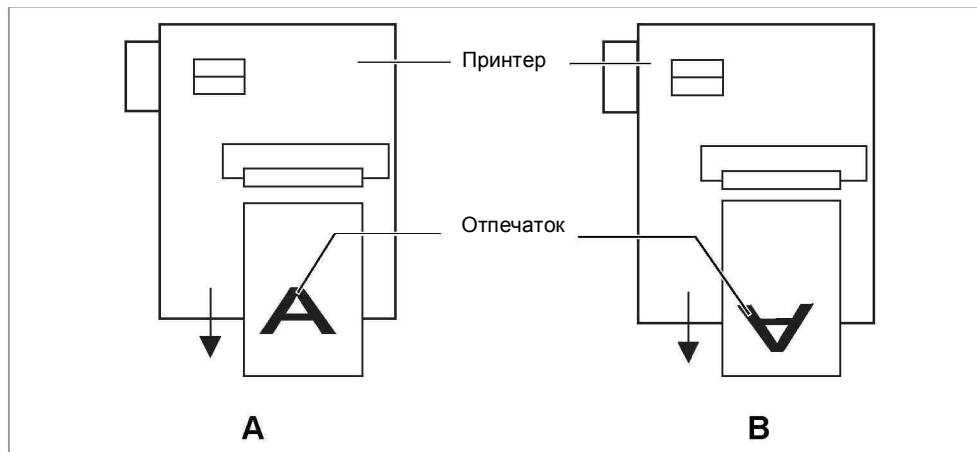
▮▮▮▮ Отклонение нулевой линии этикетки от нулевой линии печати: 1 мм (это значит, что полоса шириной 1 мм на внутреннем поле этикетки будет непечатной областью). Если выбрано значение "Head First", для подбора материала используйте следующую формулу:

$$b_{Mat} = b_{Tr} - 2 \text{ мм},$$

где: b_{Mat} : ширина этикетки; b_{Tr} : ширина подложки.

X – Printadjust (Точка начала печати по оси X) Нулевая точка маски печати перемещается к кромке этикетки по оси X, т.е. по ширине материала.

▮▮▮▮ Если изменения внесены во время приостановки задания печати, принтер произведет перерасчет формата этикетки, используя новые значения.

Диапазон значений: [-5.0...+5.0] мм; по умолчанию: 0 мм

- Максимальное отклонение от края этикетки: + 5,0 мм
- Нет отклонения: 0,0 мм
- Максимальное отклонение по направлению к краю этикетки: - 5,0 мм

Y – Printadjust (Точка начала печати по оси Y) Нулевая точка маски печати перемещается к кромке этикетки по оси Y, т.е. по направлению подачи.

▮▮▮▮ Если изменения внесены во время приостановки задания печати, принтер произведет перерасчет формата этикетки, используя новые значения.

Диапазон значений: [-5.0...+5.0] мм; по умолчанию: 0 мм

- Максимальное отклонение в направлении подачи: +5 мм
- Нет отклонения: 0,0 мм

ОПИСАНИЕ УСТРОЙСТВА

- Максимальное отклонение в направлении, противоположном подаче: -5 мм

Подменю SYSTEM PARAMETER (СИСТЕМНЫЕ ПАРАМЕТРЫ)

Light sens. type (Тип фотодатчика) Устанавливает тип используемого датчика этикетки, другими словами, тип метки, обозначающей начало этикетки (черная метка (на отражение) или проруб (на просвет)).

Возможные значения: ["Reflex", "Punched"]

- Reflex: Датчик отражения, регистрирует метки на отражение (например, черные метки).
- Punched: Датчик, реагирующий на просвет (например, на метки-прорубы)

Ribbon autoecon. (Режим экономии риббона) Режим автоматического сбережения риббона.

Приостанавливает подачу риббона в момент, когда происходит протяжка той области этикетки, на которую не будет наноситься печать. Это поможет сэкономить риббон, особенно при печати на длинных этикетках с маленькой областью печати.

Возможные значения: ["Thermal/head lift", "Thermal printing", "Enabled", "Off"]

- "Thermal/head lift": в режиме прямой термопечати происходит автоматический подъем печатающей головки над непечатными областями (это также помогает продлить срок службы головки).
- "Thermal printing": режим прямой термопечати (датчик окончания риббона отключен).
- "Enabled" («Вкл.»): Режим термотрансферной печати с включенной функцией автоэкономии риббона.
- "Off" («Выкл.»): Режим термотрансферной печати с отключенной функцией автоэкономии риббона.

Ribb. eco. limit (Мин. длина непечатной области) Минимальная длина непечатной области (расстояние между двумя печатными зонами), по которому будет включаться режим автоэкономии риббона.

⚠ Не включайте функцию автоэкономии риббона, если длина непечатной области меньше 10 мм.

Диапазон значений: [2,0...100,0] мм; по умолчанию: 10,0 мм

Print contrast (Контрастность печати) Под контрастностью печати понимается степень затемнения отпечатка.



ВНИМАНИЕ!

Данный параметр непосредственно влияет на срок службы печатающей головки. Это значит, что чем выше установленное значение Print contrast, тем короче срок службы печатающей головки. Особенно это касается значений контрастности, установленных выше 100%. Поэтому, следуйте следующей рекомендации:

- ➔ Всегда устанавливайте минимальное возможное значение, дающее приемлемое качество печати. Диапазон значений: [1...110%]; по умолчанию: 60%

Подменю SPECIAL FUNCTION (СПЕЦИАЛЬНЫЕ ФУНКЦИИ)

Delete job (Отмена задания) Удаляет текущее задание печати.

Если нажать на кнопку ONLINE, принтер остановит выполнение текущего задания печати.

Delete Job
Clearing

ОПИСАНИЕ УСТРОЙСТВА

Delete spooler (Очистка спулера) Очищает очередь заданий, отправленных на печать.

Если нажать на кнопку ONLINE, все задания в спулере, т.е. стоящие в очереди на печать, будут удалены.

Delete Spooler
Clearing

Store Parameters (Сохранение параметров) Сохранение текущих настроек в меню параметров.

Значения установленных параметров можно сохранить в текстовом файле на карте памяти (в директории FORMATS\). Также учитывает параметры, относящиеся к неустановленным опциям.

Возможные значения: ["Without adj. par", "With adj. par"]

- „Without adj. par“ («Без спец. настроек»): Параметры, содержащие специальные настройки устройства, *не сохраняются*.
Например: при пересылке существующих настроек на другой принтер (такие специальные настройки принтера, как сопротивление печатающей головки или параметры датчиков не должны перезаписываться).
Имя файла по умолчанию: `setup.for`
- “With adjust para” («Со спец.настройками») Параметры, содержащие специальные настройки устройства, *также сохраняются*. В текстовом файле названия соответствующих параметров помечаются звездочкой (*).
Например: при сервисных работах
Имя файла по умолчанию: `setup.for`

Store diagnosis (Сохранение данных диагностики) Сохранение данных диагностики принтера на карту памяти.

Имя файла по умолчанию: `Diagnose ALX 735 PMA RH A662105104002453.log`, где:

- "ALX 735 PMA RH": тип принтера
- "A662105104002453": серийный номер платы ЦП; соответствует значению параметра `SERVICE DATA > CPU BOARD DATA > Serial number`

Подменю SERVICE FUNCTIONS (СЕРВИСНЫЕ ФУНКЦИИ)

Head dot test (Проверка точек головки) Проверка точек печатающей головки на отсутствие повреждений.

По окончании проверки принтер распечатает отчет (см. Рис. 29), в котором будут указаны поврежденные точки. Данный отчет будет сформирован и распечатан, даже если не будут найдены поврежденные точки.

ВНИМАНИЕ!

Риск повреждения печатающей головки!

- ➔ Ни при каких обстоятельствах не выключайте устройство во время проведения проверки точек печатающей головки! Это может вывести ее из строя! Несоблюдение данной рекомендации может вызвать необратимое повреждение точек печатающей головки.



Во время проверки на дисплей принтера будет выводиться сообщение:

Head dot test
Please wait ...

▮▮▮➔ Размеры этикетки для распечатки отчета (Д x Ш): 200 x 100 мм

ОПИСАНИЕ УСТРОЙСТВА

Head Dot Test Status	
Head data	
Head resistance	: 1364 Ohm
Print width	: 126.0 mm
Print resolution	: 12.0 Dots/mm
Number of dots	: 1536 Dots
25 defective print dots	
1,	417, 418, 419, 557, 700, 761, 770, 771,
772, 773, 774, 775, 776, 777, 778, 779, 780,	
781, 782, 783, 784, 833, 834, 835,	

Рис. 29. Распечатка отчета после успешного окончания проверки точек печатающей головки
 Вверху: Технические параметры головки; Внизу: перечень поврежденных точек.

Проверку точек печатающей головки можно запустить в режиме *offline*, нажав одновременно на кнопки CUT (APPLY)+FEED. Однако, в этом случае по завершении быстрой проверки отчет не будет распечатан.

Print test (Контрольная этикетка) Принтер выдает построчную распечатку данных о типе принтера и установленной версии прошивки, с использованием различных шрифтов. Также печатает такие заданные параметры, как тип материала, длина и ширина материала.

→ Чтобы выйти из этой функции, нажмите на кнопку ONLINE.

Ввод устройства в эксплуатацию

Электрические подключения	2	Настройка и функции контроля аппликатора	21
Подсоединение сетевого шнура	2	Настройка параметров в меню устройства	21
Подключение датчиков	3	Функции контроля и оповещения	24
Заправка этикеточного материала	4	Настройка и функции контроля принтера	26
Установка рулона с этикетками	4	Настройка параметров в меню устройства	26
Траектория протяжки этикеточной ленты	5	Функции контроля и оповещения	27
Замена этикеточного материала	10	Печать	29
Заправка и замена термотрансферной красящей ленты (риббона)	11	Создание заданий печати	29
Заправка термотрансферной красящей ленты (риббона)	11	Установка драйвера	29
Замена риббона	12	Передача задания печати в принтер	29
Механические регулировки	14	Работа с профилями продукта (аппликатор)	31
Адаптер сердечника размотчика	14	Что такое “профиль продукта”?	31
Регулировка положения прижимного валика	14	Загрузка профиля продукта	31
Регулировка положения датчика этикетки на лезвии диспенсера	15	Сохранение профиля продукта	32
Регулировка положения датчика этикетки в принтере	15	Удаление профиля продукта	33
Регулировка натяжения риббона	16		
Регулировка степени прижима печатающей головки	17		
Регулировка плавающего рычага размотчика (регулировка натяжения ленты)	18		
Регулировка плавающего рычага с линейным перемещением	19		
Включение и отключение устройства	20		
Включение и отключение устройства	20		

Ввод устройства в эксплуатацию

Электрические подключения



ПРЕДУПРЕЖДЕНИЕ!

Автоматический принтер-аппликатор – устройство, работающее под напряжением! Во избежание поражения электротоком, не дотрагивайтесь до токопроводящих деталей!

- Подключение должен проводить только квалифицированный специалист, знающий все потенциальные угрозы.
- Убедитесь, что напряжение электросети соответствует значению, указанному на паспортной табличке принтера-аппликатора.
- Перед тем как вставить сетевой шнур в розетку, убедитесь, что устройство выключено.
- Длина сетевого шнура должна быть не более 3 метров.

Подсоединение сетевого шнура

Сетевой шнур поставляется вместе с устройством. Он не подсоединен к устройству.

Подключение должен проводить только квалифицированный специалист, знающий все потенциальные угрозы.



Подробную информацию о подготовке подключения устройства к электросети см. в инструкции по установке и техобслуживанию.

Подключение сетевого шнура:

1. Убедитесь, что устройство выключено (переключатель питания (Рис. 1А) находится в положении "О").
2. Вставьте сетевой шнур (Рис. 1В) в соответствующий разъем на задней панели устройства.
3. Защелкните фиксатор шнура (Рис. 2).

Отсоединение сетевого шнура:

1. Убедитесь, что устройство выключено (переключатель питания (Рис. 1А) находится в положении "О").
2. Откройте фиксатор шнура (Рис. 1С).
3. Извлеките шнур из разъема.



Рис. 1. Сетевой шнур (В), вставленный в разъем на задней панели устройства.



Рис. 2. Фиксатор шнура защелкнут.

ВВОД УСТРОЙСТВА В ЭКСПЛУАТАЦИЮ

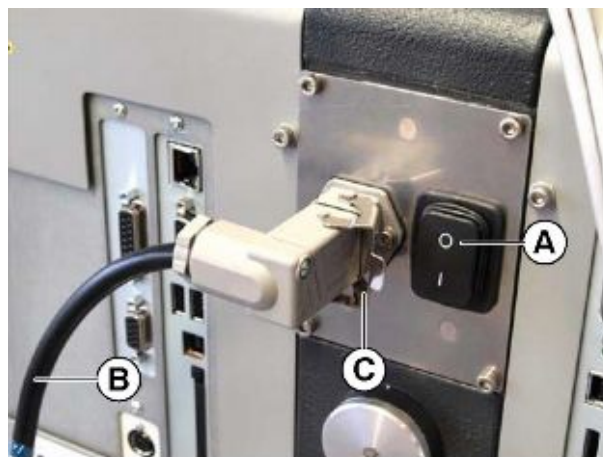
Подключение датчиков



ПРЕДУПРЕЖДЕНИЕ!

Автоматический принтер-аппликатор – устройство, работающее под напряжением!

Во избежание поражения электротоком, не дотрагивайтесь до токопроводящих деталей!

→ Подключайте устройство только к таким другим устройствам и модулям, которые относятся к системе безопасного сверхнизкого напряжения (системе БСНН (SELV)) и соответствуют европейскому стандарту безопасности EN 60950.

→ Перед включением устройства убедитесь, что все нужные датчики подсоединены правильно (Рис. 3)



Подробную информацию о типах датчиков, разъемах и т.п. см. в инструкции по техобслуживанию.

Обязательные датчики (входят в комплект поставки):

- Датчик этикетки (Рис. 3А) (устанавливается на лезвии диспенсера)
- Датчик продукта (Рис. 3В) (устанавливается на конвейере)
- Датчик положения плавающего рычага (Рис. 3Е и 4)

Дополнительные датчики (не входят в комплект):

- Энкодер, или датчик скорости, (Рис. 3С) – для режима APSF, т.е. для работы с переменной скоростью движения продуктов
- Альтернативный датчик этикетки (Рис. 3D)
- Датчики системы внутреннего контроля внешнего диаметра рулона:

Датчики встроены в аппликатор. Для их подключения необходим набор проводов (заказывается дополнительно). Если используются два размотчика, для подключения датчиков потребуются два набора проводов. Подключите оба провода, относящиеся к одному размотчику, одним концом к размотчику, другим – к соответствующим портам на задней панели аппликатора.

- Размотчик 1: разъемы на Рис. 3 – G и H.
- Размотчик 2: разъемы на Рис. 3 – I и J.



Рис. 3. Разъемы для подключения датчиков:

- A Датчик этикетки (на аппликаторе)
- B Датчик продукта
- C (Дополнительно) энкодер
- D (Дополнительно) альтернативный датчик этикетки
- E Датчик положения плавающего рычага
- F Датчик внешнего диаметра рулона
- G Датчик №1 системы внутреннего контроля внешнего диаметра рулона для размотчика 1
- H Датчик №2 системы внутреннего контроля внешнего диаметра рулона для размотчика 1
- I Датчик №1 системы внутреннего контроля внешнего диаметра рулона для размотчика 2
- J Датчик №2 системы внутреннего контроля внешнего диаметра рулона для размотчика 2



Рис. 4. Подключение датчика положения плавающего рычага с помощью кабеля (А), который входит в комплект поставки.

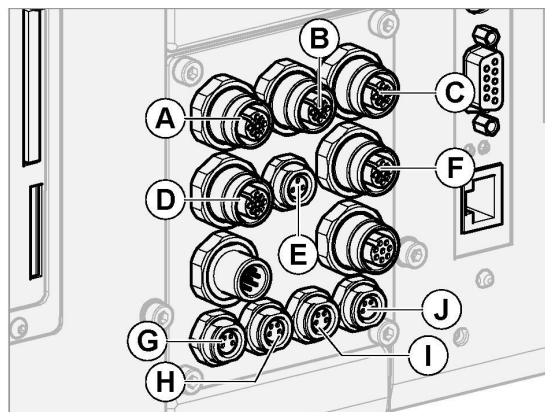

Рис. 5. Место подсоединения (А) проводов на размотчике для датчиков системы внутреннего контроля внешнего диаметра рулона

ВВОД УСТРОЙСТВА В ЭКСПЛУАТАЦИЮ

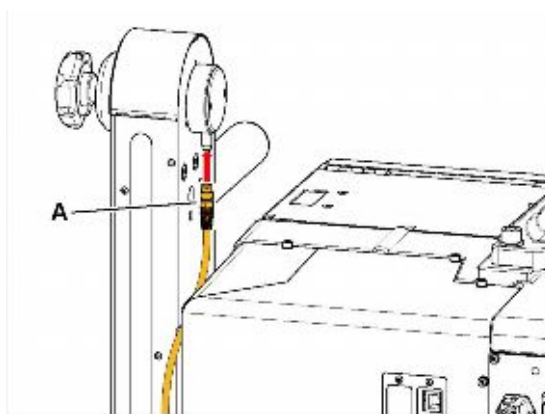
Заправка этикеточного материала

**ПРЕДУПРЕЖДЕНИЕ!**

Травмоопасность из-за наличия вращающихся и подвижных частей в устройстве!

→ Перед тем как устанавливать рулон с этикетками на размотчик, убедитесь, что и принтер и аппликатор находятся в режиме *offline*.

Опасность получения травмы в результате падения рулона с этикетками!

→ Надевайте защитную травмобезопасную обувь.

Установка рулона с этикетками

1. При необходимости, отрегулируйте диаметр сердечника размотчика в соответствии с диаметром втулки рулона (см. раздел «Адаптер сердечника размотчика» на стр. 14)
2. Наденьте рулон с этикетками (Рис. 6А) на сердечник размотки до упора.
3. Поверните фиксатор (Рис. 6В) по часовой стрелке, чтобы закрепить рулон с материалом на размотчике.

▮▶ Траекторию протяжки этикеточной ленты см. в соответствующем разделе на стр.5.



Рис. 6. Установка на размотчик рулона с этикетками

ВВОД УСТРОЙСТВА В ЭКСПЛУАТАЦИЮ

Траектория протяжки этикеточной ленты

Схемы заправки этикеточной ленты

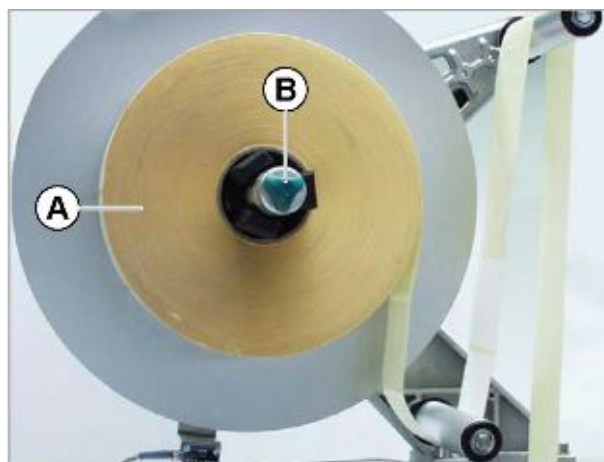
Ниже приводятся схемы заправки¹ этикеточной ленты в автоматический принтер-аппликатор в право- и левостороннем исполнении в разных вариантах сборки.



Рис. 7. Схема заправки этикеточного материала в ALX 73x, установленный горизонтально и оборудованный одним размотчиком.



Рис. 8. Схема заправки этикеточного материала в ALX 73x, установленный горизонтально и оборудованный двумя размотчиками.

¹ Сплошной линией обозначена траектория ленты с этикетками наружу.
Пунктиром – траектория ленты с этикетками вовнутрь.

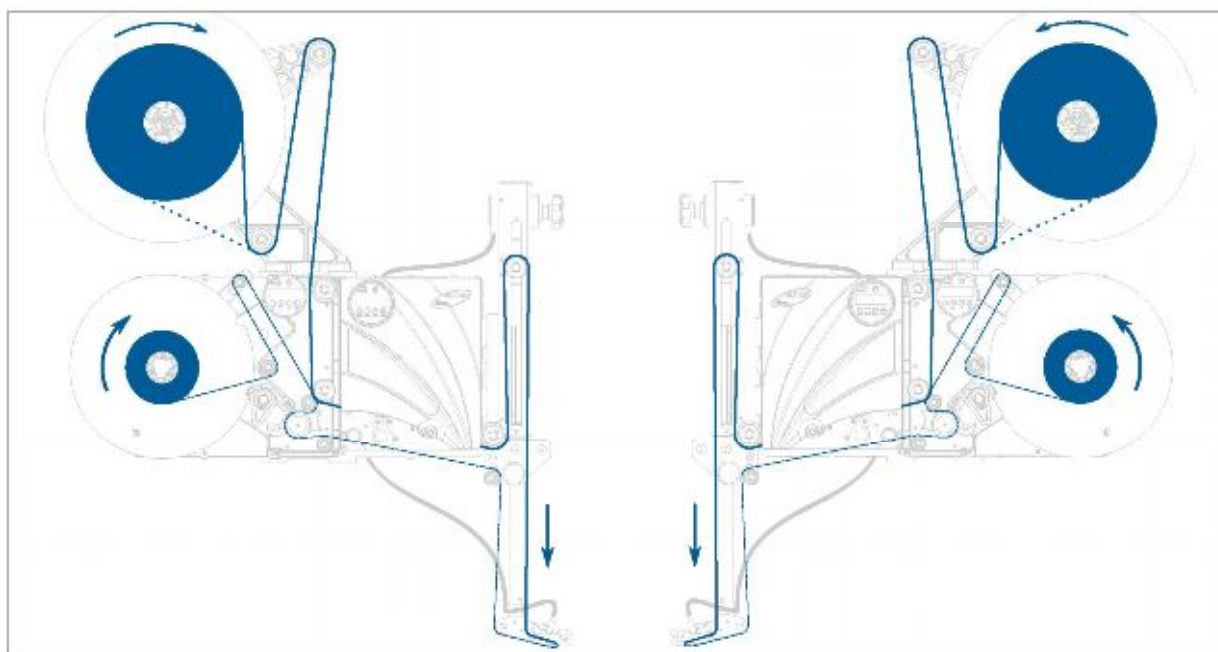
ВВОД УСТРОЙСТВА В ЭКСПЛУАТАЦИЮ

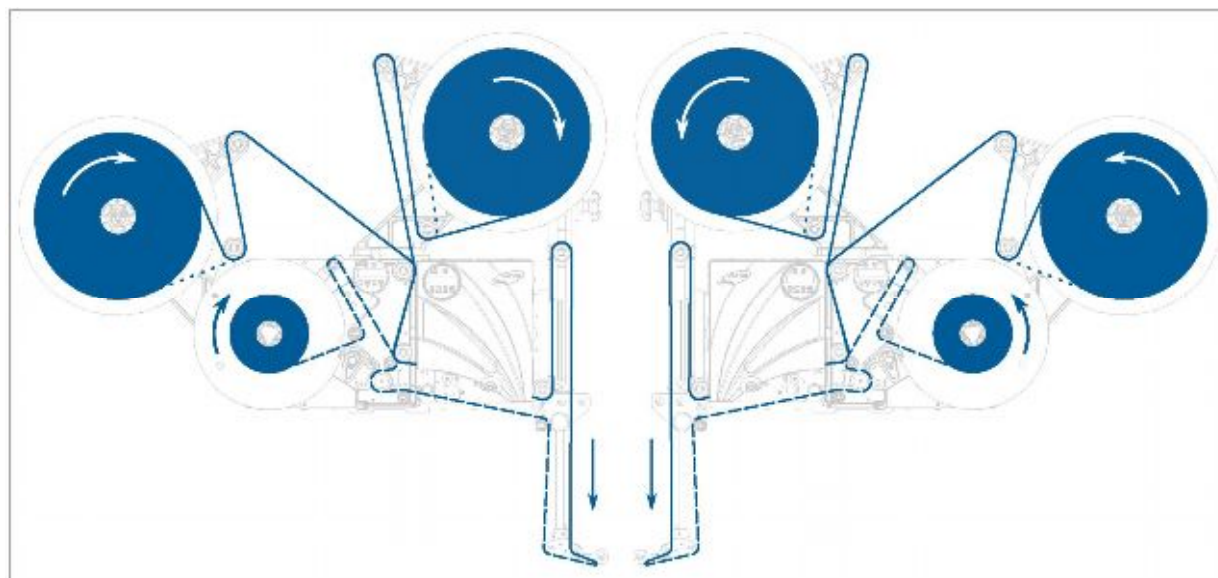

Рис. 9. Схема заправки этикеточного материала в ALX 73x, установленный вертикально и оборудованный одним размотчиком.

ВВОД УСТРОЙСТВА В ЭКСПЛУАТАЦИЮ

Заправка этикеточной ленты в принтер

1. Откройте крышку принтера (Рис. 10).
 - ▮▮▮ Поднимайте крышку, держась за правый нижний угол (Рис. 10А).
2. Отрегулируйте ограничитель ширины материала по краю ленты. Для этого ослабьте винт (Рис. 11А) на внешней стороне направляющей материала (Рис. 11В), отрегулируйте положение ограничителя по ширине ленты, после чего затяните винт.
- ▮▮▮ Этикеточная лента должна свободно протягиваться между направляющими.
3. Протяните ленту через направляющие, затем вверх, по направлению к прижимному валу.
4. Отведите прижимной валик. Для этого поверните зеленый рычаг (Рис. 11С), как показано на Рис. 11.
5. Протяните конец ленты под печатающей головкой.
6. Отмотайте с рулона около 2,5 м этикеточной ленты и удалите с нее все этикетки.
7. Опустите зеленый рычаг (Рис. 12).

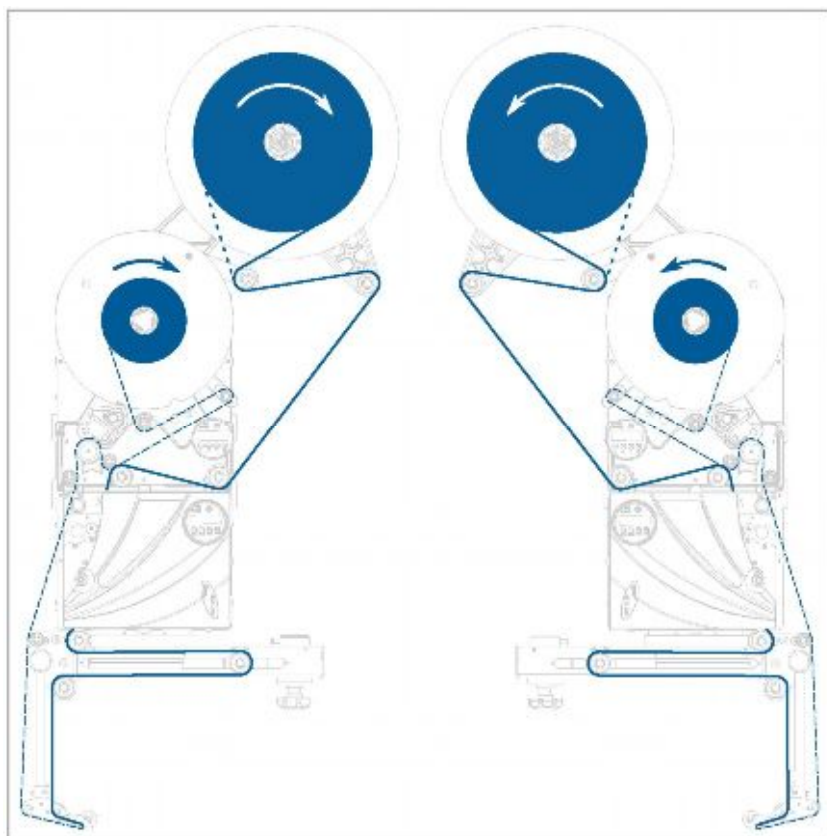
Заправка этикеточной ленты в плавающий рычаг с линейным перемещением

- ➔ Протяните этикеточную ленту вокруг плавающего рычага (см. «Схемы заправки» на стр. 5).



Рис. 10. Откройте крышку принтера.



Рис. 11. Отрегулируйте ограничитель ширины материала (В) по ширине ленты.

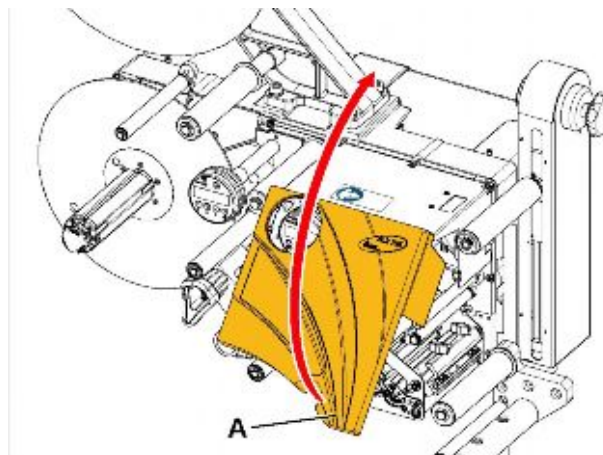

Рис. 12. Опустите рычаг, управляющий поднятием прижимного валика.

ВВОД УСТРОЙСТВА В ЭКСПЛУАТАЦИЮ

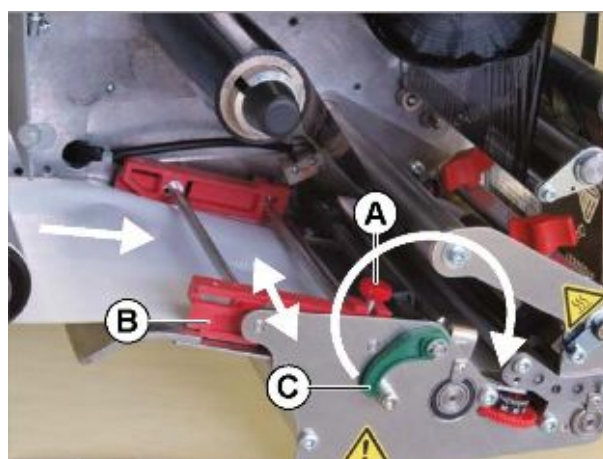
Заправка этикеточной ленты в диспенсер

Неподвижное (Рис. 13) и поворотное лезвие диспенсера L-типа:

1. Проденьте очищенную ленту подложки через первый направляющий валик (Рис. 13А), а затем через прорезь в датчике (Рис. 13В).
2. Далее протяните ленту под прижимной валик (Рис. 13С) к лезвию диспенсера (Рис. 13D).
3. Протяните ленту вокруг лезвия диспенсера ко второму направляющему валику (Рис. 13Е).
4. Отрегулируйте натяжение ленты так, чтобы плавающий рычаг стал по центру или в крайнее верхнее положение.

Пружинное (Рис. 14) и пневматическое (Рис. 15) лезвие диспенсера L-типа:

- В дополнение к вышеописанной процедуре протяните ленту между маленькими направляющими валиками (Рис. 14А и Рис. 15А).



Рис. 13. Заправка ленты в неподвижное и поворотное лезвие диспенсера:

- А Первый направляющий валик
- В Датчик этикетки
- С Прижимной валик
- Д Лезвие диспенсера
- Е Второй направляющий валик



Рис. 15. Заправка ленты в пневматическое лезвие диспенсера (заказывается дополнительно).

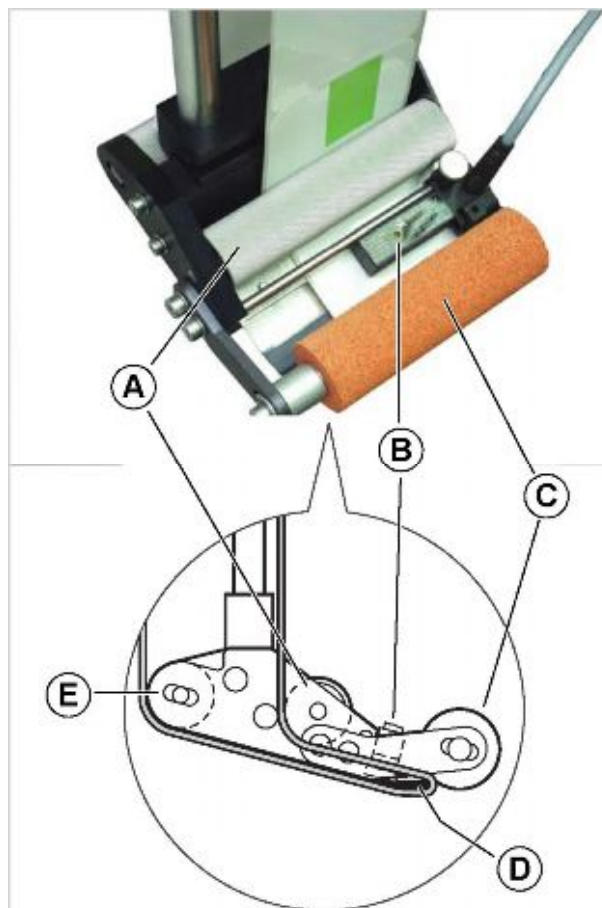

Рис. 14. Заправка ленты в пружинное лезвие диспенсера (заказывается дополнительно).

ВВОД УСТРОЙСТВА В ЭКСПЛУАТАЦИЮ

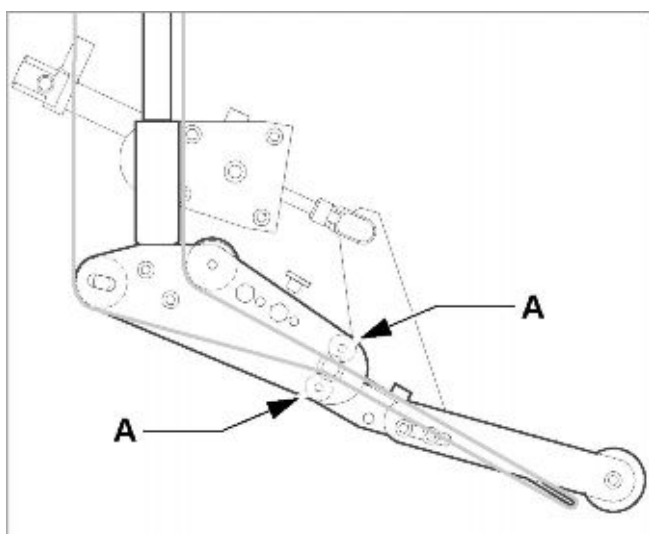
Заправка этикеточной ленты через тянущий вал

1. Отведите прижимной валик. Для этого поверните рычаг (Рис. 16А) по часовой стрелке.
2. Протяните ленту вокруг направляющего валика (Рис. 16В) и тянущего вала (Рис. 16С).
3. Опустите прижимной валик на место. Для этого поворачивайте рычаг (Рис. 16А) против часовой стрелки до щелчка фиксации.

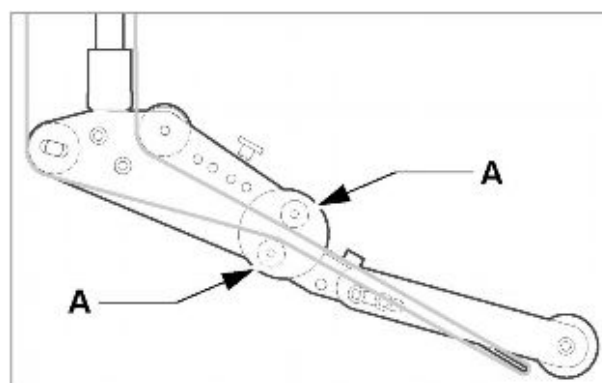

Рис. 16. Отведите прижимной валик.

Заправка ленты в блоке намотки

1. Протяните ленту вокруг плавающего рычага и направляющего валика (Рис. 17)
2. Зафиксируйте конец подложки на намотчике (Рис. 18).

Если устройство выключено:

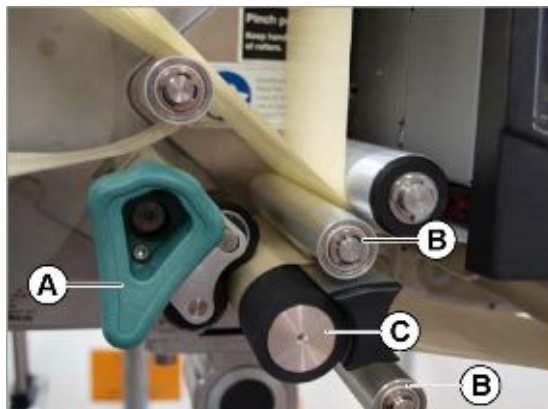
- ➔ Поворачивайте сердечник намотчика до тех пор, пока лента не натянется.

Если устройство включено:

1. Убедитесь, что и принтер, и аппликатор находятся в режиме *offline*.
2. Взявшись за плавающий рычаг, находящийся в крайнем верхнем положении, удерживайте его в этом положении не менее 2 секунд.



Рис. 17. Протяните ленту вокруг плавающего рычага и направляющего валика.



Рис. 18. Зафиксируйте конец подложки на намотчике.



ВВОД УСТРОЙСТВА В ЭКСПЛУАТАЦИЮ

Замена этикеточного материала

Предупреждение о скором окончании материала

Во избежание значительных простоев в работе замена этикеточного материала должна производиться как можно быстро.

На протяжку этикеточной ленты через все устройство уходит довольно много времени. Поэтому, если скрепить конец ленты с нового рулона с концом ленты заканчивающего рулона, время замены значительно сократится. Но для этого нужно, чтобы факт скорого окончания материала был замечен не слишком поздно.

Устройство оснащено несколькими функциями обнаружения скорого окончания материала (см. раздел «Окончание материала / Внешний диаметр рулона» на стр. 24)

Снятие обработанного рулона с подложкой

1. Нажмите на кнопку (Рис. 20B) на сердечнике намотчика.
Сердечник намотчика при этом сжимается (уменьшается диаметр).
2. Снимите рулон с перемотанной подложкой.

Заправка нового рулона с этикеточным материалом

1. Заправьте новый рулон с этикетками; см. раздел «Заправка этикеточного материала» на стр. 4.
2. Закрепите конец ленты с нового рулона (Рис. 21A) с концом ленты заканчивающего рулона (Рис. 21B) с помощью скотча.
3. Нажмите кнопку Enter, чтобы подтвердить прием сообщения об ошибке.
4. Натяните этикеточную ленту. Для этого надавите на плавающий рычаг вниз и поверните размотчик назад.
5. Протягивайте материал вперед, пока место склейки лент не пройдет через лезвие диспенсера. Для этого нажмите на кнопку FEED на принтере, а затем на кнопку  на аппликаторе.
 - ▮▮▮▮ Принтер: Во время протяжки материала слегка подтягивайте ленту, чтобы ее не зажевало.
 - ▮▮▮▮ Если на подложке нет этикеток, протяните это место через лезвие диспенсера и чуть дальше.
6. Нажмите на кнопку FEED, чтобы продолжить печать задания.



Рис. 20. Смотывание подложки.
A Рулон со перемотанной подложкой
B Кнопка-фиксатор



Рис. 21. Соединение этикеточной ленты: начало нового рулона (A) с концом заканчивающегося (B)

Ввод устройства в эксплуатацию

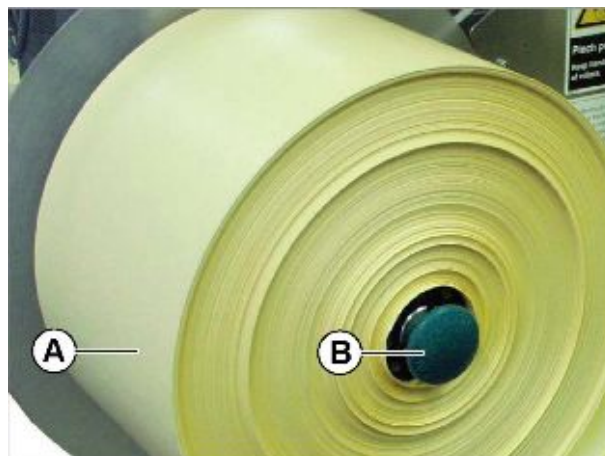
Заправка и замена термотрансферной красящей ленты (риббона)

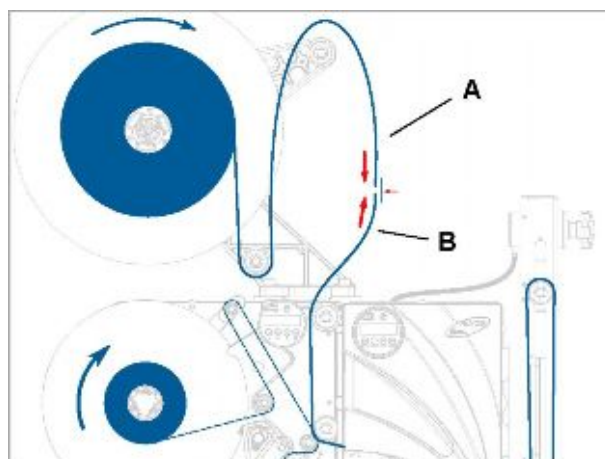

ПРЕДУПРЕЖДЕНИЕ!

Вращающиеся и подвижные детали!

- Излишне свободная, свисающая одежда, украшения, длинные распущенные волосы и т.п. создают опасность при работе с устройством.
- Производите печать только при закрытой крышке корпуса принтера.

Во время печати печатающая головка сильно разогревается!

- С осторожностью прикасайтесь к печатающей головке!



ВНИМАНИЕ!

Слишком большой диаметр рулона с отработанным риббоном, смотанным на намотчике, может привести к повреждению устройства!

- Всегда снимайте перемотанный (использованный) риббон перед тем, как заправлять новый.

Заправка термотрансферной красящей ленты (риббона)

1. Откройте крышку принтера.
2. При необходимости, снимите рулон с отработанным риббоном.
3. Наденьте новый рулон на сердечник размотки риббона (Рис. 23А). Наденьте пустую катушку на сердечник намотки риббона (Рис. 23В).
4. Протяните конец ленты под направляющим валиком (Рис. 23С) и заправьте риббон в печатающую головку с боковой стороны (Рис. 23D).
5. Протяните риббон под печатающей головкой с боковой стороны. Затем, отмотайте немного риббона и расправьте его.
6. Протяните риббон кверху, как показано на Рис. 22, а затем через валики Е и F (Рис. 23).
7. Закрепите конец ленты риббона на пустой катушке, надетой на сердечник намотки (Рис. 24).



Рис. 22. Траектория протяжки риббона.



Рис. 23. Принтер с открытой крышкой.

- A Сердечник размотки риббона
- B Сердечник намотки риббона
- C Направляющий валик
- D Печатающая головка
- E Направляющий валик
- F Направляющий валик

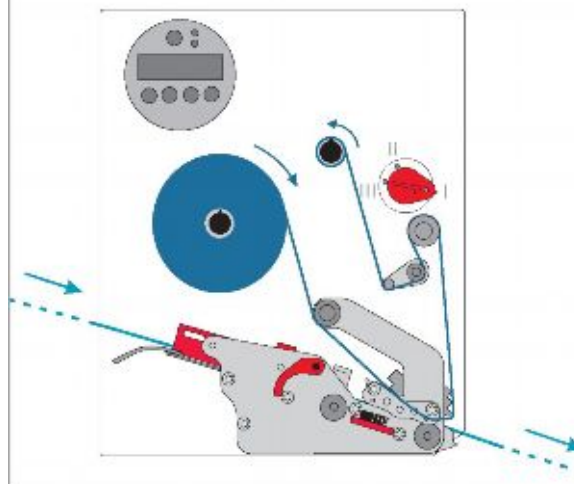

Рис. 24. Принтер с заправленным риббоном

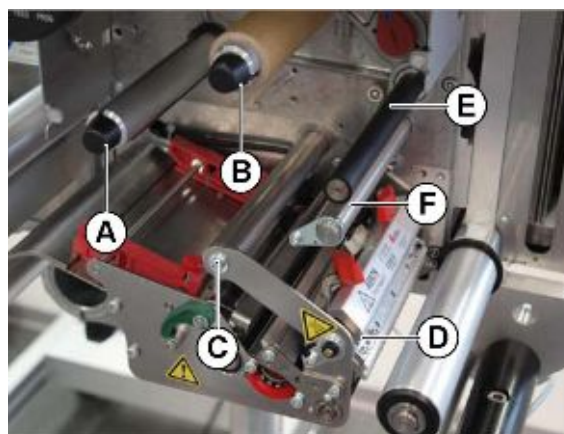
ВВОД УСТРОЙСТВА В ЭКСПЛУАТАЦИЮ

Замена риббона

С подключенной системой контроля внешнего диаметра рулона

Рекомендуется включать систему контроля внешнего диаметра рулона с риббоном (см. раздел «[Запас неиспользованного риббона](#)» на стр. 28).

Когда внешний диаметр рулона достигнет своего критического размера, на дисплей принтера будет выведено сообщение:

```
FOIL      X JOBS
```

Следуйте следующей последовательности действий:

1. Откройте переднюю крышку принтера.

Принтер закончит печать текущей этикетки, затем остановится. На дисплее принтера появится сообщение “Cover open” («Открыта крышка»):

```
Print status: 5103  
Cover open
```

Как только закончатся этикетки в компенсаторной петле, остановится и аппликатор.

2. Замените риббон.
3. Закройте переднюю крышку.
Сообщение об открытой крышке исчезнет автоматически.
4. Нажмите на кнопку FEED.
Продолжится печать текущего задания.

Без системы контроля внешнего диаметра рулона

Когда риббон закончится, на дисплей принтера будет выведено соответствующее сообщение:

```
Print status: 5008  
Foil end
```

Принтер остановится, не завершив печать текущей этикетки.

1. Откройте переднюю крышку принтера. На дисплее появится сообщение:

```
Print status: 5103  
Cover open
```

Как только закончатся этикетки в компенсаторной петле, остановится и аппликатор.

2. Замените риббон.
3. Закройте переднюю крышку.
Сообщение об открытой крышке исчезнет автоматически.
4. Нажмите кнопку Enter, чтобы подтвердить прием сообщения об окончании риббона.

ВВОД УСТРОЙСТВА В ЭКСПЛУАТАЦИЮ

5. Нажмите на кнопку FEED.

Последняя (незаконченная) этикетка будет напечатана повторно. Затем принтер продолжит печать текущего задания.

Теперь надо снять с подложки недопечатанную этикетку, как только она окажется напротив компенсаторной петли (Рис. 25А).

1. Нажмите на кнопку Enter (Ввод).

Принтер закончит печать текущей этикетки, затем остановится. Как только закончатся этикетки в компенсаторной петле, остановится и аппликатор.

2. Удалите недопечатанную этикетку с подложки.

3. Нажмите на кнопку FEED.

Продолжится печать текущего задания.



Рис. 25. Как только недопечатанная этикетка окажется напротив компенсаторной петли (А), удалите ее с подложки.

ВВОД УСТРОЙСТВА В ЭКСПЛУАТАЦИЮ

Механические регулировки

Адаптер сердечника размотчика

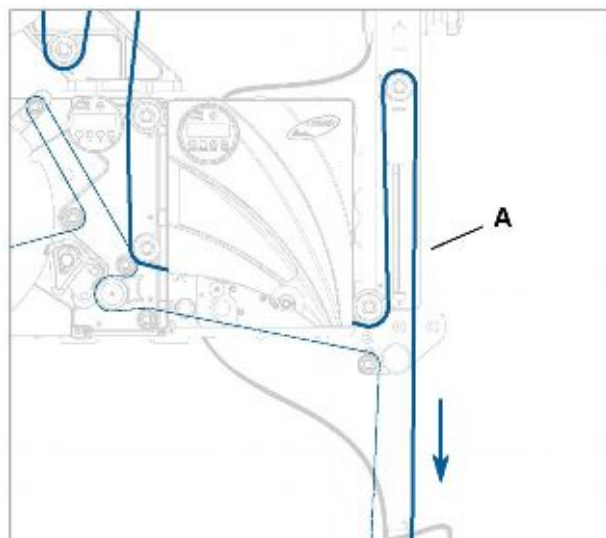
Инструмент: шестигранный ключ (Allen) №3.

Диаметр сердечника размотчика можно отрегулировать по размеру втулки рулона с материалом, установив или сняв соответствующие адаптеры (Рис. 26А).

Диаметр втулки 38,1 мм (1,5 дюйма):

- Снимите адаптеры, вывернув винты (по 2 винта на каждом адаптере) (Рис.26В).

Диаметр втулки 76,2 мм (3 дюйма):

- Установите адаптеры, как показано на Рис. 26.

Диаметр втулки 101,6 мм (4 дюйма):

- Установите адаптеры, как показано на Рис. 27.

Регулировка положения прижимного валика

1. Отведите прижимной валик (Рис. 28В). Для этого поворачивайте рычаг (Рис. 28С) до тех пор, пока валик не щелкнет (не встанет в нужное положение).
2. Ослабьте барашковый винт (Рис. 28А).
3. Передвиньте прижимной валик так, чтобы он находился сверху подложки по центру.
4. Опустите прижимной валик.
5. Затяните барашковый винт.



Рис. 26. Положение адаптеров под втулку диаметром 76,2 мм



Рис. 27. Положение адаптеров под втулку диаметром 101,6 мм

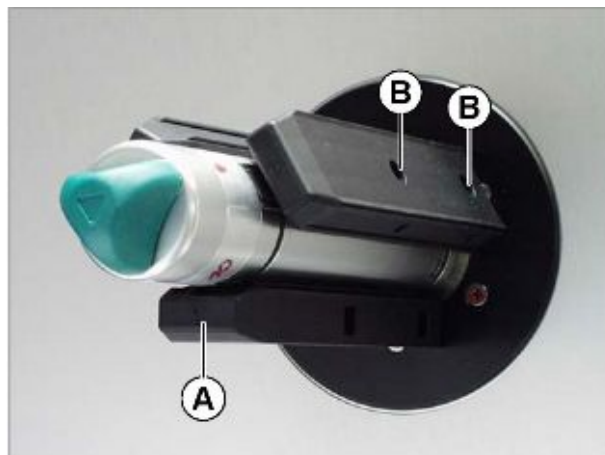

Рис. 28. Регулировка положения прижимного валика (В).

ВВОД УСТРОЙСТВА В ЭКСПЛУАТАЦИЮ

Регулировка положения датчика этикетки на лезвии диспенсера

1. Отверните барашковый винт (Рис. 29В).
2. Отрегулируйте положение датчика вдоль оси таким образом, чтобы он мог видеть метки (прорубы между этикетками).

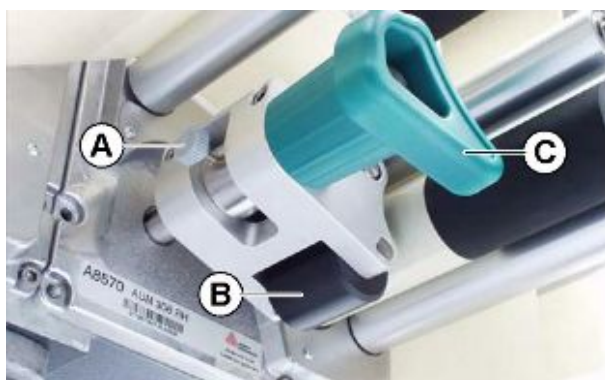
Светодиодный индикатор (Рис. 29А) загорается, когда датчик наведен на этикетку.



Рис. 29. Датчик этикетки (Wenglor, модель OPT242-P800)

Регулировка положения датчика этикетки в принтере

Принтер оснащен датчиком, работающим на просвет и на отражение.

С помощью красного колесика с рифленой кромкой (Рис. 30В) можно отрегулировать положение датчика поперек этикетки на расстоянии до 80 мм (ALX 734/5) или 100 мм (ALX 736). Текущее расстояние указывается на шкале (Рис. 30А).

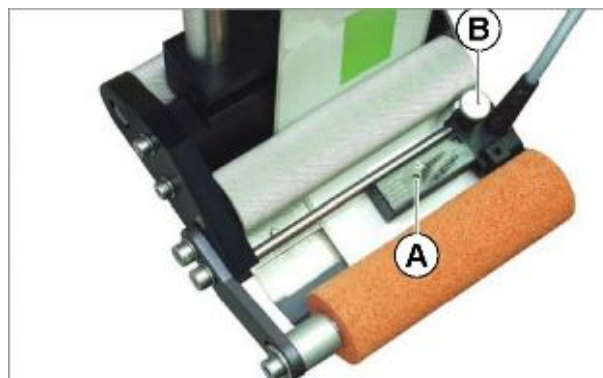
Значение на шкале (положение датчика этикетки) = «положение метки-проруба» – 2 мм,

где:

- Положение метки-проруба Расстояние (Рис. 31А) от внутреннего края этикетки до центра метки.
- Устанавливаемое значение: Настраивается поворотом красного колесика.

Например, расстояние до центра метки-проруба от левого края этикетки = 11 мм. Следовательно, положение датчика = (11 мм – 2 мм) = 9 мм (значение на шкале).

→ Чтобы установить датчик в нужное положение, поворачивайте красное колесико до тех пор, пока нужное значение на шкале не окажется по центру колесика.

▣ Круглые этикетки: Для точного определения начала этикетки необходимо заранее установить значение сдвига от метки. Это можно сделать вручную, задав параметр **PRINT PARAMETERS > X - print offset**, или отправить соответствующую команду Easy-Plug.



Рис. 30. Красное колесико (В) – регулятор положения датчика этикетки в принтере.



Рис. 31. Определение положения метки-проруба

ВВОД УСТРОЙСТВА В ЭКСПЛУАТАЦИЮ

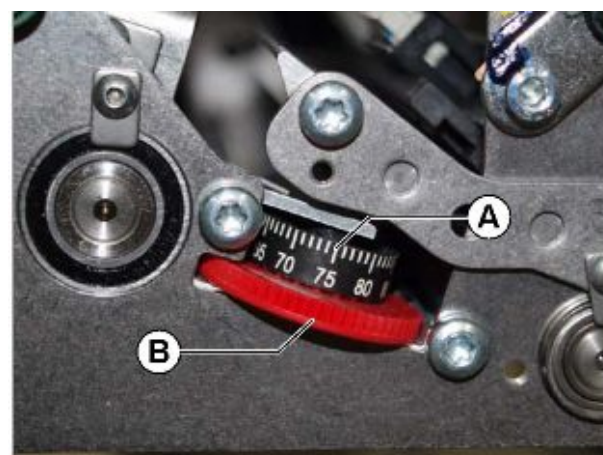
Регулировка натяжения риббона

Образование складок на риббоне ведет к ухудшению качества печати. Правильная установка крутящего момента на сердечнике размотки риббона и тормозящего момента на сердечнике намотки риббона предотвратит образование складок.

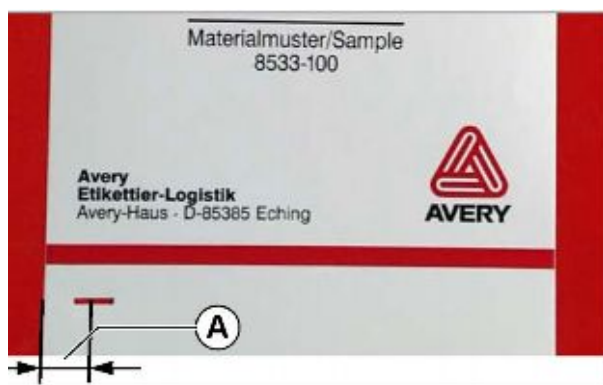
Заводские установки, как правило, подходят для большинства термотрансферных лент различной ширины. Если используются очень узкие или очень широкие риббоны, возможно, потребуется отрегулировать натяжение ленты.

С помощью красных пластиковых шестигранных гаек (Рис. 32А) на сердечниках размотки и намотки риббона можно отрегулировать тормозящий момент. Поворот этих гаек по часовой стрелке увеличивает значение момента. Черные колпачки (Рис. 32В) предотвратят случайные смещения этих гаек.

Риббон между двумя сердечниками должен протягиваться ровно, не образуя складок. Следующие замечания могут помочь в регулировке натяжения риббона:

- если натяжение риббона слишком слабо, или на риббоне складки, или
- если он слишком свободно наматывается на сердечник намотки:

➔ Увеличьте крутящий момент / тормозящий момент (поворотом красной гайки по часовой стрелке).

- если риббон слишком натянут или рвется при печати, или
- если риббон продвигается неравномерно

➔ Уменьшите крутящий момент / тормозящий момент (поворотом красной гайки против часовой стрелки).



Рис. 32. Сердечники размотки и намотки риббона в ALX 73x.

- А Сердечник намотки (без колпачка)
- В Сердечник размотки риббона (с колпачком)

ВВОД УСТРОЙСТВА В ЭКСПЛУАТАЦИЮ

Регулировка степени прижима печатающей головки

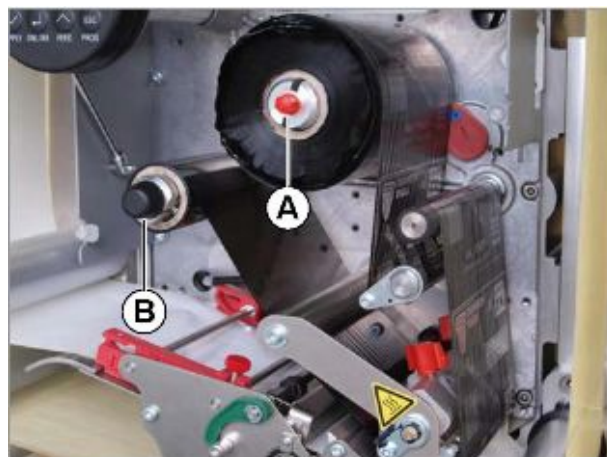

ВНИМАНИЕ!

Риск сокращения срока службы печатающей головки

→ Всегда устанавливайте минимальное возможное значение, дающее приемлемое качество печати.

В зависимости от ширины и толщины используемых материалов степень прижима печатающей головки к печатному валу будет разной.

Регулятор степени прижима (Рис. 33А) может находиться в одном из трех положений:

- Положение "I": для очень тонкого и/или узкого материала
- Положение "II" (по умолчанию): для материала средней ширины / толщины.
- Положение "III": для очень плотного и/или широкого материала.

Инструмент: монета или большая отвертка

Установка:

→ Поворачивайте регулятор до тех пор, пока стрелка на нем (Рис. 34А) не окажется напротив отметки нужного положения ("I", "II" или "III").

☛ Регулятор фиксируется в одном из трех положений.



Рис. 33. Регулятор (А) степени прижима печатающей головки



Рис. 34. Поворачивайте регулятор до тех пор, пока стрелка (А) не окажется напротив отметки нужного положения ("I", "II" или "III")

ВВОД УСТРОЙСТВА В ЭКСПЛУАТАЦИЮ

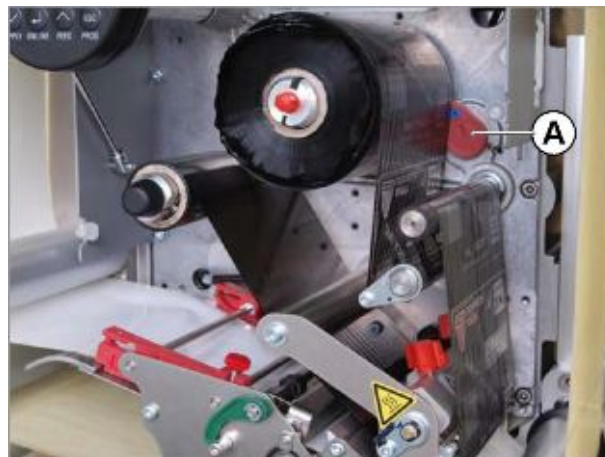
Регулировка плавающего рычага размотчика (регулировка натяжения ленты)

Плавающий рычаг на размотчике отрегулирован таким образом, что, даже меняя тип этикеточного материала, не требуется перенастройка его упругости (силы восстановления пружины).

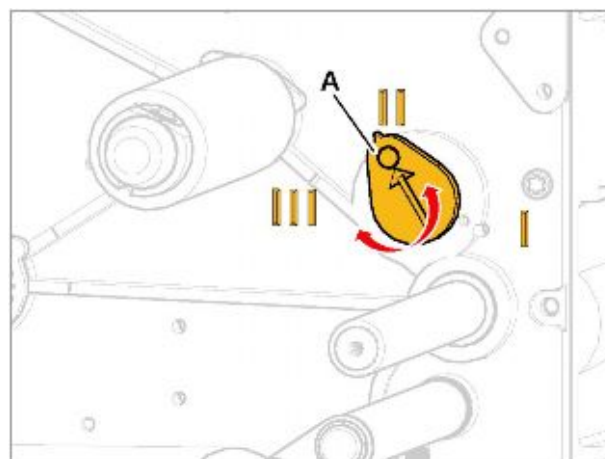
Однако при работе с очень узким этикеточным материалом не исключены обрывы ленты или же, наоборот, ослабление натяжения ленты, что в конечном счете ухудшает качество этикетирования. В этих случаях потребуется регулировка силы восстановления пружины, расположенной в плавающем рычаге.

Размотчик с диаметром 400 мм

1. Ослабьте стопорное кольцо (Рис. 36В). Для этого, удерживая регулировочное кольцо (Рис. 36А), поворачивайте стопорное кольцо в направлении, обратном стрелке на рисунке.
2. Чтобы *увеличить* силу восстановления пружины, поворачивайте регулировочное кольцо (Рис. 36А) в направлении стрелки на рисунке.

Чтобы *уменьшить* силу восстановления пружины, поворачивайте регулировочное кольцо (Рис. 36А) в направлении, обратном стрелке на рисунке.

3. Затем заверните стопорное кольцо обратно.

Размотчик с диаметром 300 мм

Инструмент: шестигранный ключ Allen № 2,5 мм.

→ Поверните регулировочный винт (Рис. 37А) на плавающем рычаге *влево*, чтобы *увеличить* силу восстановления пружины.

→ Поверните регулировочный винт (Рис. 37А) на плавающем рычаге *вправо*, чтобы *уменьшить* силу восстановления пружины.



Рис. 35. Пружина (А) плавающего рычага на 400-мм размотчике



Рис. 36. Регулировка силы восстановления пружины плавающего рычага на 400-мм размотчике

А Регулировочное кольцо
В Стопорное кольцо

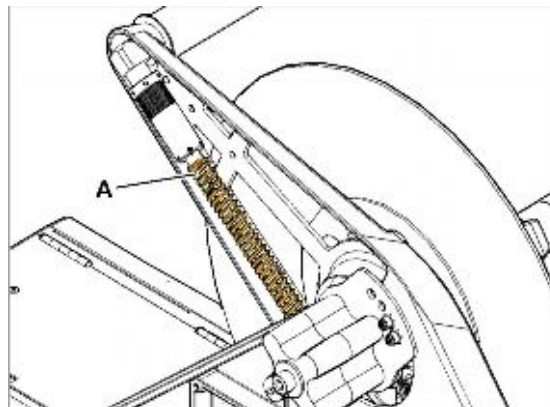

Рис. 37. Регулировка силы восстановления пружины плавающего рычага на 300-мм размотчике

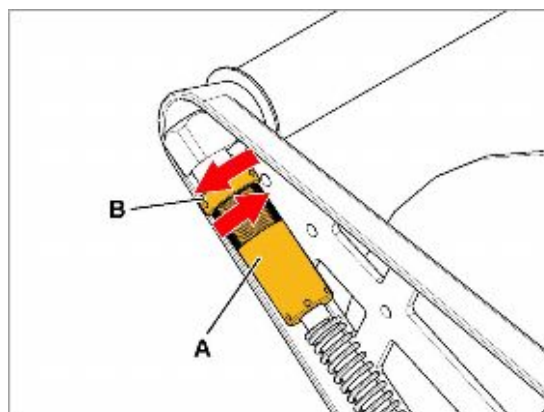
ВВОД УСТРОЙСТВА В ЭКСПЛУАТАЦИЮ

Регулировка плавающего рычага с линейным перемещением

Плавающий рычаг с линейным перемещением отрегулирован таким образом, что даже меняя тип этикеточного материала, не требуется перенастройка его упругости (силы восстановления пружины).

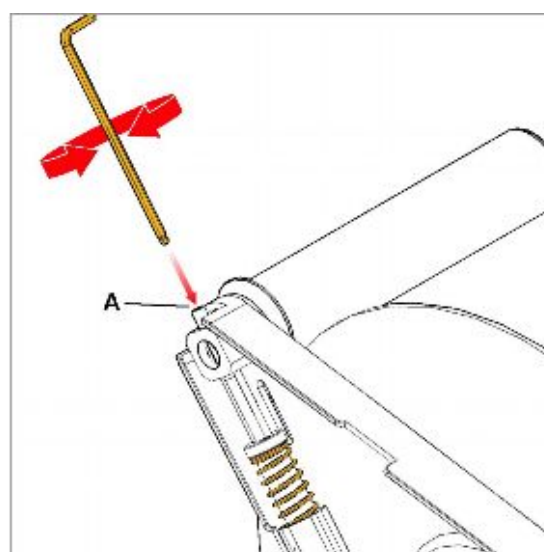
Регулировка силы восстановления пружины:

1. Вытащите регулятор (Рис. 38А).
 - ▮▮▮▮▮ Регулятор, устанавливающий натяжение пружины. Крепко держитесь за регулятор, пока он не встанет на место.
2. Поверните вытянутый вперед регулятор в нужное положение.

Диапазон регулировки: 355° (т.е. немного меньше, чем S-образный поворот в каждом направлении).
3. Осторожно (не резко) отпустите регулятор, чтобы он сам встал в нужное положение.
 - ▮▮▮▮▮ Не отпускайте регулятор, пока он не занял нужного положения.



Рис. 38. Регулятор (А) натяжения пружины плавающего рычага с линейным перемещением

Уменьшение силы восстановления пружины:

При работе с очень узким этикеточным материалом не исключены обрывы ленты или же, наоборот, ослабление натяжения ленты, что в конечном счете ухудшает качество этикетирования. В этих случаях необходимо уменьшить силу восстановления пружины, расположенной в плавающем рычаге:

- ➔ Поверните регулятор в направлении "-".
 - ▮▮▮▮▮ Направление вращения "-" противоположно для LH и RH устройств:
 - RH: поверните *против* часовой стрелки
 - LH: поверните *по* часовой стрелке

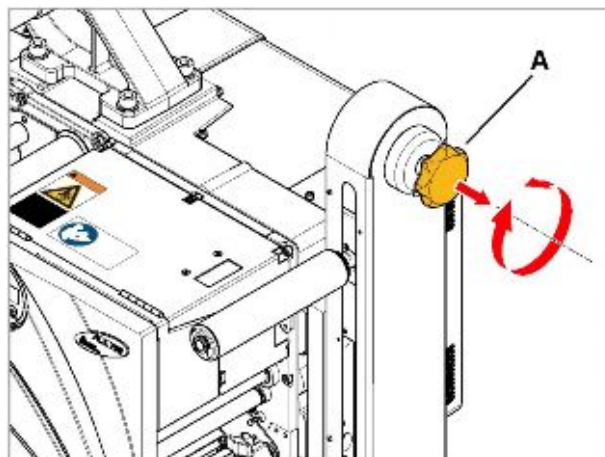
Увеличение силы восстановления пружины:

В некоторых случаях этикеточная лента может колебаться (подрагивать). Это означает, что натяжение ленты между валиком плавающего рычага и лезвием диспенсера слишком слабо. В этом случае необходимо увеличить силу натяжения пружины, расположенной в плавающем рычаге.

- ➔ Поверните регулятор в направлении "+".
 - ▮▮▮▮▮ Направление вращения "+" противоположно для LH и RH устройств:
 - RH: поверните *по* часовой стрелке
 - LH: поверните *против* часовой стрелки

ВВОД УСТРОЙСТВА В ЭКСПЛУАТАЦИЮ

Включение и отключение устройства**Включение и отключение устройства****Включение устройства**

→ Установите переключатель питания (Рис. 39А), расположенный на задней панели устройства, в положение “I” (Вкл.)

Последует запуск устройства. И принтер, и аппликатор перейдут в режим *online*.

Выключение устройства

→ Установите переключатель питания (Рис. 39А), расположенный на задней панели устройства, в положение “O” (Выкл.)

Устройство будет отключено.



Рис. 39. Переключатель питания (А) на задней панели устройства

ВВОД УСТРОЙСТВА В ЭКСПЛУАТАЦИЮ

Настройка и функции контроля аппликатора

Настройка параметров в меню устройства

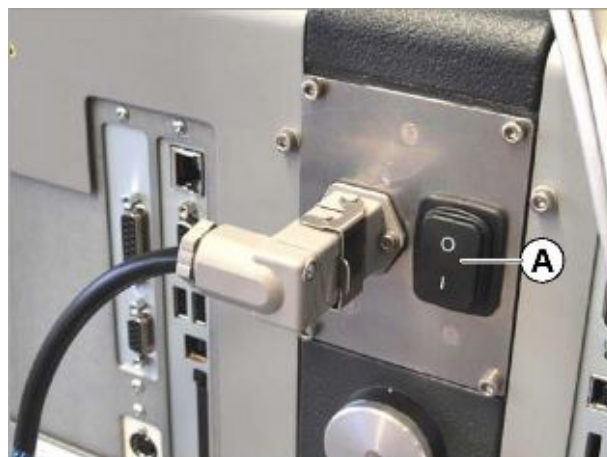
Label pitch (Шаг этикетки)

→ Переключитесь в режим *offline*:

Для автоматического определения шага этикетки:

▣➔ Максимальный шаг этикетки: 120 мм.

→ Нажмите на кнопку  и удерживайте ее не менее 2 секунд.

Также можно установить шаг этикетки вручную:

1. Измерьте шаг этикетки (Рис. 40С).
2. Вызовите параметр шага этикетки **LABEL SETUP > Label pitch**.
3. Введите измеренный шаг этикетки (в мм).

Label stop offset (Позиция остановки этикетки на лезвии диспенсера)

Предварительное условие: шаг этикетки должен быть установлен.

Перед тем, как этикетка окончательно будет отделена от подложки и нанесена на продукт, она приостановится на лезвии диспенсера. Как правило, целесообразно, чтобы этикетка слегка свисала с лезвия диспенсера (Рис. 41).



Автоматический принтер-аппликатор ALX73x настроен на работу с датчиками этикетки, входящими в комплект поставки (установлены заводские настройки). Поэтому, если корректировка позиции отделения этикетки и потребуется, она будет незначительной. Чтобы изменить установленные по умолчанию значения:

1. Войдите в параметр **LABEL SETUP > Lab. stop offset**.
2. Увеличение значения параметра увеличит выступ этикетки над лезвием диспенсера; уменьшение значения – уменьшит выступ.

▣➔ Установка нулевого значения '0' означает, что этикетка будет остановлена, когда ее передний край будет непосредственно над датчиком этикетки.

Чтобы этикетка останавливалась вровень с лезвием диспенсера:

→ Введите значение, равное расстоянию (Рис. 41В) между датчиком этикетки и лезвием диспенсера (для неподвижного лезвия диспенсера: 19 мм).

Чтобы этикетка слегка свисала с лезвия диспенсера:

→ Введите значение, равное сумме расстояния между датчиком этикетки и лезвием диспенсера и длины выступа.



Рис. 40. Лента с самоклеящимися этикетками

- A Подложка
- B Этикетка
- C Шаг этикетки

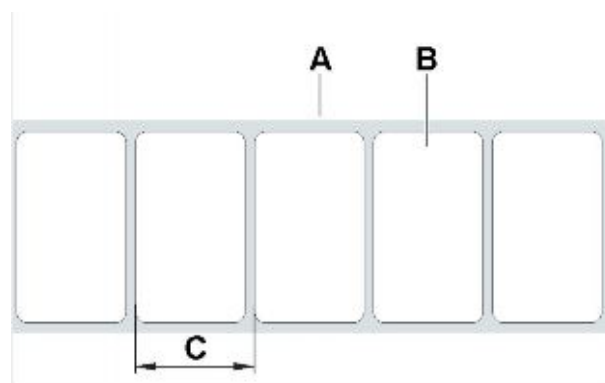

Рис. 41. Позиция отделения этикетки (А)

ВВОД УСТРОЙСТВА В ЭКСПЛУАТАЦИЮ

Скорость отделения этикеток (параметр **Dispense speed**)

Скорость отделения этикеток может быть установлена как величина постоянная, либо как величина, автоматически подстраиваемая под переменную скорость конвейера (функция APSF, speed adaption). Во втором случае необходимо будет установить датчик скорости (опция), который регистрирует скорость конвейера и передает показания на контроллер аппликатора.

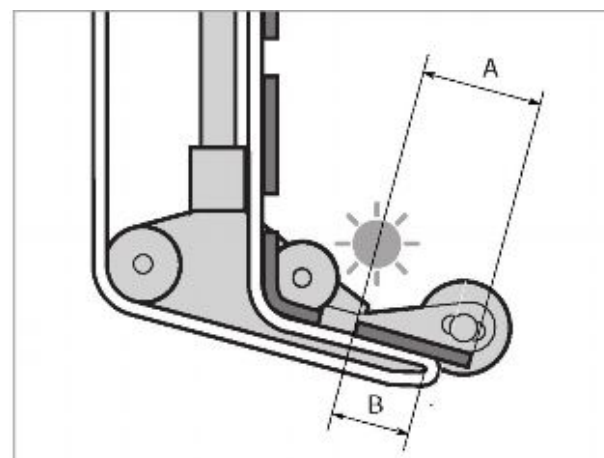
■▶ При прямом этикетировании (т.е. без дополнительного аппликатора) скорость отделения этикеток обычно соответствует скорости движения продукта.

Установка *постоянного (fixed) значения*:

➔ Находясь в режиме *online*, установите значение скорости с помощью двух кнопок слева (см. раздел «Режим *online*»).

или

➔ Войдите в параметр **LABEL SETUP > Dispense speed** и установите нужное значение скорости.

Настройка *регулируемой скорости (speed adaption)*:



1. Установите параметр **MACHINE SETUP > Speed Adaption** на 'Yes' ('Да').
2. Настройте в соответствии с используемым датчиком скорости параметры его разрешающей способности **MACHINE SETUP > Encoder Resol** и его диаметра **MACHINE SETUP > Encoder Diameter**.

Информацию о датчиках скорости (энкодерах) см. в инструкции по техобслуживанию.

ВВОД УСТРОЙСТВА В ЭКСПЛУАТАЦИЮ

Блокировка ложных сигналов запуска (параметр)

Форма или отражательная способность поверхности продукта могут вызвать ложный стартовый сигнал, и, соответственно, неправильное нанесение этикетки. Можно включить функцию блокировки таких нежелательных сигналов запуска, когда они возникают во время прохождения продукта под диспенсером, если установить в значении параметра **LABEL SETUP > Product length** длину продукта.

Пример:

Когда продукт (Рис. 42D) достигает датчика продукта (Рис. 42C), последний отправляет сигнал запуска процесса этикетирования. Каждое углубление в форме продукта вызывает дополнительный сигнал запуска, а значит, на продукт будет нанесено несколько этикеток. Этого можно избежать, если установить в параметре **LABEL SETUP > Product length** фактическое значение длины продукта [A]. Таким образом, аппликатор будет игнорировать любые сигналы запуска, пока текущий продукт находится под лезвием диспенсера.

Положение этикетки на продукте (параметр Start Offset)

Предварительные условия:

- Длина этикетки установлена
- Позиция отделения этикетки установлена
- Настройка параметра в режиме отделения этикеток:

➔ Значение смещения положения этикетки относительно продукта можно регулировать с помощью двух правых кнопок на панели управления (см. раздел «Режим редактирования текущих настроек» в Главе 3).

или

➔ Войдите в параметр **LABEL SETUP > Start Offset** и установите значение смещения.

В случае если этикетка должна наноситься ровно по переднему краю продукта:

➔ Введите значение, равное расстоянию (Рис. 43A) между датчиком продукта и лезвием диспенсера.

В случае если этикетка должна быть смещена относительно переднего края продукта:

➔ Введите значение, равное сумме расстояния (Рис. 43A) и желаемого отступа этикетки от переднего края продукта (Рис. 44A).



Рис. 42. Этикетирование продукта, генерирующего ложные сигналы запуска

- A Длина продукта
- B Этикетка
- C Датчик продукта
- D Продукт с рельефной поверхностью (стрелки указывают на углубления)



Рис. 43. Расстояние (A) между датчиком продукта (слева) и лезвием диспенсера (справа)

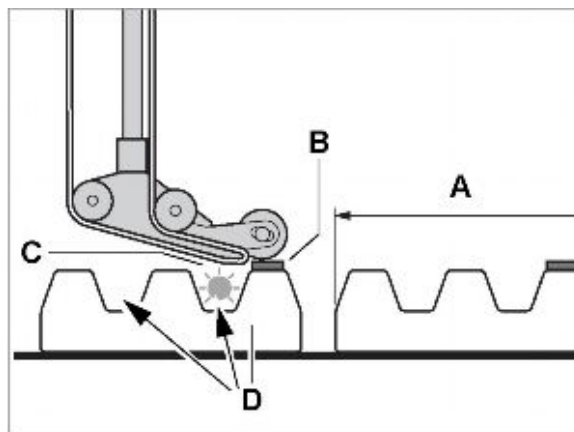

Рис. 44. Отступ (A) переднего края этикетки от переднего края продукта

ВВОД УСТРОЙСТВА В ЭКСПЛУАТАЦИЮ

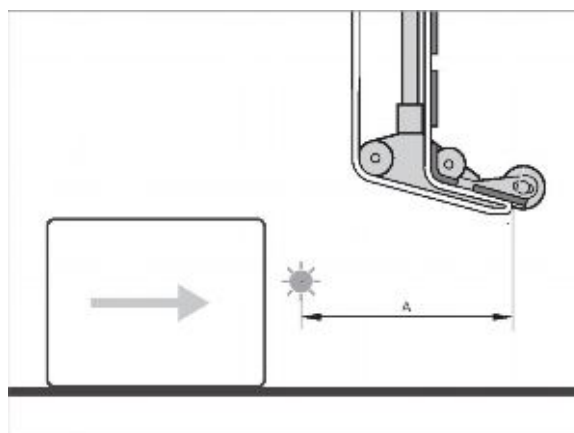
Функции контроля и оповещения

Во время работы контроллер аппликатора отслеживает состояние следующих функций устройства:

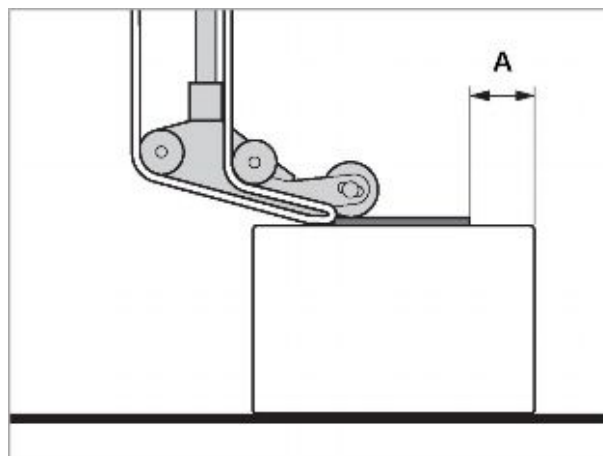
Окончание материала / Внешний диаметр рулона

Чтобы сократить время простоя из-за смены этикеточного материала, аппликатор может выдавать предупреждающее сообщение о скором окончании этикеточной ленты. Это сообщение генерирует сигнал, поступающий с датчика внешнего диаметра рулона. Такой датчик представлен двумя разновидностями.

В зависимости от конфигурации и настройки принтера-аппликатора будут выводиться разные сообщения в случае окончания материала или в случае уменьшения внешнего диаметра рулона с этикетками ниже критического значения:

- Датчик внешнего диаметра не подключен

Сообщение на дисплее принтера («Метка-проруб не обнаружена»):

```
Status num:      5001
                No gap found
```

Принтер останавливается.

Сообщение на дисплее аппликатора, если печать на принтере приостановлена («PMA (принтер) не готов»):

```
Status num:      5153
                PMA not ready
```

- Внутренний датчик внешнего диаметра подключен:

Контроллер обрабатывает сигналы, поступающие от двух подсоединенных к размотчику датчиков внешнего диаметра рулона с этикеточным материалом.

Предварительные условия:

- Чтобы эта система контроля заработала, необходимо прежде подсоединить датчики с помощью комплекта проводов (заказываются дополнительно).
- Параметр в меню аппликатора **MACHINE SETUP** > **Materialend err** = "On" (включен).

При достижении критического размера внешнего диаметра рулона, на дисплей аппликатора выводится предупреждающее сообщение («Скорое окончание материала»):

```
ONLINE
Material low
```

- Система внешнего контроля (опция)

Фотодатчик, установленный на размотчике, срабатывает, если диаметр рулона становится меньше установленного критического значения.

ВВОД УСТРОЙСТВА В ЭКСПЛУАТАЦИЮ

Предварительные условия:

- Внешний датчик внешнего диаметра установлен
- Параметр в меню аппликатора **MACHINE SETUP > OD sensor mode** (режим датчика внешнего диаметра) установлен на "Warning" («Предупреждение») или "Error" (Ошибка)

Если параметр **MACHINE SETUP > OD sensor mode** установлен на "Warning", при достижении критического размера внешнего диаметра рулона, на дисплей аппликатора выводится предупреждающее сообщение («Предупреждение от датчика внешнего диаметра»):

ONLINE
OD sensor warn.

Если параметр **MACHINE SETUP > OD sensor mode** установлен на "Error", при достижении критического размера внешнего диаметра рулона, на дисплей аппликатора выводится сообщение («Окончание материала (датчик внеш. диаметра)»):

Status num: 5065
OD Material end

Если выводится *предупреждающее сообщение*: Эtiquетирование продолжается.

1. Нажмите кнопку , чтобы подтвердить прием сообщения.
2. Подготовьте новый рулон с этикеточным материалом.

Если выводится *сообщение об ошибке*: Устройство останавливается.

1. Нажмите кнопку , чтобы подтвердить прием сообщения.
2. Снимите рулон с перемотанной подложкой.
3. Заправьте новый рулон с материалом.

Отсутствующие этикетки (параметр

Обычно отсутствие этикеток на подложке не влияет на нормальную работу аппликатора, поскольку протяжка этикеточной ленты и регистрация датчиком этикеток продолжается.

Тем не менее, учет отсутствующих этикеток бывает необходим. Настройкой параметра **LABEL SETUP > Miss. label tol.** задается допустимое число отсутствующих на подложке этикеток, после которого на дисплей будет выведено сообщение об ошибке:

Status num: 5001
No gap found

При этом устройство останавливается.

■► При неблагоприятных условиях, отсутствие этикеток может привести к обрыву материала на плавающем рычаге с линейным перемещением (см. Главу 5, раздел **«Обрыв материала на плавающем рычаге с линейным перемещением»** на стр. 2).

ВВОД УСТРОЙСТВА В ЭКСПЛУАТАЦИЮ

Настройка и функции контроля принтера

Настройка параметров в меню устройства

▣▣▣▣ Описанные ниже параметры могут быть включены в задание печати. В таком случае их установка не требуется. Установленные вручную значения, сделанные перед отправкой задания печати в принтер, будут заменены на значения из задания печати.

▣▣▣▣ Подробное описание установки параметров см. в разделе «[Меню параметров принтера](#)» в Главе 3.

Label pitch (Шаг этикетки)

➔ Переключитесь в режим *offline*:

Для автоматического определения шага этикетки:

➔ Нажмите одновременно на кнопки FEED+ PROG.

Принтер начнет протягивать этикеточную ленту вперед, пока датчик этикетки не зарегистрирует две метки (положение начала печати). Определенное значение будет выведено на дисплей, а затем присвоено параметру [PRINT PARAMETERS > Material length](#). После чего параметр типа материала [PRINT PARAMETERS > Material type](#) будет установлен как „Punched“ (материал с метками-прорубами).

Вывод значения измеренного шага этикетки на дисплей:

```
OFFLINE      X JOBS
xxx.x mm
```

Установка шага этикетки вручную:

1. Измерьте шаг этикетки (Рис. 45С).
2. Войдите в параметр [PRINT PARAMETERS > Material length](#) и введите измеренное значение (в мм).

Material width (Ширина материала)

1. Измерьте ширину этикеточной ленты (включая подложку, для самоклеящихся этикеток) (Рис. 45D).
2. Введите измеренное значение (в мм).



Рис. 45. Лента с самоклеящимися этикетками

- A Подложка
- B Этикетка
- C Шаг этикетки
- D Ширина этикетки

ВВОД УСТРОЙСТВА В ЭКСПЛУАТАЦИЮ

Material type (Тип материала)

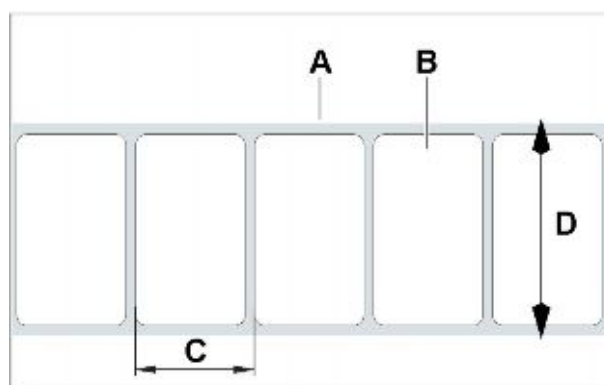
1. Установите параметр [PRINT PARAMETERS > Material Type](#) на "Punched".
2. Установите параметр типа датчика [PRINT PARAMETERS > Light sens. type](#) для материала с метками-прорубами: на "Punched"; для материала с отражающими метками на "Reflex".

Процесс печати

- Установите параметр [SYSTEM PARAMETER > Ribbon autoecon.](#) в соответствии с тем, какой метод печати используется: прямая термопечать (без риббона) или термотрансферная печать (с риббоном).

Режим автоматической экономии риббона

При термотрансферной печати расход риббона можно сократить, если над непечатными областями на этикетке будет включена функция подъема печатающей головки или функция приостановки протяжки риббона.

- Параметр [SYSTEM PARAMETER > Ribbon autoecon.](#) = "Enabled".

Продление срока службы печатающей головки

При прямой термопечати можно включить функцию автоматического подъема печатающей головки над непечатными областями.

- Параметр [SYSTEM PARAMETER > Ribbon autoecon.](#) = "Thermal/head lift".

Функции контроля и оповещения

Отсутствующие этикетки (параметр

Обычно отсутствие этикеток на подложке не влияет на нормальную работу принтера, поскольку протяжка этикеточной ленты и регистрация датчиком этикеток продолжается.

Тем не менее, учет отсутствующих этикеток бывает необходим.

Настройкой параметра [SYSTEM PARAMETER > Miss. label tol.](#) задается допустимое число отсутствующих на подложке этикеток, после которого на дисплей будет выведено сообщение об ошибке:

Status num: 5001

No gap found

При этом устройство останавливается.

ВВОД УСТРОЙСТВА В ЭКСПЛУАТАЦИЮ

Запас неиспользованного риббона

Для отслеживания количества риббона на сердечнике размотки необходимо установить критическое значение внешнего диаметра рулона с риббоном. При достижении этого критического значения на дисплей принтера будет выведено сообщение («Риббона хватит для печати X заданий»):

FOIL^a X JOBS

а) Сообщение мигает

- Установите критическое значение внешнего диаметра рулона с риббоном в параметр **SYSTEM PARAMETER > Foil end warning**.

ВВОД УСТРОЙСТВА В ЭКСПЛУАТАЦИЮ

Печать

Создание заданий печати

Существуют два основных способа создания задания печати:

- с помощью специального программного обеспечения для создания и печати этикеток и драйвера принтера для Windows
- с помощью текстового файла, в который записывается последовательность команд печати

Спец. ПО + драйвер принтера Предварительное условие: драйвер принтера должен быть установлен на ПК.

Программное обеспечение для создания и печати этикеток может включать любой тип ПО, имеющий функцию печати (например, текстовый редактор). Но работа со специальным ПО (например, Nice Label) гораздо удобнее. (Тестовая версия Nice Label записана на диск с документацией, входящий в комплект поставки).



Текстовый файл + Easy-Plug

Макет этикетки задается последовательностью команд Easy-Plug, которые записываются в текстовый командный файл.

Установка драйвера

Драйвер для принтера в устройстве ALX 73x можно найти на диске с документацией, входящий в комплект поставки, или в Интернете по адресу:

www.monarch.averydennison.com

Установка с диска:

1. Вставьте CD в дисковод хост-компьютера.
Диск запустится автоматически. Записанные драйверы позволяют работать практически с любыми версиями ОС Windows.
2. В окошке "Printer Documentation" кликните на *Printer Drivers and Label Software > Install > Printer Drivers*.
Запустится Мастер установки (the Installation Wizard).
3. Следуйте инструкциям программы Мастера установки.

Передача задания печати в принтер

Существуют два способа передачи задания печати:

- через кабель для передачи данных
- через карту памяти



Кабель для передачи данных

Предварительные условия:

- Хост-компьютер и принтер должны быть соединены подходящим кабелем для передачи данных (Ethernet, RS232 или USB).
- Интерфейс базы данных должен быть настроен в соответствии с меню параметров принтера.

Если используется специальное ПО для создания и печати этикеток:

1. Задайте соответствующий интерфейс базы данных в специальной программе.
2. Запустите печать.

Прямая отправка командного файла:

- ➔ Откройте командную строку (DOS prompt) из Windows: ПУСК > ПРОГРАММЫ > СТАНДАРТНЫЕ > КОМАНДНАЯ СТРОКА

ВВОД УСТРОЙСТВА В ЭКСПЛУАТАЦИЮ

Для отправки задания через последовательный интерфейс (COM1):

→ `copy testjob.txt com1.`



Для отправки задания через USB или Ethernet интерфейс:

→ `copy testjob.txt \\ComputerName\ShareName`, где

- *Computer name* = имя компьютера. В Windows XP имя компьютера можно найти через ПУСК > ПАНЕЛЬ УПРАВЛЕНИЯ > СИСТЕМА > ИМЯ КОМПЬЮТЕРА (START > SETTINGS > CONTROL PANEL > SYSTEM > COMPUTER NAME)
- В Windows XP *share name (общее имя)* можно найти через ПУСК > ПАНЕЛЬ УПРАВЛЕНИЯ > ПРИНТЕРЫ И ФАКСЫ (START > SETTINGS > PRINTERS AND FAXES), далее кликнув правой кнопкой мышки по PROPERTIES (Свойства) > SHARE (ОБЩЕЕ ИМЯ). *Общее имя (share name)* означает принтер, подключенный к определенному порту, например, к USB порту для передачи данных по универсальной последовательной шине или к порту TCP/IP для передачи данных по сети Ethernet.

Карта памяти

Предварительные условия:

- Карт-ридер на хост-компьютере
- Карта памяти (CompactFlash или SD)

1. Вставьте карту памяти в слот для карт памяти на задней панели принтера.
2. Запустите принтер, перейдите в режим *standalone* (вне сети)
3. Выберите задание печати.

Подробное описание работы в режиме *standalone* (вне сети) см. в Главе 3, стр. 29

ВВОД УСТРОЙСТВА В ЭКСПЛУАТАЦИЮ

Работа с профилями продукта (аппликатор)

Что такое “профиль продукта”?

Профиль продукта – это своего рода база данных, содержащая в соответствующей ячейке памяти основные, необходимые для работы аппликатора характеристики определенного продукта. Создание профилей продуктов позволит быстро перенастроить аппликатор на соответствующий тип продукта.

Число ячеек памяти: 16

Каждая ячейка памяти имеет свой адрес (порядковый номер, число), по которому к ним обращаются команды процессора. Для удобства пользователя также предусмотрена возможность присвоения кодового обозначения каждой ячейке (длина имени – до 9 символов).

Загрузка профиля продукта



ВНИМАНИЕ!

Неправильная настройка может привести к эксплуатационным проблемам, а также повредить аппликатор и другое оборудование.

→ Создавать профили продукта может только специально обученный квалифицированный персонал.

→ Выберите параметр **LABEL SETUP > Load prod. profil.**

Если ячейки памяти “пустые” (нет данных), на дисплее появится соответствующее сообщение:



```
Load prod. profil
No setup avail.
```

Выводиться на дисплей будут только ячейки с данными.

Первой в списке ячеек будет показана та, что была записана последней:

```
Load prod. profil
Prof 1 xxxxxx
```

Например, на этом рисунке профиль под именем ‘xxxxxx’ был записан в первую ячейку памяти (“Prof 1”).

1. С помощью кнопок  или  выберите нужный профиль из списка.
2. Чтобы загрузить выбранный профиль, нажмите кнопку . Далее последует перезагрузка аппликатора. После перезагрузки на дисплее появится сообщение:

```
Prof 1 xxxxxx
Label          0
```

(в режиме этикетирования на дисплее вместо ‘ONLINE’ будет выведено обозначение выбранного профиля продукта).

ВВОД УСТРОЙСТВА В ЭКСПЛУАТАЦИЮ

Сохранение профиля продукта

Выбор ячейки памяти → Выберите параметр **MACHINE SETUP > Store prod. profil.**



Если все ячейки памяти “пустые” (нет данных), на дисплее появится сообщение:

```
Store prod. prof.
Prof 1 product 1
```

Первой в списке ячеек будет показана та, что была записана последней:

```
Store prod. prof.
Prof 5*Customer_xyz
```

Звездочка (*) после номера ячейки указывает на то, что в данной ячейке уже содержатся данные (зд.: в нее записан профиль продукта под именем ‘customer_xyz’).

1. Нажимайте кнопку  или , до тех пор, пока не выберите нужную ячейку памяти (одну из 16).
2. Нажмите кнопку , чтобы активировать выбранную ячейку памяти. Имя профиля на дисплее начнет мигать, а это значит, что его сейчас можно будет переименовать.

Переименование (ввод имени) профиля Чтобы сохранить имя профиля ‘Product 1’ без изменений:

→ Два раза нажмите на кнопку .

Начнется сохранение имени профиля. На дисплее появится сообщение:

```
Store prod. prof.
Storing...
```





Чтобы изменить имя профиля:

→ Нажмите на кнопку .

На дисплее появится сообщение:

```
Store prod. prof.
Prof x_
```

Курсор (символ подчеркивания “_”) появляется в месте, на которое будет вводиться желаемый символ.

1. С помощью кнопок  и  пролистывайте набор возможных символов, пока не найдете нужный.
2. Чтобы подтвердить выбранный символ, нажмите кнопку . Курсор сдвинется вправо на место следующего редактируемого символа.
3. Введите следующий символ таким же образом.
4. После того, как введете последний символ, нажмите кнопку .



Начнется сохранение профиля. На дисплее появится сообщение:

```
Store prod. prof.
Storing...
```

Профиль продукта сохранен под введенным именем.

ВВОД УСТРОЙСТВА В ЭКСПЛУАТАЦИЮ

Удаление профиля продукта

1. Выберите параметр MACHINE SETUP > Del prod. profil.
На дисплее появится имя последнего активного профиля.
2. Нажимайте кнопку  или , до тех пор, пока не выберите нужную ячейку памяти (одну из 16).
3. Нажмите кнопку , чтобы активировать выбранную ячейку памяти.

На дисплее появится сообщение:

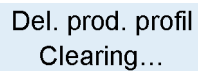

Del. prod. profil
Clearing...

Выбранный профиль продукта был удален.



Неисправности в работе

Обрыв этикеточной ленты	2
Сообщения о состоянии в случае обрыва ленты.....	2
Восстановление обрыва ленты	2
Обрыв материала на плавающем рычаге с линейным перемещением.....	2
Сообщения о состоянии аппликатора	3
Сообщения об ошибках	3
Предупреждающие сообщения	3
Список сообщений аппликатора	5
Перечень предупреждающих сообщений	5
Перечень сообщений об ошибках	6
Сообщения о состоянии принтера	11
Сообщения об ошибках	11
Список сообщений принтера	12
Перечень сообщений об ошибках	12

НЕИСПРАВНОСТИ В РАБОТЕ УСТРОЙСТВА

Обрыв этикеточной ленты

Сообщения о состоянии в случае обрыва ленты

Если происходит обрыв материала, на дисплей выводится одно из следующих сообщений (то или иное сообщение указывает на место обрыва ленты):

- Сообщения на дисплее *аппликатора*

Обрыв ленты между диспенсером и намотчиком:

Status num: 5140
Rewinder control

Обрыв ленты на плавающем рычаге с линейным перемещением (см. раздел ниже):

Status num: 5070
LDU upper limit

- Сообщения на дисплее *принтера*:

Status num: 5002
Material end

Устройство останавливается.

Восстановление обрыва ленты

1. Нажмите кнопку , чтобы подтвердить прием сообщения.
2. Соедините концы оборвавшейся ленты (см. раздел «Замена этикеточного материала» в Главе 4, стр. 10) или заправьте новый рулон с материалом.

Обрыв материала на плавающем рычаге с линейным перемещением (англ. *LDU – linear dancer unit*)

Некоторые рабочие условия могут вызвать обрыв этикеточной ленты на этом плавающем рычаге. К таким условиям можно отнести следующие:

- Высокая скорость этикетирования
- Низкая скорость печати
- Длинные этикетки
- Одна или несколько отсутствующих на ленте подложки этикеток

К обрыву ленты приводит следующая последовательность операций: Как только датчик этикетки на лезвии диспенсера регистрирует метку-проруб, начинается протяжка материала до тех пор, пока не будет определено начало следующей этикетки. Если плавающий рычаг с линейным перемещением оказывается в своем крайнем нижнем положении до того, как будет определено начало следующей этикетки, то вероятность обрыва этикеточной ленты очень высока.

Восстановление обрыва:

- ➔ Исправьте одно или несколько из вышеназванных вероятных причин обрыва.
- ➔ Установите в меню принтера допустимое число отсутствующих на подложке этикеток на '0' (см. Главу 3, Параметр «Miss. label tol (Допустимое число отсутствующих этикеток)»).

Теперь, в случае если на подложке не окажется хотя бы одной этикетки, устройство остановится.

НЕИСПРАВНОСТИ В РАБОТЕ УСТРОЙСТВА

Сообщения о состоянии аппликатора

Сообщения об ошибках

Если происходит серьезный сбой в работе, аппликатор немедленно останавливается, а на дисплей выводится сообщение об ошибке, указывающее на причину сбоя.

Сообщение об ошибке имеет следующий формат:

Status num: 5144^a
Rewinder init^b

- a) 5144 = код состояния. По нему легко определить выводимое сообщение.
- b) зд. 'Rewinder init' = сокращенный текст сообщения.

Чтобы удалить сообщение об ошибке:

1. Установите причину ошибки. Подробное описание см. ниже, в разделе [«Список сообщений об ошибках»](#) на стр.6.
2. Нажмите кнопку , чтобы подтвердить прием сообщения (и удалить его с дисплея).

Ошибки, сообщения о которых *не перечислены* ниже, может исправить только квалифицированный сервисный инженер.

Если на дисплее появляется сообщение, которое не описано ниже:

1. Нажмите кнопку , чтобы подтвердить прием сообщения (и удалить его с дисплея).
2. Выключите аппликатор и через 30 секунд включите его снова. Если ошибка периодически повторяется:

→ Вызовите сервисного инженера.



Описание сообщения об ошибке, отсутствующего в данном руководстве, можно найти в инструкции по эксплуатации.

Во время вывода сообщения об ошибке на дисплей выходной сигнал "Error" («Ошибка») активен.

Предупреждающие сообщения

Предупреждающие сообщения только оповещают оператора об определенной ситуации. Аппликатор при этом не останавливается.

Предупреждающие сообщения могут появляться в режиме этикетирования и в режиме редактирования текущих настроек (*online settings*).

Предупреждающее сообщение имеет следующий формат:

ONLINE
Material warning^a

a) "Material warning" = краткое описание состояния, о котором оповещается оператор (зд., предупреждение о скором окончании материала).



Во время вывода сообщения об ошибке на дисплей выходной сигнал "Warning" («Предупреждение») активен.

НЕИСПРАВНОСТИ В РАБОТЕ УСТРОЙСТВА

Сброс предупреждающего сообщения Предупреждающее сообщение выводится на дисплей до тех пор, пока:

- не устранена причина, вызвавшая это предупреждение, или
- сообщение не сброшено (не подтверждено) оператором.

▣▣▣▣ Предупреждающие сообщения появляются только в режиме *online*. Если предупреждающее сообщение возникает в режиме редактирования текущих настроек (*online setting*) или в режиме *standalone* (вне сети), оператор должен переключиться в режим *online* и только затем сбросить сообщение.

Чтобы сбросить предупреждающее сообщение, находясь в режиме *online*:

➔ Нажмите на кнопку .



Также предупреждающее сообщение можно сбросить с помощью команды Easy-Plug (#!CLRW).

▣▣▣▣ Если генерируется сразу несколько предупреждающих сообщений, первым на дисплей будет выведено самое важное сообщение. После его подтверждения на дисплей выводится следующее, и так далее.

НЕИСПРАВНОСТИ В РАБОТЕ УСТРОЙСТВА



Список сообщений аппликатора

Перечень предупреждающих сообщений

Productstartwarn	<ul style="list-style-type: none"> ⊗ Во время незавершенного цикла этикетирования поступил новый сигнал запуска. Ложные сигналы запуска генерирует сложная форма продукта. ➔ Активируйте параметр LABEL SETUP > Product length. ⊗ Несколько отсутствующих этикеток на ленте, что не может быть компенсировано. ➔ Проверьте этикеточную ленту.
APSF speed warn.	<ul style="list-style-type: none"> ⊗ Скорость конвейера превышает максимально допустимую скорость аппликатора. ➔ Уменьшите скорость конвейера.
	
OD sensor warn.	<ul style="list-style-type: none"> ⊗ Система внешнего контроля внешнего диаметра рулона предупреждает о скором окончании материала. ➔ Подготовьте новый рулон с этикеточным материалом.
Material low	<ul style="list-style-type: none"> ⊗ Система внутреннего контроля внешнего диаметра рулона предупреждает о скором окончании материала. ➔ Подготовьте новый рулон с этикеточным материалом.
Startsig. inhibit	<ul style="list-style-type: none"> ⊗ Входной сигнал запуска неактивен. Сигнал запуска будет проигнорирован. ➔ Проверьте или измените настройку активности входного сигнала запуска.
	
Int. mod. synch	<ul style="list-style-type: none"> ⊗ Связь между принтером и аппликатором прервана, но продолжается отделение и нанесение этикеток из компенсаторной петли. ➔ Проверьте соединение между принтером и аппликатором, см. сообщение о состоянии 5068 на стр. 7.
	
PMA warning	<ul style="list-style-type: none"> ⊗ Принтер (PMA) остановился или возникла ошибка в работе принтера. ➔ Проверьте принтер.
Module speed	<ul style="list-style-type: none"> ⊗ Принтер печатает слишком медленно. Это может повлечь пропуски сигналов запуска. ➔ Увеличьте скорость печати или уменьшите скорость этикетирования.

НЕИСПРАВНОСТИ В РАБОТЕ УСТРОЙСТВА

Перечень сообщений об ошибках

5000	<p>Bus device</p>  Это сообщение обычно выводится первым в последовательности из двух или трех сообщений, которые позволяют определить источник ошибки. <ul style="list-style-type: none"> ⊗ Одно из устройств, подключенных к I²C-шине, не отвечает. <p>→ Нажмите на кнопку , чтобы стереть сообщение.</p> <p>→ Выключите аппликатор и через 30 секунд включите его снова.</p> <p>→ Если сообщение продолжает периодически повторяться, обратитесь к сервисному инженеру.</p>
5001	<p>No gap found</p> <p>Метка-проруб не обнаружена. Датчик этикетки не видит метки-проруба или зазора между этикетками.</p> <ul style="list-style-type: none"> ⊗ Материал закончился (если не была подключена ни одна из систем контроля внешнего диаметра рулона) → Заправьте этикеточный материал. ⊗ Превышено допустимое число отсутствующих на подложке этикеток (см. параметр LABEL SETUP > Miss. label tol.) → Проверьте этикеточную ленту. ⊗ Неправильно установлен тип датчика этикетки (см. параметр MACHINE SETUP > Sensor type). → Проверьте и исправьте значение параметра. ⊗ Неправильно установлено значение длины этикетки (см. параметр LABEL SETUP > Label pitch) → Проверьте и исправьте значение параметра. ⊗ Датчик этикетки засорился. → Очистите датчик этикетки. ⊗ Неверное положение датчика этикетки. → Проверьте и отрегулируйте положение датчика этикетки. ⊗ Датчик этикетки неправильно подсоединен. → Проверьте правильность подключения датчика этикетки. ⊗ Датчик этикетки неисправен. → Замените датчик этикетки. ⊗ Датчик скорости (энкодер) неправильно подсоединен. → Проверьте правильность подключения датчика скорости. <p>→ Для всех случаев: Нажмите на кнопку , чтобы подтвердить прием сообщения.</p>
5002	<p>Material end</p> <ul style="list-style-type: none"> ⊗ Материал закончился (если была подсоединена и включена система внутреннего контроля внешнего диаметра рулона) → Заправьте новый рулон с этикеточным материалом. ⊗ Система внутреннего контроля внешнего диаметра рулона не была подсоединена, но при этом была активирована. → Отключите систему внутреннего контроля внешнего диаметра рулона, установив параметр MACHINE STATUS > Material end err на „Off” (Выкл.)
5026	<p>Motorprotect CPU</p> <ul style="list-style-type: none"> ⊗ Пылевой фильтр забился. Это вызвало перегрев аппликатора. → Замените пылевой фильтр. Дайте аппликатору остыть. ⊗ Возможно, кабель между платой ЦП и платой двигателя не подключен или неисправен. → Проверьте правильность подключения кабеля.

НЕИСПРАВНОСТИ В РАБОТЕ УСТРОЙСТВА

- Проверьте кабель.
 - ⊗ Плата двигателя перегрелась или вышла из строя.
 - Выключите аппликатор и через 30 секунд включите его снова.
- Если ошибка периодически повторяется:
- Замените плату двигателя.

-
- 5065** **OD Material end**
⊗ Появляется, если подключена внешняя система контроля внешнего диаметра рулона.
Внешний диаметр рулона с материалом достиг своего критического значения.
Этикеточная лента скоро закончится.
→ Приготовьтесь заправить новый рулон с материалом.

-
- 5067** **L. DancArmSens**
Датчик положения плавающего рычага с линейным перемещением
Плохое подключение этого датчика.
⊗ Кабель датчика не подсоединен.
→ Подключите кабель датчика.
Кабель датчика неисправен.
→ Проверьте кабель и при необходимости замените его.

-
- 5068** **Int. mod. synch**
Связь между принтером и аппликатором прерывается.
⊗ Принтер выключен.
→ Включите принтер.
⊗ Кабель между принтером и аппликатором поврежден или не подключен.
→ Проверьте кабель, соединяющий принтер и аппликатор.

-
- 5069** **LDU lower limit**
Плавающий рычаг с линейным перемещением (LDU) достиг крайнего нижнего положения
⊗ Скорость этикетирования слишком высока для текущей скорости печати.
→ Увеличьте скорость печати.
→ Уменьшите скорость этикетирования
→ Уменьшите шаг этикетирования (число этикеток за единицу времени).
⊗ Датчик положения плавающего рычага с линейным перемещением не подключен.
→ Проверьте кабель датчика.
⊗ Кабель датчика положения плавающего рычага с линейным перемещением неисправен.
→ Замените кабель.

-
- 5070** **LDU upper limit**
Плавающий рычаг с линейным перемещением (LDU) достиг крайнего верхнего положения В результате этого принтер остановился.
⊗ Обрыв риббона или этикеточной ленты.
→ Заправьте новый рулон с этикеточным материалом.
→ Если ошибка периодически повторяется, уменьшите натяжение пружины этого плавающего рычага.
-

НЕИСПРАВНОСТИ В РАБОТЕ УСТРОЙСТВА

- ⊗ Датчик положения плавающего рычага с линейным перемещением не подключен.
→ Проверьте кабель датчика.
- ⊗ Кабель датчика положения плавающего рычага с линейным перемещением неисправен.
→ Замените кабель.

5140

Rewinder control. Смещение плавающего рычага намотчика.

Во время нормальной работы аппликатора плавающий рычаг намотчика сместился от своего «контрольного положения». «Контрольное положение» - это рабочее положение плавающего рычага после включения аппликатора.

- ⊗ Смещение происходит вследствие приложения любой силы.

→ Нажмите на кнопку

Произойдет повторная инициализация контроллера плавающего рычага. Плавающий рычаг переместится обратно в контрольное.

Пример 1: сбой в работе мотора подающего устройства; а значит подложка недостаточно быстро перематывается; в результате – плавающий рычаг смещается вверх.

Пример 2: обрыв подложки, вследствие которого плавающий рычаг смещается вниз.

5143

Rewinder stop

Перемещение плавающего рычага невозможно. В результате, прекращается электропитание двигателя узла намотки.



Данное состояние полезно во время заправки нового рулона с этикеточным материалом, поскольку позволяет без труда проворачивать сердечник намотчика вручную.

- ⊗ Плавающий рычаг намотчика удерживался в крайнем верхнем положении более 2 секунд.

→ Нажмите кнопку , чтобы подтвердить прием сообщения.

5145

Rewinder full. Переполнение намотчика.

- ⊗ Был достигнут максимально допустимый размер внешнего диаметра рулона на намотчике.

→ Снимите рулон с перемотанной подложкой.

→ Нажмите кнопку , чтобы подтвердить прием сообщения.



Ошибка может возникнуть только, если конец этикеточной ленты с нового рулона был склеен с концом ленты с рулона с уже смотанной подложкой.

5147

Tandemsynch. init. Инициализация функции «Тандем».

Сообщение может возникнуть только, если включена функция «Тандем».

- ⊗ Связь между основным и резервным аппликаторами не установлена.

→ Проверьте подключение интерфейсного кабеля, соединяющего пару аппликаторов

→ Проверьте настройки на обоих аппликаторах.

5152

Winding direct. Направление намотки

- ⊗ Конец ленты с пустой подложкой неправильно закреплен на сердечнике намотчика.

→ Закрепите конец ленты с подложкой в соответствии с данным руководством.

НЕИСПРАВНОСТИ В РАБОТЕ УСТРОЙСТВА

⊗ Неправильно задан тип (вариант исполнения) аппликатора (см. параметр **MACHINE SETUP > Dispenser type**).

➔ Установлен "RH" вместо LH, или наоборот.

5200

Home position

Аппликатор не может вернуться в исходное положение (крайнее верхнее положение) в заданный интервал времени. Сообщение может возникнуть только, если включена функция «Тандем».

⊗ Задан режим этикетирования, но аппликатора нет.

➔ Установите параметр **SIGNAL INTERFACE > Interface mode** на „PLC interface“

⊗ Аппликатор заклинило.

➔ Устраните причину заклинивания аппликатора.

⊗ Перебои в подаче сжатого воздуха (для аппликатора с пневмоцилиндрами).

➔ Проверьте подключение шланга подачи сжатого воздуха.

⊗ Неправильно подключен кабель.

➔ Проверьте правильность подключения кабеля.

5201

Touch down

Аппликатор не может вернуться в исходное положение (крайнее нижнее положение) в заданный интервал времени. Сообщение может возникнуть только, если включена функция «Тандем».

⊗ Задан режим этикетирования, но аппликатора нет.

➔ Установите параметр **SIGNAL INTERFACE > Interface mode** на „PLC interface“

⊗ Аппликатор заклинило.

➔ Устраните причину заклинивания аппликатора.

⊗ Перебои в подаче сжатого воздуха (для аппликатора с пневмоцилиндрами).

➔ Проверьте подключение шланга подачи сжатого воздуха.

⊗ Неправильно подключен кабель.

➔ Проверьте правильность подключения кабеля.

6002

New prog. vers.

⊗ Была установлена новая версия ПО. Это сообщение-уведомление о том, что доступна новая версия ПО.

➔ Подтвердите прием сообщения нажатием на кнопку ..

Значения всех параметров вернутся к заводским настройкам.

6030

New Parameters

⊗ В результате обновления ПО в меню появились новые параметры.

➔ Подтвердите прием сообщения нажатием на кнопку ..

Далее последует перезапуск устройства.

Значения всех параметров вернутся к заводским настройкам.

6207

No file card

⊗ Карта памяти не обнаружена.

➔ Проверьте, вставлена ли карта памяти. Если карта была вставлена после включения аппликатора, то отключите аппликатор и включите его снова.

НЕИСПРАВНОСТИ В РАБОТЕ УСТРОЙСТВА

9022	No network link Сообщение может возникнуть, если назначение адресов в Ethernet должно происходить через сервер DHCP (см. параметр INTERFACE PARA > NETWORK PARAM.> IP Addressassign) ⊗ Сетевой кабель неправильно подключен. ➔ Проверьте правильность подключения сетевого кабеля к разъему.
------	---

НЕИСПРАВНОСТИ В РАБОТЕ УСТРОЙСТВА

Сообщения о состоянии принтера

Сообщения об ошибках

При возникновении какого-либо сбоя в работе принтера на его дисплей выводится сообщение об ошибке. Сообщение об ошибке имеет следующий формат:

```
Print status a: 5144 b  
Rewinder init c
```

- В зависимости от причины ошибки: будет выведено сообщение типа "Print Status" или "Queue Status". "Print Status" = сообщение генерирует контроллер принтера; "Queue Status" = сообщение генерирует интерпретатор Easy-Plug.
- 5144 = код состояния. По нему легко определить выводимое сообщение.
- зд. 'Rewinder init' = сокращенный текст сообщения.

Чтобы удалить сообщение об ошибке:

- Установите причину ошибки. Подробное описание см. ниже, в разделе [«Список сообщений об ошибках»](#) на стр. 12.
- Нажмите кнопку , чтобы подтвердить прием сообщения (и удалить его с дисплея).

Ошибки, сообщения о которых *не перечислены* ниже, может исправить только квалифицированный сервисный инженер.

Если на дисплее появляется сообщение, которое не описано ниже:

- Нажмите кнопку , чтобы подтвердить прием сообщения (и удалить его с дисплея).
- Выключите принтер и через 30 секунд включите его снова. Если ошибка периодически повторяется:

→ Вызовите сервисного инженера.



Описание сообщения об ошибке, отсутствующего в данном руководстве, можно найти в инструкции по эксплуатации.

Во время вывода сообщения об ошибке на дисплей выходной сигнал "Error" («Ошибка») активен.

НЕИСПРАВНОСТИ В РАБОТЕ УСТРОЙСТВА

Список сообщений принтера

Перечень сообщений об ошибках

5001	<p>No gap found</p> <p>Датчик этикетки не обнаружил метку, обозначающую начало этикетки (проруб или черную метку на отражение).</p> <ul style="list-style-type: none">⊗ Неправильно установлен тип материала.➔ Убедитесь, что в параметре PRINT PARAMETERS > Material type задан тип используемого этикеточного материала.⊗ Неправильно задан тип датчика этикетки (параметр SYSTEM PARAMETER > Light sens. type).➔ Убедитесь, что тип датчика установлен в соответствии с используемым типом материала (с метками на просвет или с метками на отражение).⊗ В принтер заправлен неправильный тип материала (материал другой чем тот, что был установлен через параметр PRINT PARAMETERS > Material type).➔ Проверьте этикеточную ленту.⊗ Неверное положение датчика этикетки.➔ Отрегулируйте положение датчика этикетки.⊗ Неправильно установлены направляющие материала – метки на этикетке проходят мимо датчика.➔ Отрегулируйте положение направляющих материала.⊗ Датчик этикетки засорился.➔ Очистите датчик этикетки.⊗ Чувствительность датчика этикетки слишком низкая. Контраст между этикеткой и подложкой или между отражающей меткой и этикеткой на используемом материале➔ Увеличьте чувствительность датчика.⊗ В задании печати неправильно указан(ы) параметр(ы) типа материала и/или длина этикетки.➔ Проверьте задание печати. <p>После подтверждения приема сообщения (нажатия на кнопку ONLINE) начнутся автоматическая протяжка этикеточной ленты вперед и поиск следующей метки.</p>
5002	<p>Material end</p> <p>Окончание материала. Датчик перестал видеть этикеточный материал.</p> <ul style="list-style-type: none">⊗ Рулон с этикетками закончился.➔ Заправьте новый рулон с этикеточным материалом.⊗ Неправильно установлены направляющие материала – метки, обозначающие начало этикетки, проходят мимо датчика.➔ Отрегулируйте положение направляющих материала.
5003	<p>Cover open</p> <ul style="list-style-type: none">⊗ Открыта передняя крышка принтера.➔ Закройте переднюю крышку. <p>После закрытия крышки сообщение автоматически исчезает с дисплея.</p>

НЕИСПРАВНОСТИ В РАБОТЕ УСТРОЙСТВА

5008	Foil end. Окончание риббона. При прямой термопечати: ⊗ Датчик окончания риббона не был отключен. ➔ Установите параметр SYSTEM PARAMETER > Ribbon autoecon. на "Thermal printing". При термотрансферной печати: ⊗ Риббон закончился. ➔ Заправьте новый рулон с риббоном. ⊗ Рулон с риббоном неплотно сидит на сердечнике размотки. ➔ Возьмите рулон с риббоном, внутренний диаметр которого соответствует диаметру сердечника. ➔ Отрегулируйте пружинную планку на сердечнике размотки так, чтобы плотно зафиксировать на нем рулон с риббоном.
5063	Press roll ⊗ Зажим прижимного валика (зеленый рычаг) открыт. ➔ Опустите рычаг. После возвращения рычага в положение «закрыт» сообщение об ошибке автоматически исчезает с дисплея.
5110	Foil low. Скорое окончание риббона. ⊗ Внешний диаметр рулона с риббоном достиг критического значения, установленного через параметр SYSTEM PARAMETER > Foil end warning. ➔ Приготовьтесь к замене риббона.



Профилактическое обслуживание

Рекомендации по очистке устройства	2	Резиновые валы	9
Безопасность	2	Тянущие валы и печатный вал	9
Чистящие средства	2	Прижимной валик	10
Периодичность работ	2	Металлические направляющие валы	11
Общая очистка	3	Датчики	12
Печатающая головка	4	Очистка датчика этикетки	12
Общие замечания	4	Очистка датчика окончания материала	13
Очистка печатающей головки	5	Очистка системы протяжки риббона	14
Замена печатающей головки	7	Замена фильтра	15
Проверка точек печатающей головки	8		

ПРОФИЛАКТИЧЕСКОЕ ОБСЛУЖИВАНИЕ

Рекомендации по очистке устройства

**ПРЕДУПРЕЖДЕНИЕ!**

Ремонтно-профилактические работы потенциально опасны. Несоблюдение правил техники безопасности при обслуживании механических или электрических деталей и устройств может привести к несчастному случаю!

- Все профилактические работы по чистке должны проводиться на выключенном устройстве (с вынутым из розетки сетевым шнуром)!
- Не допускайте попадания жидкостей внутрь устройства!
- Никогда не направляйте струю спрея непосредственно на устройство! Используйте ткань, смоченную чистящим средством.
- Все ремонтные работы должен проводить только обученный квалифицированный специалист!

Чистящие средства

**ВНИМАНИЕ!**

Абразивные и агрессивные чистящие средства могут повредить принтер.

- Не используйте очистители, которые могут повредить резиновые поверхности деталей, предупреждающие наклейки и таблички принтера, дисплей, электрические детали и т.п.
- Не используйте абразивные и другие чистящие средства, которые могут поцарапать или разъесть пластиковые поверхности.
- Не используйте кислотные и щелочные растворы.

Таблица 1. Рекомендуемые чистящие средства

ОЧИЩАЕМАЯ ДЕТАЛЬ	ЧИСТЯЩИЕ СРЕДСТВА	Артикул
Печатающая головка	Чистящий карандаш	95327
	Чистящие полоски бумаги	5030
Резиновые валики (печатный вал, прижимной валик и т.д.)	Раствор для чистки резиновых валиков	98925
Металлические направляющие валики	Растворитель, спирт, изопропанол	--
	Этикеткоудалитель (спрей)	90073
Корпус	Обычное мягкое моющее средство	--

Периодичность работ

- Регулярно проводите очистку устройства.

Периодичность работ определяют:

- условия эксплуатации устройства
- ежедневная продолжительность работы
- используемые расходные материалы

ПРОФИЛАКТИЧЕСКОЕ ОБСЛУЖИВАНИЕ

Общая очистка

Частицы пыли и грязи чаще всего оседают на механических деталях принтера.

- Удалите осевшую рабочую пыль с помощью мягкой кисточки или пылесоса.
- Очистите корпус с помощью обычного мягкого моющего средства.

ПРОФИЛАКТИЧЕСКОЕ ОБСЛУЖИВАНИЕ

Печатающая головка

Общие замечания

Далее по тексту, печатающей головкой называется термоголовка (Рис. 2А) и ее держатель (Рис. 2С) в сборе.

**ВНИМАНИЕ!**

Риск необратимой неправильной центровки печатающей головки.

- Никогда не ослабляйте винты (Рис. 1А) на печатающей головке.
- В случае нарушения центровки замените весь узел печатающей головки и отправьте ее производителю на центровку.

Электростатическое напряжение и острые предметы могут повредить печатающую головку.

- При проведении профилактических работ обеспечьте защиту печатающей головки от электростатических разрядов!
- Никогда не прикасайтесь к нагревательному элементу (Рис. 2В) голыми руками!
- Никогда не дотрагивайтесь до нагревательного элемента острыми предметами!

☛ Во время проведения профилактических работ надевайте специальную антистатическую экипировку (антистатический браслет, обувь и т.д.) или, по крайней мере, перед тем, как дотронуться до устройства, положите одну руку на любой заземленный объект рядом (например, батарею), чтобы снять накопившийся на теле электростатический заряд.



Рис. 2. Печатающая головка

- А Термоголовка
- В Нагревательный элемент
- С Держатель термоголовки

ПРОФИЛАКТИЧЕСКОЕ ОБСЛУЖИВАНИЕ

Очистка печатающей головки

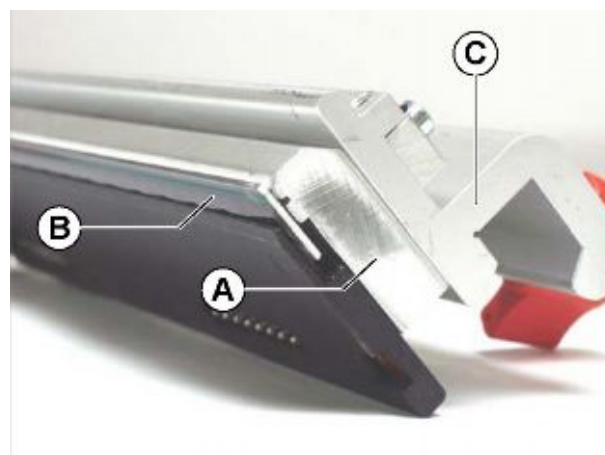
**ПРЕДУПРЕЖДЕНИЕ!**

Риск ожога! Во время печати печатающая головка сильно разогревается!

→ С осторожностью прикасайтесь к печатающей головке!

Во время печати на термоголовку налипают ворсинки и частички краски с риббона, а это, в свою очередь, может привести к значительному искажению отпечатка, как например, появлению:

- неоднородной контрастности печати
- светлых полос вдоль отпечатка.

Периодичность работ:

- При термотрансферной печати: каждый раз после замены рулона с риббоном.
- При прямой термопечати: каждый раз после замены рулона с этикетками.

Подготовка печатающей головки:

1. Отключите принтер.
2. Извлеките шнур из розетки.
3. Снимите рулоны с этикеточным материалом и риббоном.
4. Выворачивайте барашковые винты (Рис. 3А) до тех пор, пока не сможете поворачивать печатающую головку вокруг ее оси.
 - ▮▮▮ Прежде чем приподнимать (поворачивать вверх) печатающую головку, сдвиньте ее примерно на 1 см к центру вдоль оси.
 - ▮▮▮ Перед тем как сдвигать печатающую головку, отметьте на оси ее изначальное положение.
5. Поверните печатающую головку вверх (Рис. 4).



Рис. 3. Ослабьте барашковые винты (А) на печатающей головке.



Рис. 4. Поверните печатающую головку вверх

ПРОФИЛАКТИЧЕСКОЕ ОБСЛУЖИВАНИЕ

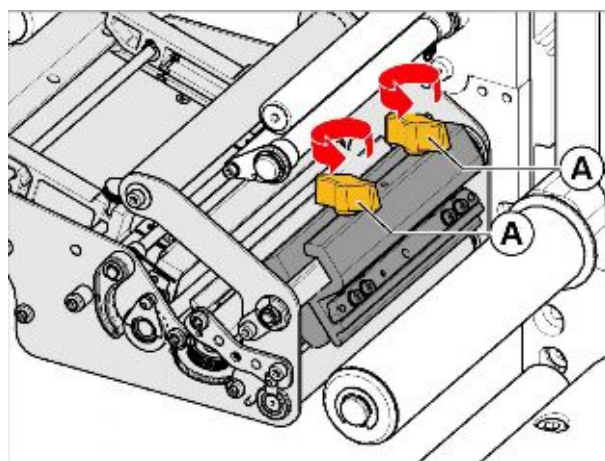
Очистка печатающей головки с помощью чистящего карандаша

- ➔ Несколько раз с легким нажимом проведите чистящим карандашом по нагревательному элементу (Рис. 5А) термоголовки.

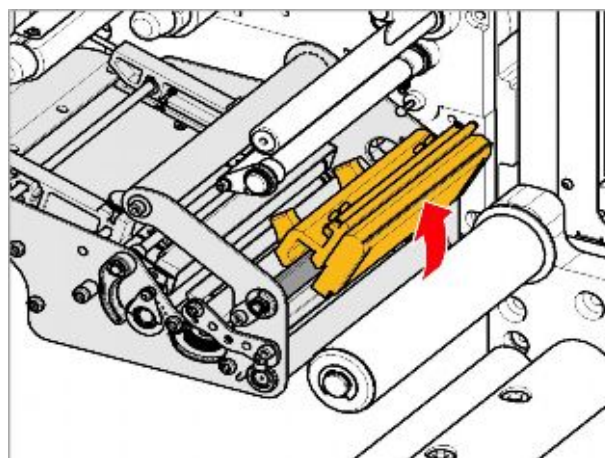

Рис. 5. Очистка печатающей головки чистящим карандашом
А Нагревательный элемент

Очистка печатающей головки с помощью чистящих полосок

- ➔ Несколько раз проведите чистящей (шершавой) стороной полоски (Рис. 6А) вдоль нагревательного элемента термоголовки, прикладывая небольшое усилие.

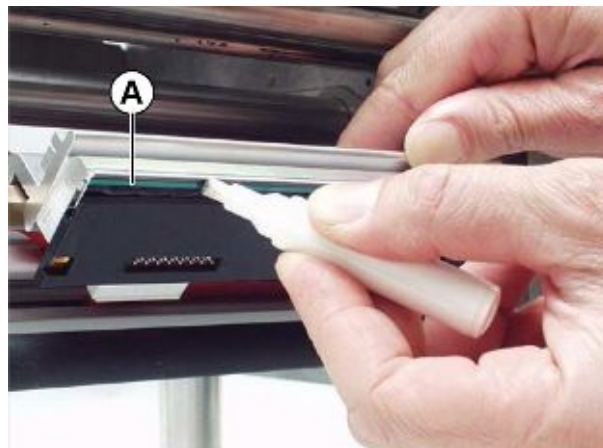

Рис. 6. Очистка печатающей головки чистящими полосками

Очистка печатающей головки с помощью спирта

- ➔ Промокните спиртом ткань, не оставляющую ворса, и протрите нагревательный элемент печатающей головки (см. Рис. 7).

Установка печатающей головки на место:

1. После очистки установите держатель печатающей головки в прежнее положение и затяните барашковые винты.
 - ▣ Барашковые винты должны надавливать на утоненный край вала квадратного сечения.
 - ▣ Убедитесь в правильности положения печатающей головки по отношению к краю этикетки.

Заводская установка положения печатающей головки: Засечка напротив внутренней черной пластиковой заглушки.

2. Перед включением устройства всегда проверяйте, правильно ли подсоединены кабели к печатающей головке.



Рис. 7. Очистка печатающей головки спиртом

ПРОФИЛАКТИЧЕСКОЕ ОБСЛУЖИВАНИЕ

Замена печатающей головки

Печатающая головка и ее держатель были сцентрированы на заводе. А значит, замена печатающей головки должна производиться вместе с ее держателем.

**ПРЕДУПРЕЖДЕНИЕ!**

Риск ожога! Во время печати печатающая головка сильно разогревается!

→ С осторожностью прикасайтесь к печатающей головке!

1. Отключите принтер.
2. Извлеките шнур из розетки.
3. Снимите рулоны с этикеточным материалом и риббоном.
4. Отсоедините от печатающей головки оба кабеля (А и В на Рис. 10). [9].

!!! Отсоединяйте кабели не раньше чем через 3 минуты после выключения принтера.

!!! Перед тем как сдвигать печатающую головку, отметьте на оси ее изначальное положение.

5. Выворачивайте оба барашковых винта (Рис. 8А) до тех пор, пока не сможете снять печатающую головку с оси и извлечь ее из принтера.
6. Установите в принтер новую печатающую головку и затяните барашковые винты.

Заводская установка положения печатающей головки: Засечка напротив внутренней черной пластиковой заглушки.

!!! Барашковые винты должны надавливать на утоненный край вала квадратного сечения.

!!! Также проверьте правильность положения печатающей головки по отношению к краю этикетки.

7. Подсоедините кабели обратно к печатающей головке.

Продолжение на следующей странице.



Рис. 8. Печатающая головка в принтере устройства ALX 736



Рис. 8. Отсоединение кабеля от печатающей головки

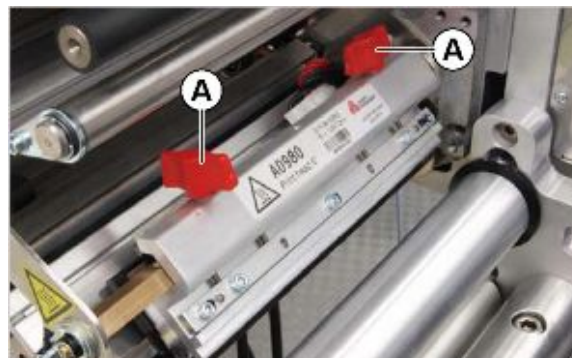

Рис. 10. Извлечение печатающей головки из принтера



Рис. 11. Уложите кабели печатающей головки так, чтобы они не соприкасались с риббоном.

ПРОФИЛАКТИЧЕСКОЕ ОБСЛУЖИВАНИЕ

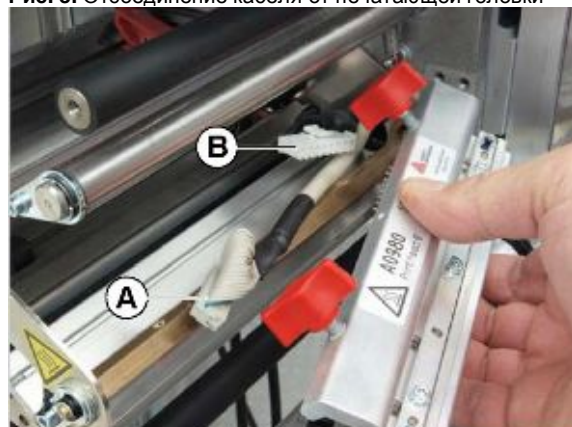
8. Войдите в параметр **SYSTEM PARAMETERS > Head resistance** и введите значение сопротивления печатающей головки.

▮▮▮ Значение сопротивления указано на наклейке (Рис. 12B) сверху печатающей головки.



ВНИМАНИЕ!

Ввод неправильного значения сопротивления может повредить головку!

➔ Вводите значение сопротивления, указанное на установленной печатающей головке.

Проверка точек печатающей головки

В принтере имеется функция проверки исправности печатающей головки – проверка исправности каждой из ее точек (дюз, сопел).

Проверка точек с последующей распечаткой отчета

➔ Выполняется через параметр **SERVICE FUNCTION > Head dot test**.

Отчет генерируется и выводится на печать после окончания проверки. В нем указываются номера и положение неисправных точек.

Проверка точек с последующим выводом сообщения на дисплей

➔ Нажмите одновременно на кнопки **APPLY + FEED**. Сообщение, указывающее на наличие неисправных точек:

```
Status:      5103
Dot defective
```

▮▮▮ Если все точки исправны, никакие сообщение выводиться не будет.

▮▮▮ Если сообщение о поврежденных точках выводится, печать текущего задания останавливается.

Продолжительность проверки точек

Полная проверка занимает от 10 секунд до нескольких минут, в зависимости от ширины печатающей головки (чем головка шире, тем в ней больше точек, тем дольше проверка).

Прерывание проверки точек



ВНИМАНИЕ!

Риск повреждения отдельных точек на печатающей головке.

➔ **Никогда не прерывайте проверку точек путем выключения принтера!**

➔ Нажмите одновременно на кнопки **FEED+CUT+ONLINE**.

▮▮▮ В случае крайней необходимости, чтобы отменить выполнение проверки, перезапустите принтер!



Рис. 12. Печатающая головка (A) в сборе с наклейкой (B), на которой указывается сопротивление головки (здесь, 1221 Ом)

ПРОФИЛАКТИЧЕСКОЕ ОБСЛУЖИВАНИЕ

Резиновые валы

Тянущие валики и печатный вал

Принтер:

Для очистки тянущего валика (Рис. 13А) и печатного вала (Рис. 13В) не требуется разбирать принтер, доступ к ним открывается с нижней (донной) стороны принтера. Для доступа к валику протяжки риббона (Рис. 13D) откройте крышку и выньте риббон из принтера.

Аппликатор:

Для доступа к тянущему валику (Рис. 13С) выньте из аппликатора этикеточный материал.

Очистка валиков:

1. Отключите устройство.
2. Извлеките шнур из розетки.
3. Снимите рулоны с этикеточным материалом и термотрансферной лентой (риббонем).
4. Для очистки резиновых валов используйте только не оставляющую ворса ткань, смоченную в растворе для очистки валиков.

▮▮▮ Очистив часть боковой поверхности вала, немного прокрутите его и т.д., пока не очистите вал полностью



Рис. 13. Расположение резиновых валов

- A Тянущий вал (принтер)
- B Печатный вал
- C Тянущий вал (аппликатор)
- D Вал протяжки риббона (принтер)

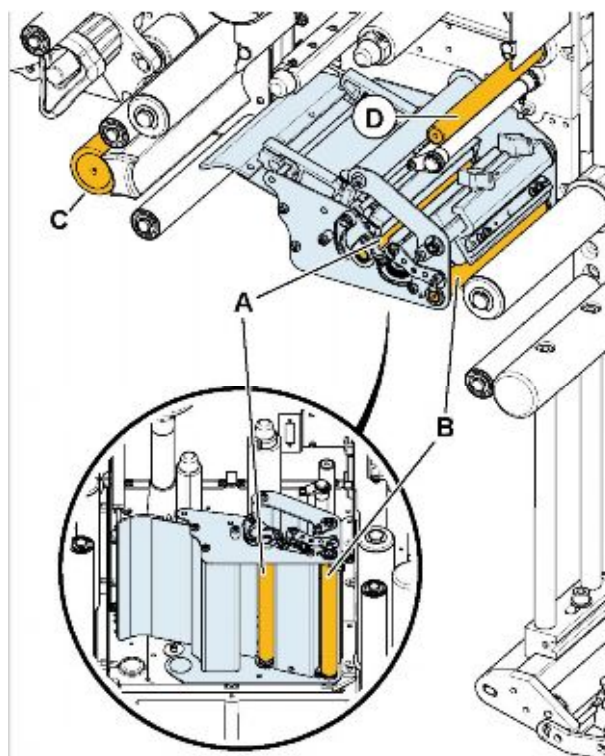

ВНИМАНИЕ!

Риск повреждения резиновых валов!

→ Ни в коем случае не используйте ножи и другие острые предметы для очистки валов!

Также печатный вал можно очистить с фронтальной части принтера. Для этого снимите печатающую головку.

▮▮▮ См. раздел «Замена печатающей головки» на стр.7.

ПРОФИЛАКТИЧЕСКОЕ ОБСЛУЖИВАНИЕ

Прижимной валик



ПРЕДУПРЕЖДЕНИЕ!

Риск ожога! Во время печати печатающая головка сильно разогревается!

→ С осторожностью прикасайтесь к печатающей головке!

1. Отключите устройство.
2. Извлеките шнур из розетки.
3. Снимите рулоны с этикеточным материалом и риббоном.
4. Выверните болт (Рис. 14B) (с помощью ключа Allen №3)
5. Извлеките через боковую сторону принтера направляющие материала (Рис. 14 A).
6. Если исходное положение печатающей головки не выровнено по внешнему или внутреннему пластиковому кольцу, сделайте отметку этого положения на оси.
7. Извлеките из принтера печатающую головку (см. раздел «Замена печатающей головки» на стр.7).
8. Протрите прижимной вал не оставляющей ворса тканью, смоченной в растворе для чистки валиков (артикул 98925). Очистив часть боковой поверхности вала, немного прокрутите его и т.д., пока не очистите вал полностью
9. Установите на место направляющие материала и затяните болт.
 - ▮ Убедитесь, что задний направляющий выступ (Рис. 16B) на датчике этикетки вошел в паз на направляющей материала (Рис. 16 A).
10. Установите печатающую головку на место.



Рис. 14. Извлечение направляющей материала (A)



Рис. 15. Расположение прижимного вала (A) в принтере (направляющие материала и печатающая головка извлечены)

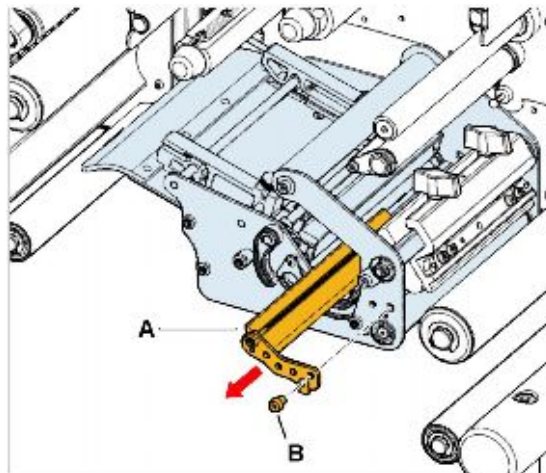

Рис. 16. Направляющий выступ (B) на датчике этикетки

ПРОФИЛАКТИЧЕСКОЕ ОБСЛУЖИВАНИЕ

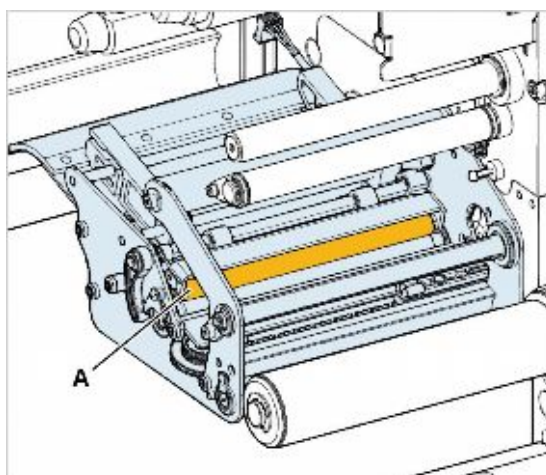
Металлические направляющие валики

На направляющие валики могут налипать частички клея или бумаги.

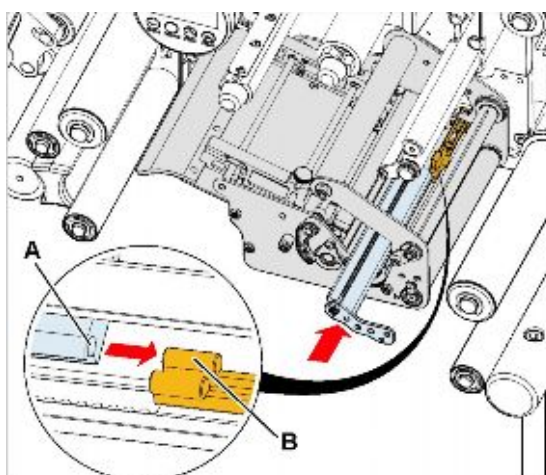
- Протрите направляющие валы (Рис. 17) не оставляющей ворса тканью, смоченной в растворителе.



Рис. 17. Резиновые валы (выделены темно-серым) и металлические направляющие валики (выделены светло-серым) в ALX 73x

ПРОФИЛАКТИЧЕСКОЕ ОБСЛУЖИВАНИЕ

Датчики

Регулярно очищайте датчики от осевшей на них пыли и грязи. Периодичность очистки зависит от используемого этикеточного материала.

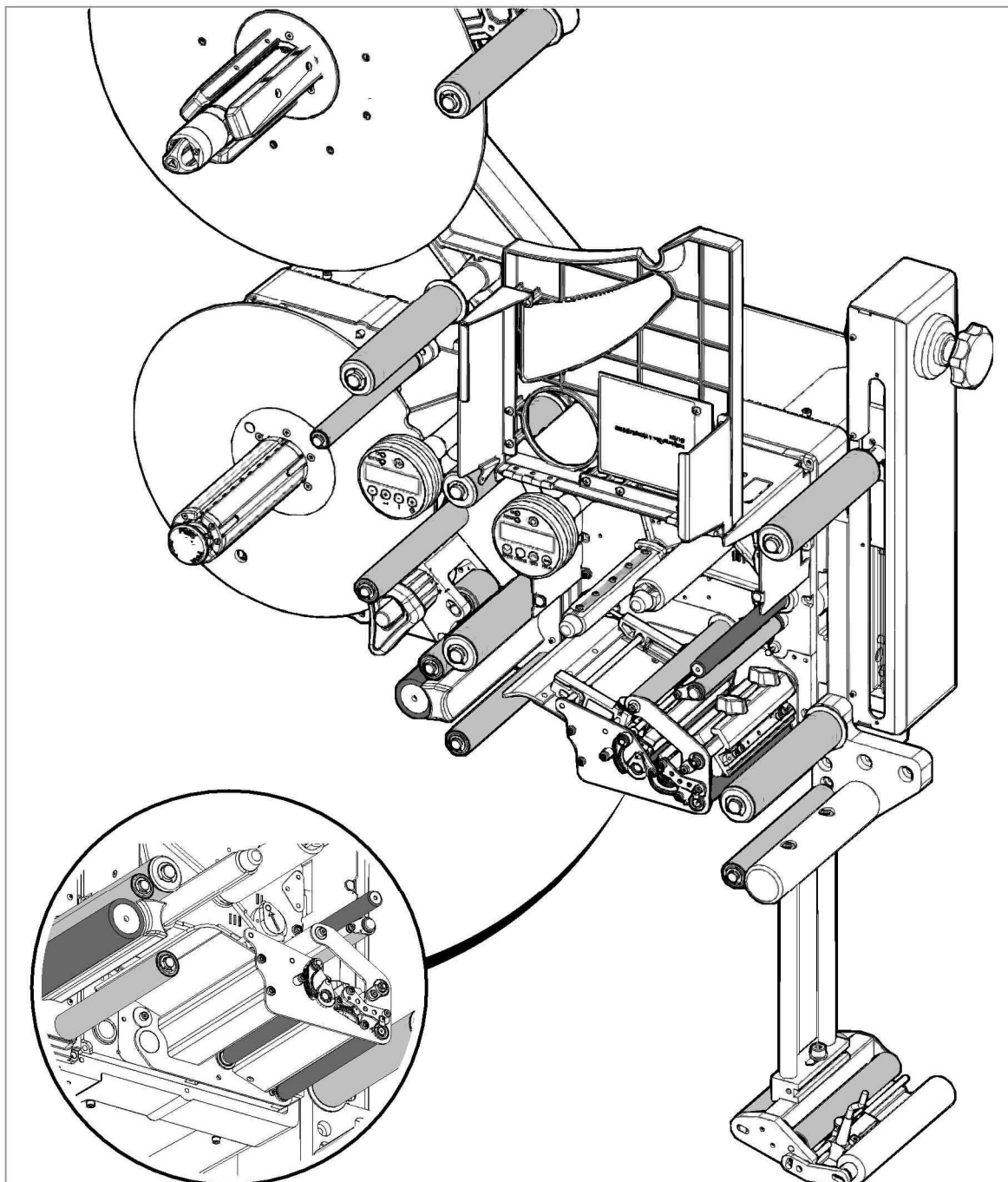
Очистка датчика проходящего света (датчика метки-проруба)

Для доступа к датчику этикетки извлеките из принтера направляющие материала.

1. Отключите устройство.
2. Извлеките шнур из розетки.
3. Снимите рулоны с этикеточным материалом и риббоном.
4. Выверните болт (Рис. 18В) (с помощью ключа Allen №3)
5. Извлеките через боковую сторону принтера направляющие материала (Рис. 18 А).
6. Выпишите значение положения датчика, указанное на колесике-регуляторе (Рис. 19В).
7. Поворачивайте это колесико до тех пор, пока крепление (ручка) датчика не выдвинется наружу.
8. Продуйте паз (Рис. 19А) на креплении датчика с помощью компрессора (можно дополнительной заказать баллончик со сжатым воздухом).
 - ▣ В случае сильного загрязнения датчика, протрите его тканью, не оставляющей ворса, смоченной растворителем.
9. Установите на место направляющие материала и затяните болт.
 - ▣ Убедитесь, что задний направляющий выступ (Рис. 20В) на датчике этикетки вошел в паз на направляющей материала (Рис. 20А).
10. С помощью колесика-регулятора установите датчик в изначальное положение.



Рис. 18. Извлечение направляющей материала (А)



Рис. 19. Крепление (ручка) датчика (А)

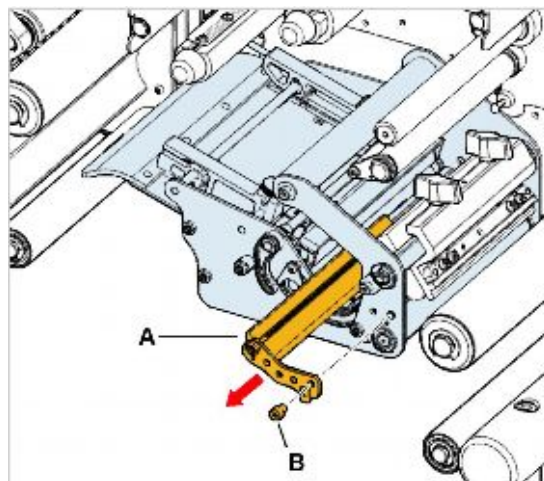

Рис. 20. Направляющий выступ (В) на датчике этикетки

ПРОФИЛАКТИЧЕСКОЕ ОБСЛУЖИВАНИЕ

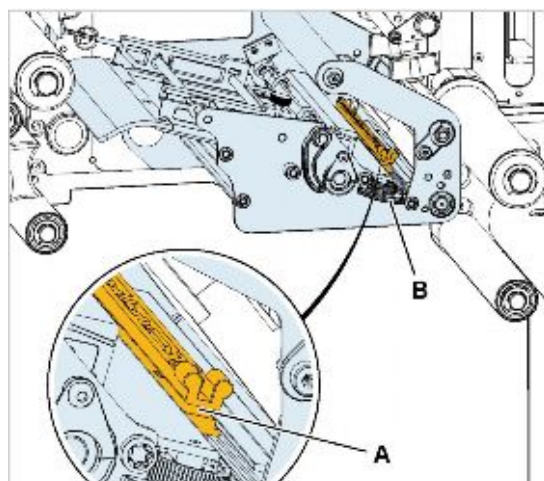
Очистка датчика окончания материала

Датчик окончания материала (Рис. 21А) расположен с внутренней стороны направляющей. Этот датчик необходимо регулярно очищать от скопившихся частичек пыли и грязи. Периодичность очистки зависит от используемого этикеточного материала.

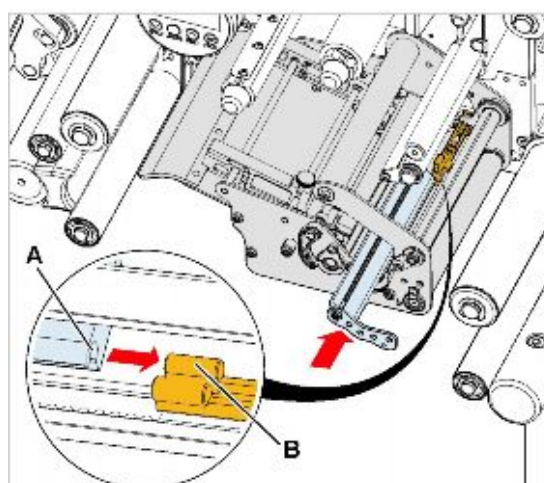
→ Продуйте датчик с помощью компрессора (можно дополнительно заказать баллончик со сжатым воздухом)

▮ В случае сильного загрязнения датчика, протрите его тканью, не оставляющей ворса, смоченной растворителем.



Рис. 21. Датчик окончания материала (А) находится с внутренней стороны направляющей материала

ПРОФИЛАКТИЧЕСКОЕ ОБСЛУЖИВАНИЕ

Очистка деталей системы протяжки риббона

Регулярно очищайте все детали принтера, которые соприкасаются с термотрансферной красящей лентой (см. Рис.22). Периодичность очистки:

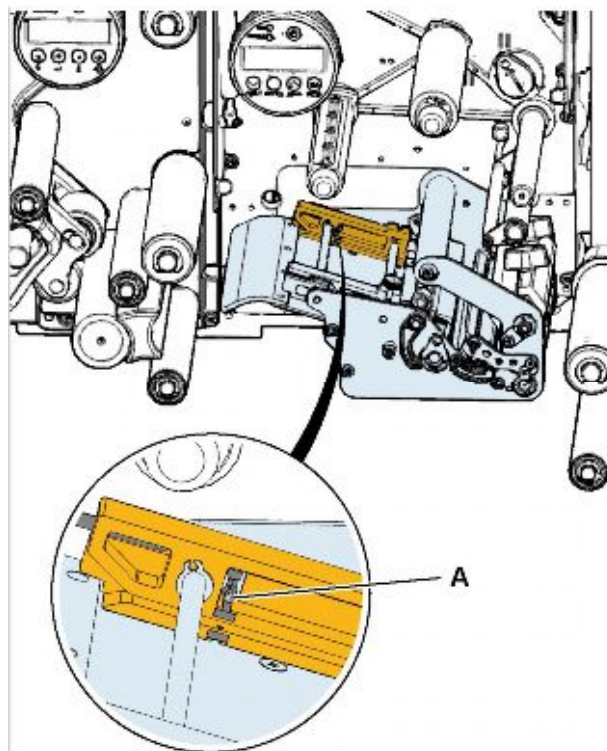
- раз в неделю
- или
- после каждых 5 000 м риббона.



Рис. 22. Детали принтера, на которых накапливается пыль от риббона:

- A** Валик протяжки риббона
- B** Разгрузочный направляющий валик
- C** Направляющий валик
- D** Направляющая пластина на печатающей головке

ПРОФИЛАКТИЧЕСКОЕ ОБСЛУЖИВАНИЕ

Замена фильтра

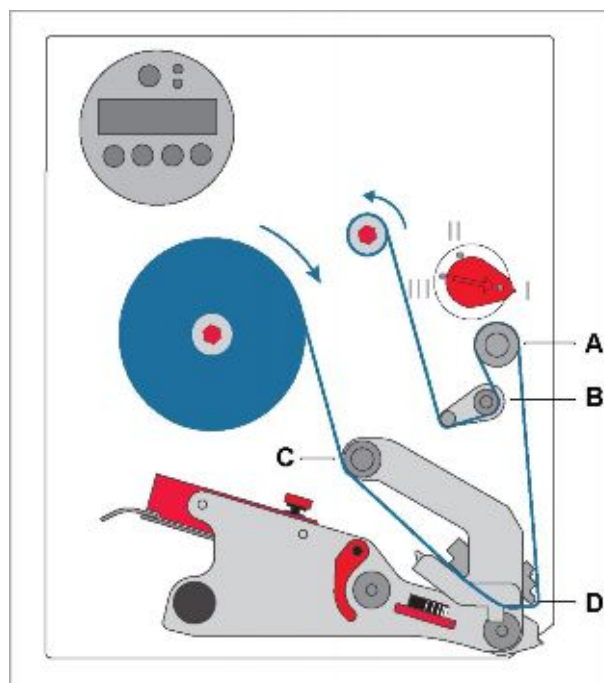
**ВНИМАНИЕ!**

Забившийся фильтр может вызвать перегрев и выход устройства из строя.

→ Регулярно меняйте фильтр на вентиляторе.

Периодичность замены фильтра зависит от следующих факторов:

- запыленности рабочего помещения
- продолжительности эксплуатации устройства.

В случае перегрева устройства на дисплее появится следующее сообщение:

Status num: 5026
MotorProtect CPU

Фильтр можно продуть струей сжатого воздуха или промыть.

Чтобы заменить фильтр:

1. Надавите отверткой на выемку в крышке фильтра (Рис. 23А) чуть вверх. При этом снимется и крышка фильтра (Рис. 24).
2. Замените фильтр (Рис. 24В) на новый (артикул А9752) или промойте старый и установите его на место.
3. Установите на место крышку фильтра.



Рис. 23. Выемка (А) в крышке фильтра



Рис. 24. Снятие фильтра (В) и его крышки (А)

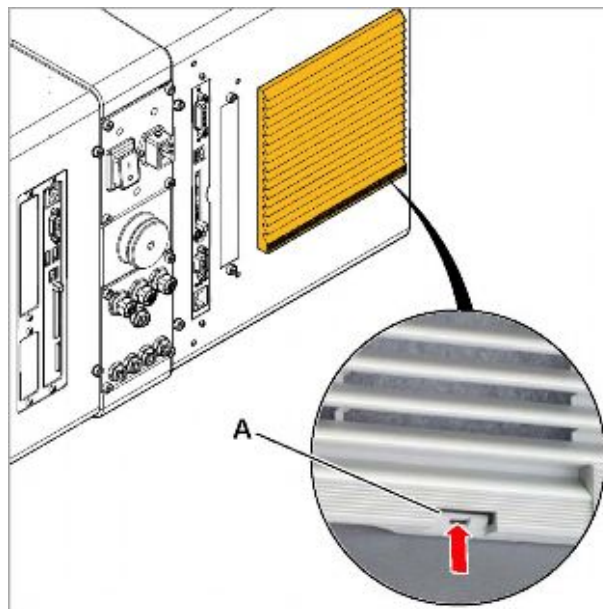

Параметры печати и отчеты о состоянии

Общие сведения	6	Cut mode (Режим резания)	43
Важные предварительные замечания	6	Cut speed (Скорость резания)	45
Модели устройств	6	Cut position (Позиция отреза)	45
Работа в меню параметров	8	Double cut (Двойной отрез)	45
Пример	8	Rewind direction (Направление намотки)	46
Меню параметров принтера 64-xx	9	X – Printadjust (Точка начала печати по оси X) ..	46
Меню парам. DPM / PEM /ALX 92x/PM 3000	10	Y – Printadjust (Точка начала печати по оси Y) ..	46
Общий вид меню параметров	11	Punch mode (Режимы работы с метк. проруба) .	47
Общее замечание.....	11	Punch level (Уровень контрастности метки)	47
Меню параметров 64-xx	12		
Меню параметров DPM/ PEM/ ALX 92x.....	15	Подменю INTERFACE PARA (ПАРАМЕТРЫ ИНТЕРФЕЙСОВ)	
Меню параметров PM3000	18	> EASYPLUGINTERPR (ИНТЕРПРЕТАТОР EASY PLUG)	
Алфавитный (англ.) указатель параметров	21	Interface (Интерфейс)	48
Подменю PRINT INFO (ОТЧЕТЫ О СОСТОЯНИЯХ)		Spooler mode (Режим работы спулера)	48
Printer status (Отчет о состоянии принтера)	24	Printer ID No. (Идентифик. номер принтера)	49
Memory status (Отчет о состоянии памяти)	26	Spooler size (Объём спулера)	49
Font status (Отчет о шрифтах)	27	Offline mode (Режим offline)	49
Flashdata status (Отчет о сост-и флеш-памяти) ...	30	Interface delay (Задержка откл-я интерфейса)	49
Service Status (Отчёт о техническом состоянии) .	31	> COM1 PORT (Порт COM1)	
Dottest endless (Тест точек для непрер. мат-ла) ..	32	Baud rate (Скорость передачи данных)	50
Dottest punched (Тест точек для мат. с метками) .	32	No. of data bits (Число битов данных)	50
Reference label (Контрольная этикетка)	33	Parity (Бит четности)	50
RFID Status (Отчет о сост-и парам. RFID-модуля) 34		Stop bits (Стоповые биты)	50
Подменю PRINT PARAMETERS (ПАРАМЕТРЫ ПЕЧАТИ)		Data synch. (Синхронизация данных)	51
Print speed (Скорость печати)	35	Frame error (Ошибка кадра данных)	51
Feed speed (Скорость подачи материала)	35	> COM2 PORT (Порт COM2)	
Material type (Тип материала)	36	Baud rate (Скорость передачи данных)	51
Material length (Длина материала)	36	No. of data bits (Число битов данных)	51
Material width (Ширина материала)	36	Parity (Бит четности)	51
Print direction (Направление печати)	37	Stop bits (Стоповые биты)	52
Punch offset (Настройка по метке)	38	Data synch. (Синхронизация данных).....	52
Bar code multip. (Масштабирование штрих-кода) 38		Serial Port Mode (Тип последовательного порта) ..	52
Tradit. Imaging (Традиц. воспроизв-е штрих-кода) 39		Frame error (Ошибка кадра данных)	52
UPC plain-copу (Вид строки цифр. обозн-я UPC) .	39	> COM4 PORT (Порт COM4)	
EAN Readline (Строка с цифр. обозн-ем EAN)	39	Baud rate (Скорость передачи данных)	53
EAN sep. lines (Защитные штрихи кода EAN)	40	No. of data bits (Число битов данных)	53
Rotated Barcodes (Перевернутые штрих-коды)	40	Parity (Бит четности)	53
Dispense Mode (Режим отделения этикетки)	40	Stop bits (Стоповые биты)	53
Dispenseposition (Позиция отделения)	42	Data synch. (Синхронизация данных)	53
		Frame error (Ошибка кадра данных)	53

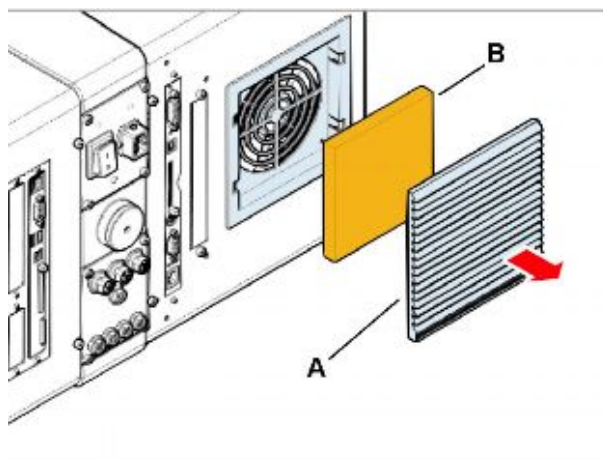
64-xx - DPM - PEM - ALX 92x - PM 3000

> CENTRONICS (Порт CENTRONICS)	Drive D (Диск D)	65
PnP function (Функция PnP, Plug and Play)	Drive E (Диск E)	65
> NETWORK PARAM. (ПАРАМЕТРЫ СЕТИ)	Drive F (Диск F)	66
IP addressassign (Присвоение IP-адреса)	Drive G (Диск G)	66
IP address (IP-адрес)		
Net mask (Маска подсети)	Подменю SYSTEM PARAMETERS (СИСТЕМНЫЕ ПАРАМЕТРЫ)	
Gateway address (Адрес шлюза)	Head disp dist. (Расст-е от головки до диспенсера) ..	67
Port address (Адрес порта)	Speed unit (Единица измерения скорости)	67
Ethernet speed (Скорость Ethernet)	Cover open error (Сообщение «Открыта крышка»)	67
MAC address (IP-адрес)	Foil end warning (Предупр-е об оконч-и риббона)	68
SNMP agent (Агент SNMP)	Foil warn stop (Останов по сигналу об ок-и рибб.)	68
SNMP password (Пароль SNMP)	Display mode (Режим отобра-я числа этикеток)	68
FTP server (FTP-сервер)	Dispense counter (Отделенное количество)	69
FTP password (Пароль FTP)	Autom. dot check (Автоматическая проверка точек)...	70
WEB server (Веб-сервер)	Early dottest (Начало проверки точек)	70
WEB display refr (Обновить веб-страницу)	Latest dottest (Окончание проверки точек)	71
WEB admin passw. (Веб-пароль admin)	Dottestarea from (Обл-ть проверки точек, начать с) ..	72
WEB supervisor p. (Веб-пароль supervisor)	Dottestarea to (Обл-ть пров-ки точек, закончить на)...	73
Time client (Программа-клиент времени)	Print Interpret. (Интерпретация данных)	74
Time server IP (IP-адрес сервера времени)	Character sets (Наборы символов)	75
Sync. Interval (Периодичность синхронизации)	Character filter (Фильтрация символов)	75
DHCP host name (Хост DHCP)	Light sens. type (Тип фотодатчика)	75
WLAN SSID (Идентификатор сети WLAN)	Head-sensor dist. (Датчик подъема головки)	75
WLAN WEP (Обеспечение безопасности WLAN) ..	Sens. punch-LS (Чувствительность фотодатчика)	76
WLAN default key (Ключ кодирования WLAN)	Ribbon autoecon. (Режим экономии риббона)	76
WLAN 64Bit key 1 (64-битовый ключ 1 для WLAN) 61	Ribbon economy limit (Лимит экономии риббона)	76
WLAN 64Bit key 2 (64-битовый ключ 2 для WLAN) 61	Feed mode (Положение головки при подаче мат.)	77
WLAN 64Bit key 3 (64-битовый ключ 3 для WLAN) 61	Turn-on mode (Режим принтера после включения) ...	77
WLAN 64Bit key 4 (64-битовый ключ 4 для WLAN) 61	Error reprint (Повторная печать при ошибке)	77
WLAN 128Bit key 1 (128-бит. ключ 1 для WLAN)	EasyPlug error (Ошибки EasyPlug)	77
WLAN 128Bit key 2 (128-бит. ключ 2 для WLAN) ..	Single job mode (Режим однократной печати)	78
WLAN 128Bit key 3 (128-бит. ключ 3 для WLAN)	Head resistance (Сопrotивление головки)	78
WLAN 128Bit key 4 (128-бит. ключ 4 для WLAN)	Temp. reduction (Уменьшение темп-ры головки)	79
WLAN com quality (Качество связи в WLAN)	Voltage offset (Смещение напряжения)	79
WLAN signal lev. (Уровень сигнала в WLAN)	Expand Logo (Увеличение логотипа)	79
> OPTIONS (ДОПОЛНИТЕЛЬНЫЕ ФУНКЦИИ)	Miss. label tol (Поле допуска отсутствия этикетки)	80
Remote Display (Дистанционный дисплей)	Gap detect mode (Режим поиска меток «проруба») ...	80
OLV Option (Функция верификатора)	Foil stretching (Натягивание риббона)	81
RFID Option (Функция RFID)	Max InitFeedback (Макс. протяжка назад при иниц) ..	81
StandAlone Input (Ввод данных в standalone)	Mat.end detect. (Определение окончания мат-ла)	81
> DRIVEASSIGNMENT (ПРИСВОЕНИЕ ЛОГИЧЕСКОГО ИМЕНИ ДИСКОВОДАМ)	Periph. device (Периферийное устройство)	82
Drive C (Диск C)	Singlestartquant (Количество однократных запусков) 82	
	External signal (Внешний сигнал)	82

Dispensing mode (Режим отделения этикеток)	83	Status polarity (Полярность сигнала состояния)	99
Application mode (Режим нанесения этикеток)	83	End print mode (Сигнал режима оконч. печати)	99
Start mode (Режим запуска)	84	Подменю OLV PARAMETERS (ПАРАМЕТРЫ ВЕРИФИКАТОРА)	
Start source (Источник сигнала запуска)	84	Verify mode (Режим верификации)	100
Dispensing edge (Лезвие диспенсера)	85	Ref Decode (Ссылка на декодируемость)	100
Head disp dist. (Расст-е от головки до диспенсера)	85	Decodability (Декодируемость)	100
Transport mode (Режим двигателей)	85	Modulation (Модуляция)	100
Signal edge (Фронт сигнала)	86	Defects (Дефекты)	101
Apply key (Кнопка Apply)	86	Edge contrast (Контрастность контура)	101
Print contrast (Контрастность печати)	86	Rmin/Rmax (Коэффициент отражения)	101
Ram disk size (Размер электронного диска)	87	Symbol contrast (Контрастность символа)	101
Font downl. area (Размер памяти для шрифтов)	87	PCS (Сигнал контрастности печати)	101
Free store size (Объем свободной памяти)	88	R (white) (Отраж. способность белых штрихов)	102
Print info mode (Вид распечатки о состоянии)	88	R (black) (Отраж. способность черных штрихов)	102
Reprint function (Повтор. печать посл. этикетки)	88	Ratio (Множитель)	102
Language (Языковая настройка)	89	ANSI symbol grade (Квалитет символа по ANSI)	102
Keyboard (Раскладка клавиатуры)	89	Dist. head-beam (Расстояние "головка – луч")	103
Signal / buzzer (Звуковой сигнал)	89	Cancel. printing (Отмена печати)	103
Access authoriz. (Авторизация доступа)	89	Reprint quantity (Число повторов печати)	103
Realtime clock (Часы реального времени)	91	Verify mode (Режим верификации)	103
Material feed (Протяжка материала)	91	Подменю DP INTERFACE (ИНТЕРФЕЙС ДИСПЕНСERA)	
Подменю APPLICATOR PARA (ПАРАМЕТРЫ АППЛИКАТОРА)		Interface type (Тип интерфейса)	104
Applicator type (Тип аппликатора)	92	Start delay (Задержка запуска)	104
Application mode (Режим нанесения этикеток)	93	Start print mode (Режим начала печати)	105
Start print mode (Режим начала печати)	93	End print mode (Сигнал режима окончания печати)	105
Start error stop (Сигнал ошибки датчика продукта)	94	Reprint Signal (Сигнал повторной печати)	105
APSF sensor res. (Чувствит-ть датчика APSF)	94	Ribbon signal (Сигнал окончания риббона)	106
Startdelay (Задержка начала процесса)	94	Material signal (Сигнал окончания материала)	106
Dwell time (Время выдержки)	94	Mat. signal stop (Останов по сигналу оконч мат-ла)	107
Blow on time (Время открытия выдувного клапана)	95	Feed input (Входной сигнал подачи этикетки)	107
Restart delay (Задержка повторного запуска)	95	Pause input (Входной сигнал паузы)	107
Position timeout (Время ожидания прав. полож-я)	95	Start error stop (Сигнал ошибки датчика продукта)	108
Подменю I/O BOARD (ПЛАТА ВВОДА/ ВЫВОДА)		Internal inputs (Внутренние входные сигналы)	108
Start delay (Задержка запуска)	96	Apply mode (Режим нанесения этикеток)	109
Start print mode (Режим начала печати)	96	Подменю MLI PARAMETERS (ПАРАМЕТРЫ MLI)	
Reprint Signal (Сигнал повторной печати)	97	Version (Версия)	110
Feed input (Входной сигнал подачи этикетки)	97	Darkness (Затемнение)	110
Pause input (Входной сигнал паузы)	97	Control Prefix (Префикс управления)	110
Error output (Сигнал ошибки на выходе)	98	Format Prefix (Префикс формата)	111
Error Polarity (Полярность сигнала ошибки)	98	Delimiter Char (Знак-разделитель)	111
Status output (Сигнал состояния на выходе)	99		

Label Top (Отклон. нач. точки от верх. края)	111	HME registers (Регистры HME)	124
Left Position (Отклон. нач. точки от левого края)	111	Cutter test (Проверка отрезного устройства)	125
Manual Calibrate (Калибровка вручную)	111	Matend tolerance (Поле допуска окончания мат-ла)	125
Resolution (Разрешение)	112	Scanner test (Проверка сканера)	125
Error Indication (Реакция принтера на ошибку)	112	Feedadjust label (Этикетка со шкалой регул. подачи)	125
Error Checking (Обнаружение ошибок)	112	Feed adjust (Регулировка подачи)	126
305 DPI Scaling (DPI-масштаб-е: на 305 dpi)	112	Foil feed adjust (Регулировка подачи риббона)	126
Image Save Path (Сохранение графич. файлов)	113	Punch y calibr. (Калибровка полож-я «проруба» по Y)	126
Command ^PR (Команда ^PR)	113	CompactFlashTest (Проверка CF-карты)	126
Command ^MT (Команда ^MT)	113	Send test (Проверка отправки данных)	127
Label Invert (Разворот этикетки)	113	Receive test (Проверка получения данных)	128
Command ^JM (Команда ^JM)	114	Rewinder adjust (Регулировка подмотчика)	129
Подменю SPECIAL FUNCTION (СПЕЦИАЛЬНЫЕ ФУНКЦИИ)		Com2 commun. test (Проверка связи на Com2)	130
Printer type (Тип принтера)	115	Com2 port test (Проверка порта Com2)	130
Printhead type (Тип головки)	116	Headvo. adj. 20 V (Настройка напряжения 20 В)	130
Sensor type (Тип датчика)	116	Headvo. adj. 28 V (Настройка напряжения 28 В)	131
Disp. Head Offs. (Сдвиг головки диспенсера)	116	Printtest (Проверка принтера)	131
Default Values (Значения по умолчанию)	117	Подменю SERVICE DATA (ЭКСПЛУАТАЦИОННЫЕ ДАННЫЕ)	
Command sequence (Последовательность команд)	117	> MODULE FW VERS. (ВЕРСИИ ПРОГРАММНЫХ МОДУЛЕЙ)	
Delete job (Отмена задания)	117	System version (Версия ПО)	132
Delete spooler (Очистка спулера)	117	System revision (Номер редакции ПО)	132
Factory settings (Заводские установки)	117	System date (Системная дата)	132
Parameter to CF (Сохранение параметров на CF)	118	Bootloader (Загрузчик операционной системы)	132
Diagnosis to CF (Сохранение дан. диагностики на CF)	118	uMon (Программа начальной загрузки)	132
Data blocks del. (Удаление блоков данных)	118	Feed driver (Драйвер подающего устройства)	132
EasyPI. file log (Файл журнала EasyPI.)	119	Foil driver (Драйвер риббона)	132
Log files delete (Удаление файлов журналов)	119	Head driver (Драйвер печатающей головки)	133
RFID stat. del. (Обнулить счетчики RFID)	120	Peripheraldriver (Периферийная ИС формователя) ...	133
Подменю SERVICE FUNCTION (СЕРВИСНЫЕ ФУНКЦИИ)		Rewinder (Подмотчик)	133
Service (Сервис)	121	USI interface (Интерфейс USI)	133
Head exchange (Замена головки)	121	Applicator int. (Интерфейс аппликатора)	133
Roller exchange (Замена печатного вала)	121	> OPERATION DATA (ЭКСПЛУАТАЦИОННЫЕ ДАННЫЕ)	
Cutter exchange (Замена отрезного устройства)	122	Serv. operations (Число сервисных работ)	133
Serv. data reset (Сброс серв. данных)	122	Headnumber (Число замен печатающей головки)	134
Head dot test (Проверка точек головки)	122	Roll number (Число замен печатного вала)	134
Head step tune (Тонкая настройка перемещ-й головки) .	123	Cutter number (Число замен отрезного устройства)	134
EasyPlug monitor (Учет данных EasyPlug)	123	Head run length (Пробег головки)	134
EP Monitor Mode (Режим учета данных EP)	124	Roll run length (Пробег печатного вала)	134
Head adjust (Регулировка печатающей головки)	124	Cuts on knife (Число отрезков ножом)	134
Sensor adjust (Регулировка датчиков)	124	Tot. mat. length (Общий пробег материала)	135
Sensor test (Проверка датчиков)	124	Tot. foil length (Общий пробег риббона)	135

Total cuts (Общее число отрезов)	135	Serial number (Серийный номер)	138
Total head moves (Общ.число перемещ-й головки)	135	Production date (Дата изготовления)	138
Head strobes (Число строб-импульсов головки)	135	PCB part number (Номер блока управления ЦП)	139
Head temperature (Температура головки)	135	Board part numb. (Номер платы ЦП)	139
Foil diameter (Диаметр ролика риббона)	136	Manufacturer (Производитель)	139
Dispensing cycl. (Тактовый режим диспенсера)	136	Work place (Рабочее место)	139
Operation time (Продолжительность эксплуатации)	136	Company name (Название компании)	139
> POWERSUPPLYDATA (ДАННЫЕ ОБ ИСТОЧНИКАХ ЭЛЕКТРОПИТАНИЯ)		> DISPLAY DATA (ДАННЫЕ О ДИСПЛЕЕ)	
Type (Тип)	137	Display version (Версия дисплея)	139
PS temperature (Температура блока питания)	137	Display SerialNr (Серийный номер дисплея)	139
Version (Версия)	137	Remote disp. vers. (Версия дистанц. дисплея)	140
Serial number (Серийный номер)	137	Remote disp. # (Серийный № дистанц дисплея)	140
Standby+On time (Время экспл-ции + ожидания)	137	> > MEMORY DATA (ДАННЫЕ О ПАМЯТИ)	
On time (Продолжительность эксплуатации)	138	Ram memory size (Размер электронного диска)	140
> CPU BOARD DATA (ДАННЫЕ О ПЛАТЕ ЦП)		Flash mem size (Размер флеш-памяти)	140
CPU identifier (Идентификационный номер ЦП)	138	CompactFlash (Карта CF)	141
PCB revision (Версия блока управления ЦП)	138	Space for Jobs (Память для заданий печати)	141
FPGA version (Версия FPGA)	138	Max. Labellength (Max. длина поля печати)	141
MAC address (IP-адрес)	138	Default Values (Значения по умолчанию)	141

Общие сведения

Важные предварительные замечания

Чтобы попасть в меню параметров из режима *offline*, нажмите на кнопку PROG. Это меню позволяет устанавливать/ сбрасывать различные параметры принтера и включать /отключать различные функции.

Предусмотрено изменение установочных значений многих параметров на стандартную величину шага. Значение параметра изменяется на данную величину шага при однократном нажатии на кнопку CUT-(APPLY-) или FEED (при версии прошивки – не ниже 5.31).

▣▣▣▣► Ширину шага можно увеличить в 10 раз, если на кнопку ONLINE нажать одновременно с кнопкой CUT или FEED (т.е. CUT+ONLINE или FEED+ONLINE).

ВНИМАНИЕ!

▣▣▣▣► Чтобы сохранить измененные значения параметров, нужно чтобы между выключением устройства и его повторным включением прошло не менее 10 секунд.

▣▣▣▣► Неправильная установка некоторых параметров может привести к повреждению устройства (например, если температура печатающей головки будет слишком высокой). Также данные и /или команды печати удаляются при форматировании **и при настройке других параметров**.

▣▣▣▣► Обращайте внимание на соответствующие сообщения, чтобы убедиться в отсутствии каких-либо повреждений устройства!



Модели устройств

Описание параметров относится ко всем типам устройств, перечисленным в верхнем колонтитуле данной инструкции. Все отчеты о состоянии и параметры печати приводятся в порядке их *возможного появления* в меню параметров соответствующего принтера.

▣▣▣▣► Не все параметры входят в меню каждого из указанных принтеров! Перед описанием каждого параметра приводится перечень моделей устройств, для которых данный параметр действителен.

64-xx	ALX 92x	DPM
-------	---------	-----

▣▣▣▣► ALX92x/DPM: Только если установлена плата универсального последовательного интерфейса (USI).

Рис. 0.1. В начале описания каждого параметра приводится перечень моделей устройств, в меню которых присутствует данный параметр. Список соответствующих моделей устройств приводится между двумя горизонтальными линиями.

Под стрелкой(ами) ниже уточняются дальнейшие условия.

Наличие параметра в меню того или иного принтера зависит от следующего:

- **Тип принтера:**

Модели принтеров, в меню которых данный параметр присутствует, перечисляются между двумя горизонтальными линиями. (Например, см. Рис.0.1: 64-xx, ALX 92x, DPM).

- Установленные **дополнительные устройства** и/ или **настройка определенных параметров:**

Например (см. Рис.0.1): Данный параметр появится в меню устройств ALX92x или DPM, только если они оснащены платой универсального последовательного интерфейса (USI). Если в сноске не указывается конкретная модель, значит, она относится ко всем устройствам.

- Версия прошивки** Данное описание применимо ко всем принтерам, версия микропрограммного обеспечения (прошивки) которых не ниже 7.34
- Ниже в подразделе «[Общий вид меню параметров](#)» приводится перечень всех параметров, действительных для описываемой модели принтера.

Работа в меню параметров

В данном подразделе приводятся рисунки, иллюстрирующие принцип работы в меню параметров. Предыдущий пункт меню выводится в левой части дисплея, и выход в него осуществляется нажатием на кнопку PROG., которая также применяется для параметров, показанных в центре дисплея.

Установка значений параметров

Установка параметров всегда производится по следующей схеме:

1. Выбирается параметр.
2. Нажатие на кнопку ONLINE.
3. Установка параметра на нужное значение нажатием на кнопки CUT или FEED.
4. Подтверждение установленного значения нажатием на кнопку ONLINE.

Пример

Установка параметра **PRINT PARAMETERS > Material type** ("Тип материала") на "Punched" (материал с метками).

1. Нажмите кнопку PROG	OFFLINE 0 JOBS PRINT INFO	Исходный режим <i>off-line</i>
2. Нажмите кнопку CUT	PRINT PARAMETERS	
3. Нажмите кнопку ONLINE	PRINT PARAMETERS Print speed	Первое подменю в меню "PRINT PARAMETERS"
4. Нажмите кнопку CUT несколько раз, пока на дисплее не появится:	PRINT PARAMETERS Material type	Выбранный параметр
5. Нажмите кнопку ONLINE	Material type Endless	
6. Нажмите кнопку FEED	Material type Punched	Установите параметр на нужное значение, нажимая кнопки CUT или FEED
7. Нажмите кнопку ONLINE	PRINT PARAMETERS Material type	Подтвердите установленное значение нажатием на кнопку ONLINE.
8. Дважды нажмите кнопку PROG	OFFLINE 0 JOBS	Выход из меню нажатием на кнопку PROG.

Табл. 0.1. Пример установки параметра «Тип материала»

Меню параметров принтера 64-xx



Рис. 0.2. Навигация по меню параметров.
Для входа в главное меню нажмите на кнопку PROG. в режиме *offline*.

Меню параметров устройств DPM / PEM /ALX 92x/PM 3000

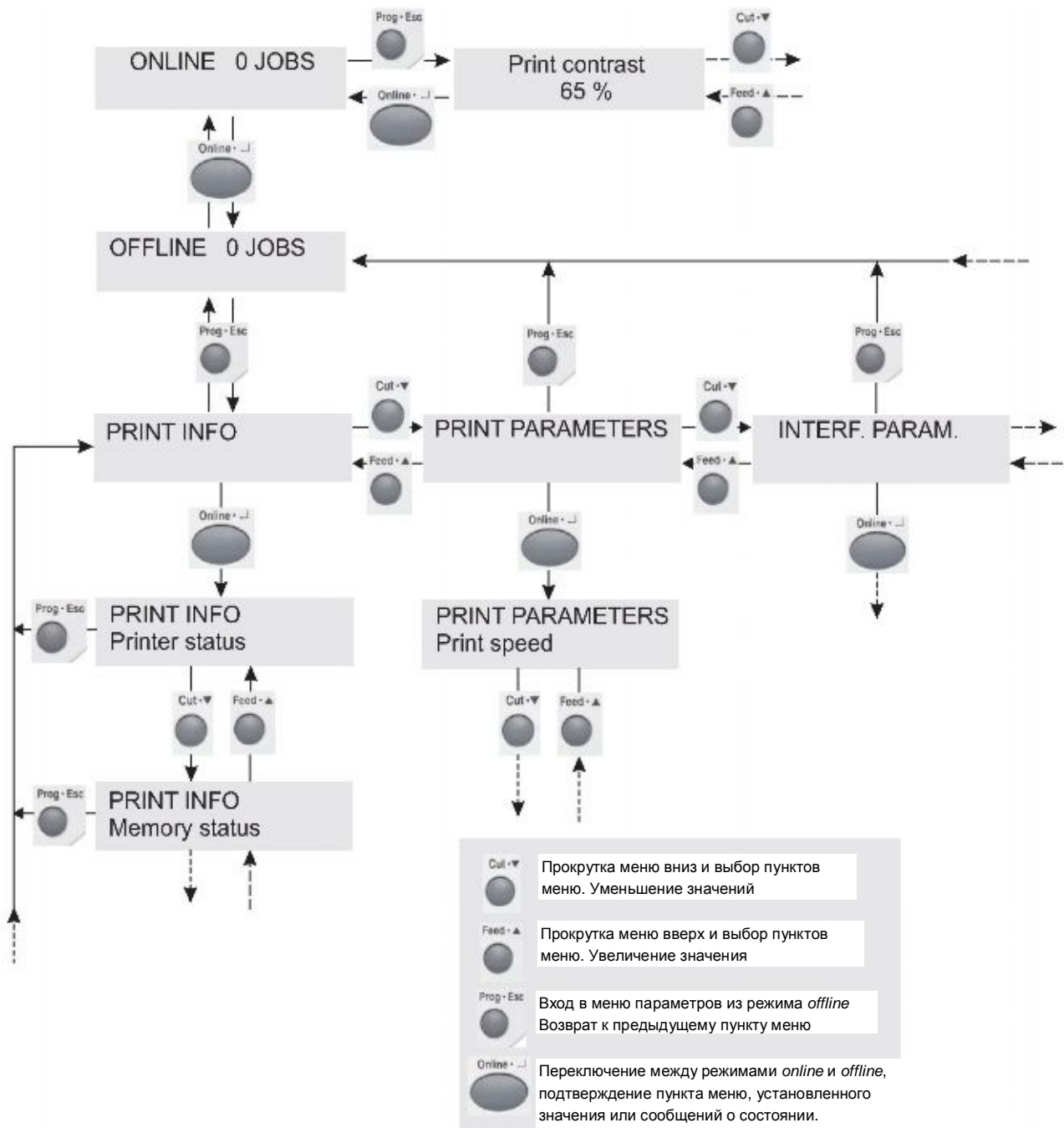

Рис. 0.3. Навигация по меню параметров устройств DPM / PEM / ALX 92x/PM 3000
Для входа в главное меню нажмите на кнопку PROG. в режиме offline.

Общий вид меню параметров

Общее замечание

В нижеследующих таблицах приведены все параметры, которые встроены в прошивку рассматриваемого устройства. Некоторые параметры появляются в меню параметров только при определенных условиях. Такие параметры отмечены серым фоном и цифрами справа. Цифры отсылают к соответствующей сноске внизу страницы, где расшифровываются условия, при которых данный параметр становится видимым.

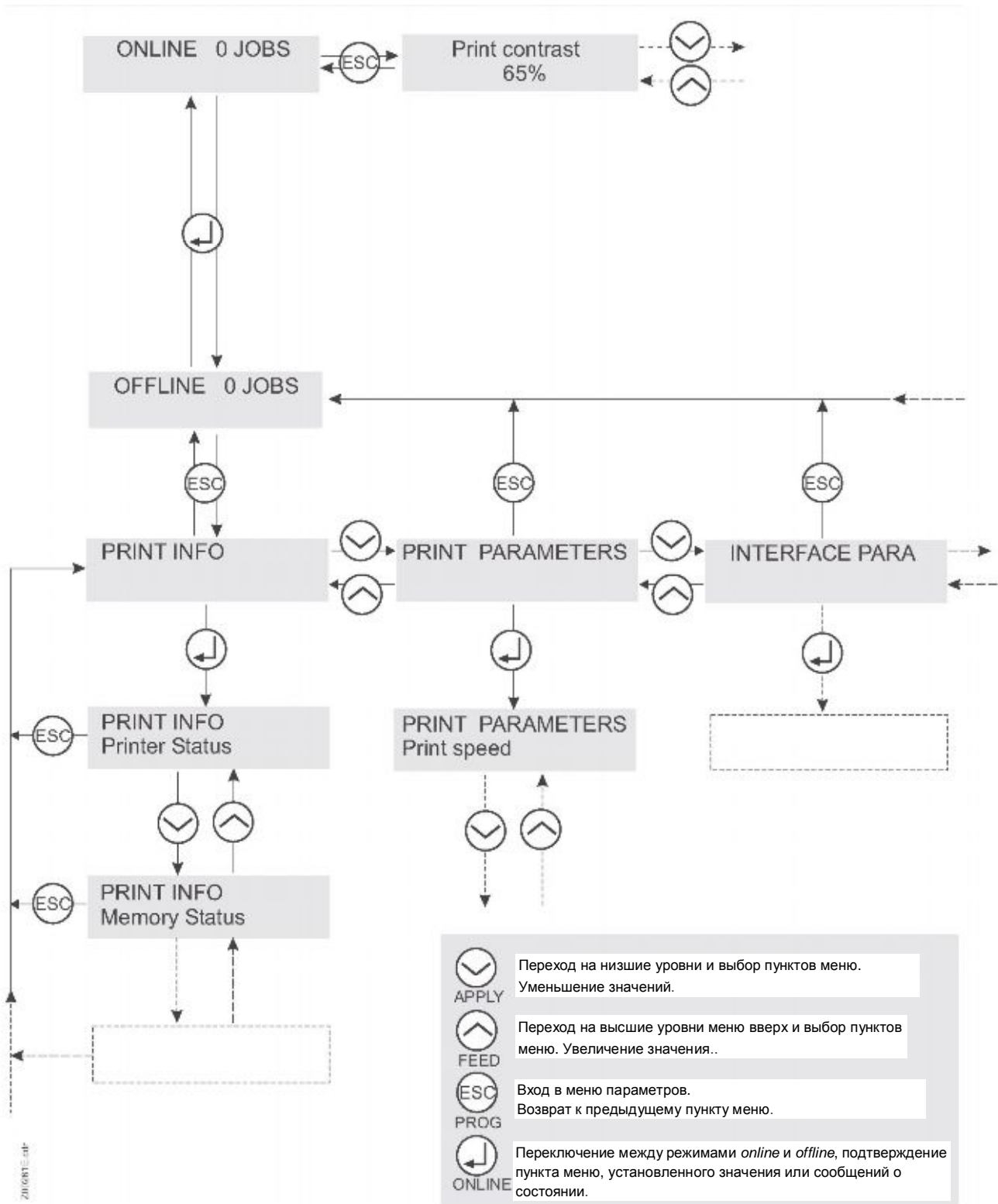
64-xx - DPM - PEM - ALX 92x

64-xx Parameters

FW 5.33

PRINT INFO

Printer status
Memory status
Font status
Flashdata status 9
Service status
Dottest endless
Dottest punched
Reference label
RFID status 22

PRINT PARAMETERS

Print speed
Feed speed
Material type
Material length
Material width
Print direction
Punch offset
Bar code Multip.
Tradit. imaging
UPC plain-copy
EAN Readline
EAN sep. lines
Rotated Barcodes
Dispense Mode 14
Dispensposition 14
Cut mode 6
Cut speed 6
Cut position 6
Double cut 6
Rewind direction 5
X – print offset
Y – print offset
Punch mode
Punch level 12

INTERFACE PARA

> EASYPLUGINTERPR
Interface
Spooler mode
Printer ID No.
Spooler size
Offline mode
Interface delay
> COM1 PORT
Baud rate
No. of data bits
Parity
Stop bits
Data synch.
Frame error
> COM2 PORT 11
Baud rate 11
No. of data bits 11
Parity 11
Stop bits 11
Data synch. 11
Serial Port Mode 11
Frame error 11
> COM4 PORT
Baud rate

(продолж. Interf. Para.)

No. of data bits
Parity
Stop bits
Data synch.
Frame error
> CENTRONICS
PnP function
> NETWORK PARAM.
IP Addressassign
IP Address
Net mask
Gateway address
Ethernet speed
Port address
MAC address
SNMP agent
SNMP password 13
FTP server
FTP password 13
WEB server
WEB admin passw. 13
WEB supervisor p. 13
Time client
Time server IP 32
Sync interval 32

(продолж. Interf. Para.)

DHCP host name
WLAN SSID 31
WLAN WEP 31
WLAN default key 31
WLAN 64Bit key 1 31
WLAN 64Bit key 2 31
WLAN 64Bit key 3 31
WLAN 64Bit key 4 31
WLAN 128Bit key 1 31
WLAN 128Bit key 2 31
WLAN 128Bit key 3 31
WLAN 128Bit key 4 31
WLAN com quality 31
WLAN signal lev. 31
> OPTIONS
Remote display
OLV option
RFID option 18
StandAlone Input
> DRIVEASSIGNMENT
Drive C
Drive D
Drive E
Drive F
Drive G

SYSTEM PARAMETER

Foil end warning
Foil warn stop
Display mode 14
Dispense counter 14
Autom. dot check
Early dottest 15
Latest dottest 15
Dottestarea from 15
Dottestarea to 15
Print Interpret.
Character sets
Character filter
Light sens. type
Head-sensor dist 13
Sens. punch-LS
Ribbon autoecon.
Ribbon eco. limit
Feed mode
Turn-on mode
Error reprint
EasyPlug errors
Single job mode
Head resistance
Temp. reduction
Voltage offset
Expand Logo 3
Miss. label tol.

1. Только для 64-xx с диспенсером и печ.головкой 4" 2. Только для 64-xx с диспенсером и если SYSTEM PARAMETER > Gap detect. mode = Autom. feed back 3. Только при 8-точечной эмуляции 4. Только для 64-08 5. Только для версии с подмотчикос 6. Только для версии с отрезным устройством 7. Только для версий с интерфейсом USI 8. Только если SYSTEM PARAMETER > Gap detect. mode = Autom. feed back 9. Только если хотя бы один блок данных записан на флеш-память 10. Только при активированном интерпретаторе MONARCH LANGUAGE INTERPRETER™ 11. Только при подключенной плате ввода/ вывода 12. Только если PRINT PARAMETERS > Punch mode = Manual 13. Только в продуктивном режиме 14. Только для 64-xx с диспенсером 15. Только если SYSTEM PARAMETERS > Autom. dot check = Continuous 16. См. подробное описание параметра 17. Только для 64-04/05/06 18. Только при подключенном модуле РЧИ (RFID) 19. Только если DP INTERFACE > Interface type = USI Applicator 20. Только если SYSTEM PARAMETERS > Dispensing edge = „User defined“ 21. Только для 64-xx без диспенсера 22. Только при подключенном модуле РЧИ (RFID) 23. Только для PEM 24. Только если подключен дистанционный дисплей 25. Только при установленном интерфейсе AI 26. Только при подключенном верификаторе 27. Только если APPLICATOR PARA > Applicator type = PEP или PEP blow on 28. Кроме случаев, когда APPLICATOR PARA > Applicator type = LTP-LTPV или ASA 29. Наличие параметра зависит от конфигурации устройства 30. Только если вставлена карта CF 31. Только если вставлена карта WLAN CF 32. Только если INTERFACE PARA > NETWORK PARAM. > Time client = „Enabled“

64-xx - DPM - PEM - ALX 92x

(продолж. System Param.)

Gap detect. mode	
Foil stretching	13/21
Max InitFeedback	2
Mat. end detect.	
Periph. device	
Singlestartquant	
Dispensing mode	14
Application mode	14
Start mode	
Start source	14
Dispensing edge	14
Head disp dist	20
Transport mode	14
External signal	
Signal edge	
Apply key	13
Print contrast	
Ram disk size	
Font downl. area	
Free store size	
Print Info Mode	
Reprint function	
Language	
Keyboard	
Signal / buzzer	
Access authoriz.	
Realtime clock	

APPLICATOR PARA	25
Applicator type	25
Application mode	25
Start print mode	25
Start error stop	25
APSF sensor res.	25
Start delay	25
Dwell time	25/27
Blow on time	25/28
Restart delay	25
Position timeout	25

OLV PARAMETERS	26
Verify mode	26
Ref Decode	26
Decodability	26
Modulation	26
Defects	26
Edge Contrast	26
Rmin/Rmax	26
Symbol Contrast	26
PCS	26
R (white)	26
R (black)	26
Ratio	26
ANSI Symbolgrade	26
Dist. head-beam	26
Cancel. printing	26
Reprint quantity	26
OLV Mode	26

DP INTERFACE	7
Interface type	7
Start delay	7
Start print mode	7
End print mode	7
Reprint signal	7
Ribbon signal	7
Material signal	7
Feed input	7
Pause input	7
Start error stop	7
Internal inputs	7
Apply mode	19

MLI PARAMETERS	10
Version	10
Darkness	10
Control Prefix	10
Format Prefix	10
Delimiter Char	10
Label Top	10
Left Position	10
Manual Calibrate	10
Resolution	10
Error Indication	10
Error Checking	10
305 DPI Scaling	10
Image Save Path	10
Command ^PR	10
Command ^MT	10
Label Invert	10
Command ^JM	10

I/O BOARD PARA	11
Start delay	11
Start print mode	11
Reprint Signal	11
Feed	11
Pause input	11
Error output	11
Error polarity	11
Status output	11
Status polarity	11
End print mode	11

1. Только для 64-xx с диспенсером и печ.головкой 4" 2. Только для 64-xx с диспенсером и если SYSTEM PARAMETER > Gap detect. mode = Autom. feed back 3. Только при 8-точечной эмуляции 4. Только для 64-08 5. Только для версии с подмотчикос 6. Только для версии с отрезным устройством 7. Только для версий с интерфейсом USI 8. Только если SYSTEM PARAMETER > Gap detect. mode = Autom. feed back 9. Только если хотя бы один блок данных записан на флеш-память 10.Только при активированном интерпретаторе MONARCH LANGUAGE INTERPRETER™ 11. Только при подключенной плате ввода/ вывода 12. Только если PRINT PARAMETERS > Punch mode = Manual 13. Только в продуктивном режиме 14. Только для 64-xx с диспенсером 15. Только если SYSTEM PARAMETERS > Autom. dot check = Continuous 16. См. подробное описание параметра 17. Только для 64-04/05/06 18. Только при подключенном модуле РЧИ (RFID) 19. Только если DP INTERFACE > Interface type = USI Applicator 20. Только если SYSTEM PARAMETERS > Dispensing edge = „User defined“ 21. Только для 64-xx без диспенсера 22. Только при подключенном модуле РЧИ (RFID) 23. Только для PEM 24. Только если подключен дистанционный дисплей 25. Только при установленном интерфейсе AI 26. Только при подключенном верификаторе 27. Только если APPLICATOR PARA > Applicator type = PEP или PEP blow on 28. Кроме случаев, когда APPLICATOR PARA > Applicator type = LTP-LTPV или ASA 29. Наличие параметра зависит от конфигурации устройства 30. Только если вставлена карта CF 31. Только если вставлена карта WLAN CF 32. Только если INTERFACE PARA > NETWORK PARAM. > Time client = „Enabled“

SPECIAL FUNCTION	
Printertype	13
Printhead type	13
Disp. Head Offs.	1/13
Default values	13
Command Sequence	13
Delete job	
Delete spooler	
Factory settings	
Parameter to CF	
Diagnosis to CF	
Data blocks del.	9
EasyPI. file log	30
Log files delete	30
RFID stat. del.	22

SERVICE FUNCTION	
Service	13
Head exchange	13
Roller exchange	13
Cutter exchange	13/6
Serv. data reset	13
Head dot test	
Head step tune	13
EasyPlug monitor	13
EP Monitor Mode	13
Head adjust	
Sensor adjust	13
Sensor test	
Cutter test	
Matend tolerance	
Feedadjust label	
Feed adjust	
Foil feed adjust	13
Punch y calibr.	13
HME registers	4/13
Scanner test	
CompactFlashTest	
Send test	
Receive test	
Com2 comun. test	11
Com2 port test	11
Headvo. adj. 20 V	13/17
Headvo. adj. 28 V	13/17

(продолж. Service Funct.)

Print test	
Rewinder setup	5

SERVICE DATA	
> MODULE FW VERS.	
System version	
System revision	
System date	
Bootloader	
uMon	
Feed driver	
Foil driver	
Head driver	
Peripheraldriver	29
Rewinder	29
USI interface	29
> OPERATION DATA	
Serv. operations	
Headnumber	
Roll number	
Cutter number	6
Head run length	
Roll run length	
Cuts on knife	6
Tot. mat. length	
Tot. foil length	
Total cuts	6
Total head moves	
Head strobes	
Head temperature	

(продолж. Service Data)

Foil diameter	
Operation time	
> POWERSUPPLYDATA	
Type	
PS temperature	
Version	29
Serial number	29
Operation time	29
Total on time	29
> CPU BOARD DATA	
CPU identifier	
PCB revision	
FPGA version	
MAC address	
Serial number	
Production date	
PCB part number	
Board part numb.	
Manufacturer	13
Work place	13
Company name	13

(продолж. Service Data)

> DISPLAY DATA	
Display version	
Display SerialNr	
Remote disp. vers.	24
Remote disp. #	24
> MEMORY DATA	
Ram memory size	
Flash mem size	
CompactFlash	30
Space for Jobs	
Max. Labellength	
Default values	

1. Только для 64-xx с диспенсером и печ.головкой 4" 2. Только для 64-xx с диспенсером и если SYSTEM PARAMETER > Gap detect. mode = Autom. feed back 3. Только при 8-точечной эмуляции 4. Только для 64-08 5. Только для версии с подмотчикос 6. Только для версии с отрезным устройством 7. Только для версий с интерфейсом USI 8. Только если SYSTEM PARAMETER > Gap detect. mode = Autom. feed back 9. Только если хотя бы один блок данных записан на флеш-память 10.Только при активированном интерпретаторе MONARCH LANGUAGE INTERPRETER™ 11. Только при подключенной плате ввода/ вывода 12. Только если PRINT PARAMETERS > Punch mode = Manual 13. Только в продуктивном режиме 14. Только для 64-xx с диспенсером 15. Только если SYSTEM PARAMETERS > Autom. dot check = Continuous 16. См. подробное описание параметра 17. Только для 64-04/05/06 18. Только при подключенном модуле РЧИ (RFID) 19. Только если DP INTERFACE > Interface type = USI Applicator 20. Только если SYSTEM PARAMETERS > Dispensing edge = „User defined“ 21. Только для 64-xx без диспенсера 22. Только при подключенном модуле РЧИ (RFID) 23. Только для PEM 24. Только если подключен дистанционный дисплей 25. Только при установленном интерфейсе AI 26. Только при подключенном верификаторе 27. Только если APPLICATOR PARA > Applicator type = PEP или PEP blow on 28. Кроме случаев, когда APPLICATOR PARA > Applicator type = LTP-LTPV или ASA 29. Наличие параметра зависит от конфигурации устройства 30. Только если вставлена карта CF 31. Только если вставлена карта WLAN CF 32. Только если INTERFACE PARA > NETWORK PARAM. > Time client = „Enabled“

64-xx - DPM - PEM - ALX 92x

DPM / PEM / ALX 92x Parameters

FW 5.33

PRINT INFO

Printer status	
Memory status	
Font status	
Service status	
Dottest endless	
Dottest punched	
Reference label	
RFID status	22

PRINT PARAMETERS

Print speed	
Feed speed	
Material type	
Material length	
Material width	
Print direction	
Punch offset	
Bar code Multip.	
Tradit. imaging	
UPC plain-copy	
EAN Readline	
EAN sep. lines	
Rotated Barcodes	
Dispense Mode	
Dispensposition	
X – print offset	
Y – print offset	
Punch mode	
Punch level	12

INTERFACE PARA

> EASYPLUGINTERPR

Interface	
Spooler mode	
Printer ID No.	
Spooler size	
Offline mode	
Interface delay	

> COM1 PORT

Baud rate	
No. of data bits	
Parity	
Stop bits	
Data synchron.	
Frame error	

> COM2 PORT

Baud rate	11
No. of data bits	11
Parity	11
Stop bits	11
Data synchron.	11
Serial Port Mode	11
Frame error	11

> COM4 PORT

Baud rate	
No. of data bits	

(продолж. INTERFACE PARA.)

Parity	
Data synchron.	
Stop bits	
Frame error	

> CENTRONICS

PnP function	
--------------	--

> NETWORK PARAM.

IP Addressassign	
IP Address	
Net mask	
Gateway address	
Ethernet speed	
Port address	
MAC address	
SNMP agent	
SNMP password	13
FTP server	
FTP password	13
WEB server	
WEB admin passw.	13
WEB supervisor p.	13
Time client	
Time server IP	32
Sync interval	32
DHCP host name	
WLAN SSID	31

(продолж. INTERFACE PARA.)

WLAN WEP	31
WLAN default key	31
WLAN 64Bit key 1	31
WLAN 64Bit key 2	31
WLAN 64Bit key 3	31
WLAN 64Bit key 4	31
WLAN 128Bit key 1	31
WLAN 128Bit key 2	31
WLAN 128Bit key 3	31
WLAN 128Bit key 4	31
WLAN com quality	31
WLAN signal lev.	31

> OPTIONEN

Remote display	
OLV option	
RFID option	18
StandAlone Input	

> DRIVEASSIGNMENT

Drive C	
Drive D	
Drive E	
Drive F	
Drive G	

SYSTEM PARAMETER

Head disp dist	
Speed unit	
Cover open error	
Foil end warning	
Foil warn stop	
Display mode	
Dispense counter	
Autom. dot check	
Early dottest	15
Latest dottest	15
Dottestarea from	15
Dottestarea to	15
Print Interpret.	
Character sets	
Character filter	
Light sens. type	
Head-sensor dist.	13
Sens. punch-LS	
Ribbon autoecon.	
Ribbon eco. limit	
Feed mode	
Turn-on mode	
Error reprint	
EasyPlug errors	
Single job mode	
Head resistance	
Temp. reduction	
Voltage offset	

1. Only 64-xx dispenser with 4" printhead 2. Only with 64-xx Dispenser and if SYSTEM PARAMETER > Gap detect. mode = Autom. feed back 3. Only with 8-Dot-Emulation 4. Only with 64-08 5. Only with rewinder option 6. Only with cutter 7. Only with USI interface 8. Only if SYSTEM PARAMETER > Gap detect. mode = Autom. feed back 9. Only with at least one data block stored in the flash memory 10. Only with activated MONARCH LANGUAGE INTERPRETER™ 11. Only with I/O board 12. Only if PRINT PARAMETERS > Punch mode = Manual 13. Only in production mode 14. Only with 64-xx dispenser 15. Only if SYSTEM PARAMETERS > Autom. dot check = Continuous 16. For details read parameter description 17. Only with 64-04/05/06 18. Only with installed RFID option 19. Only if DP INTERFACE > Interface type = USI Applicator 20. Only with SYSTEM PARAMETERS > Dispensing edge = „User defined“ 21. Nicht mit 64-xx Spender 22. Only with an activated RFID option 23. With PEM only 24. With connected remote display only 25. With Applicator Interface only 26. Only OLV option activated 27. Only if APPLICATOR PARA > Applicator type = PEP or PEP blow on 28. Not if APPLICATOR PARA > Applicator type = LTP-LTPV or ASA 29. Availability depends on device configuration 30. Only with a CF card inserted 31. Only with a WLAN CF card inserted 32. Only if INTERFACE PARA > NETWORK PARAM. > Time client = „Enabled“

64-xx - DPM - PEM - ALX 92x

DPM / PEM / ALX 92x Parameters

FW 5.33

(продолж. System Param.)

Expand Logo	3
Miss. label tol.	
Gap detect. mode	
Foil stretching	13/23
Max InitFeedback	8
Mat. end detect.	
Periph. device	13/16
Singlestartquant	
Dispensing Mode	
Application mode	
Start mode	
External signal	
Signal edge	
Apply key	13
Print contrast	
Ram disk size	
Font downl. area	
Free store size	
Print info mode	
Reprint function	
Language	
Keyboard	
Signal / buzzer	
Access authoriz.	
Realtime clock	
Material feed	

APPLICATOR PARA	25
Applicator type	25
Application mode	25
Start print mode	25
Start error stop	25
APSF sensor res.	25
Start delay	25
Dwell time	25/27
Blow on time	25/28
Restart delay	25
Position timeout	25

OLV PARAMETERS	26
Verify mode	26
Ref Decode	26
Decodability	26
Modulation	26
Defects	26
Edge Contrast	26
Rmin/Rmax	26
Symbol Contrast	26
PCS	26
R (white)	26
R (black)	26
Ratio	26
ANSI Symbolgrade	26
Dist. head-beam	26
Cancel. printing	26
Reprint quantity	26
OLV Mode	26

DP INTERFACE	7
Interface type	7
Start delay	7
Start print mode	7
End print mode	7
Reprint signal	7
Ribbon signal	7
Material signal	7
Feed input	7
Pause input	7
Start error stop	7
Internal inputs	7
Apply mode	19

MLI PARAMETERS	10
Version	10
Darkness	10
Control Prefix	10
Format Prefix	10
Delimiter Char	10
Label Top	10
Left Position	10
Manual Calibrate	10
Resolution	10
Error Indication	10
Error Checking	10
305 DPI Scaling	10
Image Save Path	10
Command ^PR	10
Command ^MT	10
Label Invert	10
Command ^JM	10

I/O BOARD PARA	11
Start delay	11
Start print mode	11
Reprint Signal	11
Feed	11
Pause input	11
Error output	11
Error polarity	11
Status output	11
Status polarity	11
End print mode	11

1. Только для 64-xx с диспенсером и печ.головкой 4" 2. Только для 64-xx с диспенсером и если SYSTEM PARAMETER > Gap detect. mode = Autom. feed back 3. Только при 8-точечной эмуляции 4. Только для 64-08 5. Только для версии с подмотчикос 6. Только для версии с отрезным устройством 7. Только для версий с интерфейсом USI 8. Только если SYSTEM PARAMETER > Gap detect. mode = Autom. feed back 9. Только если хотя бы один блок данных записан на флеш-память 10.Только при активированном интерпретаторе MONARCH LANGUAGE INTERPRETER™ 11. Только при подключенной плате ввода/ вывода 12. Только если PRINT PARAMETERS > Punch mode = Manual 13. Только в продуктивном режиме 14. Только для 64-xx с диспенсером 15. Только если SYSTEM PARAMETERS > Autom. dot check = Continuous 16. См. подробное описание параметра 17. Только для 64-04/05/06 18. Только при подключенном модуле РЧИ (RFID) 19. Только если DP INTERFACE > Interface type = USI Applicator 20. Только если SYSTEM PARAMETERS > Dispensing edge = „User defined“ 21. Только для 64-xx без диспенсера 22. Только при подключенном модуле РЧИ (RFID) 23. Только для PEM 24. Только если подключен дистанционный дисплей 25. Только при установленном интерфейсе AI 26. Только при подключенном верификаторе 27. Только если APPLICATOR PARA > Applicator type = PEP или PEP blow on 28. Кроме случаев, когда APPLICATOR PARA > Applicator type = LTP-LTPV или ASA 29. Наличие параметра зависит от конфигурации устройства 30. Только если вставлена карта CF 31. Только если вставлена карта WLAN CF 32. Только если INTERFACE PARA > NETWORK PARAM. > Time client = „Enabled“

64-xx - DPM - PEM - ALX 92x

DPM / PEM / ALX 92x Parameters

FW 5.33

SPECIAL FUNCTION	
Printer type	13
Printhead type	13
Default values	13
Command Sequence	13
Delete job	
Delete spooler	
Factory settings	
Parameter to CF	30
EasyPI. file log	30
Log files delete	30
RFID stat. del.	

SERVICE FUNCTION	
Service	13
Head exchange	13
Roller exchange	13
Cutter exchange	13/6
Serv. data reset	13
Head dot test	
Head step tune	13
EasyPlug monitor	13
EP Monitor Mode	
Head adjust	
Sensor adjust	13
Sensor test	
HME registers	
Cutter test	
Matend tolerance	
Feed adjust	
Punch y calibr.	13
Foil feed adjust	13
Scanner test	
CompactFlashTest	
Send test	
Receive test	
Com2 comun. test	13
Com2 port test	13
Print test	
Rewinder setup	

SERVICE DATA	
> PERIPHERAL DATA	
System version	
Feed driver	
Foil driver	
Head driver	
Rewinder	29
USI interface	29
Applicator int.	29
> OPERATION DATA	
Serv. operations	
Headnumber	
Roll number	
Head run length	
Roll run length	
Tot. mat. length	
Tot. foil length	
Total head moves	
Head strobes	
Head temperature	
Foil diameter	
Dispensing cycl.	
Operation time	
> POWERSUPPLYDATA	
Type	
PS temperature	
Version	29

(продолж. Service Data)

Serial number	29
Operation time	29
Total on time	29
> CPU BOARD DATA	
CPU identifier	
Syst. controller	
PCB revision	
MAC address	
Serial number	
Production date	
PCB part number	
Board part numb.	
Manufacturer	13
Work place	13
Company name	13
> DISPLAY DATA	
Display version	
Display serialNr	
Remote disp. vers.	24
Remote disip. #	24

(продолж. Service Data)

> MEMORY DATA	
Ram memory size	
Flash mem size	
Space for Jobs	
Max. Labellength	
Default values	

1. Только для 64-xx с диспенсером и печ. головкой 4" 2. Только для 64-xx с диспенсером и если SYSTEM PARAMETER > Gap detect. mode = Autom. feed back 3. Только при 8-точечной эмуляции 4. Только для 64-08 5. Только для версии с подмотчикос 6. Только для версии с отрезным устройством 7. Только для версий с интерфейсом USI 8. Только если SYSTEM PARAMETER > Gap detect. mode = Autom. feed back 9. Только если хотя бы один блок данных записан на флеш-память 10. Только при активированном интерпретаторе MONARCH LANGUAGE INTERPRETER™ 11. Только при подключенной плате ввода/ вывода 12. Только если PRINT PARAMETERS > Punch mode = Manual 13. Только в продуктивном режиме 14. Только для 64-xx с диспенсером 15. Только если SYSTEM PARAMETERS > Autom. dot check = Continuous 16. См. подробное описание параметра 17. Только для 64-04/05/06 18. Только при подключенном модуле РЧИ (RFID) 19. Только если DP INTERFACE > Interface type = USI Applicator 20. Только если SYSTEM PARAMETERS > Dispensing edge = „User defined“ 21. Только для 64-xx без диспенсера 22. Только при подключенном модуле РЧИ (RFID) 23. Только для PEM 24. Только если подключен дистанционный дисплей 25. Только при установленном интерфейсе AI 26. Только при подключенном верификаторе 27. Только если APPLICATOR PARA > Applicator type = PEP или PEP blow on 28. Кроме случаев, когда APPLICATOR PARA > Applicator type = LTP-LTPV или ASA 29. Наличие параметра зависит от конфигурации устройства 30. Только если вставлена карта CF 31. Только если вставлена карта WLAN CF 32. Только если INTERFACE PARA > NETWORK PARAM. > Time client = „Enabled“

64-xx - DPM - PEM - ALX 92x

PM 3000 Parameters

FW 5.33

PRINT INFO

Printer status	
Memory status	
Font status	
Flashdata status	9
Service status	
Dottest endless	
Dottest punched	
Reference label	
RFID status	22

PRINT PARAMETERS

Print speed	
Feed speed	
Material type	
Material length	
Material width	
Print direction	
Punch offset	
Bar code Multip.	
Tradit. imaging	
UPC plain-copy	
EAN Readline	
EAN sep. lines	
Rotated Barcodes	
Cut mode	6
Cut speed	6
Cut position	6
Double cut	6
X - print offset	
Y - print offset	
Punch mode	
Punch level	12

INTERFACE PARA

> EASYPLUGINTERPR
Interface
Spooler mode
Printer ID No.
Spooler size
Offline mode
Interface delay

> COM1 PORT
Baud rate
No. of data bits
Parity
Stop bits
Data synch.
Frame error

> COM4 PORT
Baud rate
Anzahl Datenbits
Parity
Stop Bits
Data synch.
Frame error

> CENTRONICS
PnP function

(продолж. INTERFACE PARA)

> NETWORK PARAM.	
IP Addressassign	
IP Address	
Net mask	
Gateway address	
Port address	
Ethernet speed	
MAC address	
SNMP Agent	
SNMP Password	13
FTP server	
FTP password	13
WEB server	
WEB admin passw.	13
WEB supervisor p.	13
Time client	
Time server IP	32
Sync interval	32
DHCP host name	
WLAN SSID	31
WLAN WEP	31
WLAN default key	31
WLAN 64Bit key 1	31
WLAN 64Bit key 2	31
WLAN 64Bit key 3	31
WLAN 64Bit key 4	31
WLAN 128Bit key 1	31
WLAN 128Bit key 2	31

(продолж. INTERFACE PARA)

WLAN 128Bit key 3	31
WLAN 128Bit key 4	31
WLAN com quality	31
WLAN signal lev.	31
WLAN com quality	31
WLAN signal lev.	31

> OPTIONS
Remote display
OLV option
StandAlone input

> DRIVEASSIGNMENT
Drive C
Drive D
Drive E
Drive F
Drive G

SYSTEM PARAMETER

Cover open error	
Foil end warning	
Foil warn stop	
Autom. dot check	
Early dottest	15
Latest dottest	15
Dottestarea from	15
Dottestarea to	15
Print Interpret.	
Character sets	
Character filter	
Light sens. type	
Head-sensor dist.	13
Sens. punch-LS	
Ribbon autoecon.	
Ribbon eco. limit	
Feed mode	
Turn-on mode	
Error reprint	
EasyPlug errors	
Single job mode	
Head resistance	
Temp. reduction	
Voltage offset	
Expand Logo	3
Miss. label tol.	
Gap detect. mode	
Foil stretching	13

1. Только для 64-xx с диспенсером и печ.головкой 4" 2. Только для 64-xx с диспенсером и если SYSTEM PARAMETER > Gap detect. mode = Autom. feed back 3. Только при 8-точечной эмуляции 4. Только для 64-08 5. Только для версии с подматчикос 6. Только для версии с отрезным устройством 7. Только для версий с интерфейсом USI 8. Только если SYSTEM PARAMETER > Gap detect. mode = Autom. feed back 9. Только если хотя бы один блок данных записан на флеш-память 10. Только при активированном интерпретаторе MONARCH LANGUAGE INTERPRETER™ 11. Только при подключенной плате ввода/ вывода 12. Только если PRINT PARAMETERS > Punch mode = Manual 13. Только в продуктивном режиме 14. Только для 64-xx с диспенсером 15. Только если SYSTEM PARAMETERS > Autom. dot check = Continuous 16. См. подробное описание параметра 17. Только для 64-04/05/06 18. Только при подключенном модуле РЧИ (RFID) 19. Только если DP INTERFACE > Interface type = USI Applicator 20. Только если SYSTEM PARAMETERS > Dispensing edge = „User defined“ 21. Только для 64-xx без диспенсера 22. Только при подключенном модуле РЧИ (RFID) 23. Только для PEM 24. Только если подключен дистанционный дисплей 25. Только при установленном интерфейсе AI 26. Только при подключенном верификаторе 27. Только если APPLICATOR PARA > Applicator type = PEP или PEP blow on 28. Кроме случаев, когда APPLICATOR PARA > Applicator type = LTP-LTPV или ASA 29. Наличие параметра зависит от конфигурации устройства 30. Только если вставлена карта CF 31. Только если вставлена карта WLAN CF 32. Только если INTERFACE PARA > NETWORK PARAM. > Time client = „Enabled“

64-xx - DPM - PEM - ALX 92x

PM 3000 Parameters

FW 5.33

(продолж. System Param.)

Foil stretching	13
Max InitFeedback	8
Mat. end detect.	
Periph. device	16
Singlestartquant	
Start mode	
External signal	
Signal edge	
Apply key	13
Print contrast	
Ram disk size	
Font downl. area	
Free store size	
Print info mode	
Reprint function	
Language	
Keyboard	
Signal / buzzer	
Access authoriz.	
Realtime clock	
Material feed	

OLV PARAMETERS	26
Verify mode	26
Ref Decode	26
Decodability	26
Modulation	26
Defects	26
Edge Contrast	26
Rmin/Rmax	26
Symbol Contrast	26
PCS	26
R (white)	26
R (black)	26
Ratio	26
ANSI Symbolgrade	26
Dist. head-beam	26
Cancel. printing	26
Reprint quantity	26
OLV Mode	26

DP INTERFACE	
Interface type	
Start delay	
Start print mode	
End print mode	
Reprint signal	
Ribbon signal	
Material signal	
Feed input	
Pause input	
Start error stop	
Internal inputs	
Apply mode	

MLI PARAMETERS	10
Version	10
Darkness	10
Control Prefix	10
Format Prefix	10
Delimiter Char	10
Label Top	10
Left Position	10
Manual Calibrate	10
Resolution	10
Error Indication	10
Error Checking	10
305 DPI Scaling	10
Image Save Path	10
Command ^PR	10
Command ^MT	10
Label Invert	10
Command ^JM	10

I/O BOARD PARA	11
Start delay	11
Start print mode	11
Reprint Signal	11
Feed	11
Pause input	11
Error output	11
Error polarity	11
Status output	11
Status polarity	11
End print mode	11

SPECIAL FUNCTION	
Printer type	13
Printhead type	13
Sensor type	13
Default values	13
Command Sequence	13
Delete job	
Delete spooler	
Factory settings	
Parameter to CF	30
EasyPl. file log	30
Log files delete	30
RFID stat. del.	

1. Только для 64-xx с диспенсером и печ.головкой 4" 2. Только для 64-xx с диспенсером и если SYSTEM PARAMETER > Gap detect. mode = Autom. feed back 3. Только при 8-точечной эмуляции 4. Только для 64-08 5. Только для версии с подмотчикос 6. Только для версии с отрезным устройством 7. Только для версий с интерфейсом USI 8. Только если SYSTEM PARAMETER > Gap detect. mode = Autom. feed back 9. Только если хотя бы один блок данных записан на флеш-память 10.Только при активированном интерпретаторе MONARCH LANGUAGE INTERPRETER™ 11. Только при подключенной плате ввода/ вывода 12. Только если PRINT PARAMETERS > Punch mode = Manual 13. Только в продуктивном режиме 14. Только для 64-xx с диспенсером 15. Только если SYSTEM PARAMETERS > Autom. dot check = Continuous 16. См. подробное описание параметра 17. Только для 64-04/05/06 18. Только при подключенном модуле РЧИ (RFID) 19. Только если DP INTERFACE > Interface type = USI Applicator 20. Только если SYSTEM PARAMETERS > Dispensing edge = „User defined“ 21. Только для 64-xx без диспенсера 22. Только при подключенном модуле РЧИ (RFID) 23. Только для PEM 24. Только если подключен дистанционный дисплей 25. Только при установленном интерфейсе AI 26. Только при подключенном верификаторе 27. Только если APPLICATOR PARA > Applicator type = PEP или PEP blow on 28. Кроме случаев, когда APPLICATOR PARA > Applicator type = LTP-LTPV или ASA 29. Наличие параметра зависит от конфигурации устройства 30. Только если вставлена карта CF 31. Только если вставлена карта WLAN CF 32. Только если INTERFACE PARA > NETWORK PARAM. > Time client = „Enabled“

64-xx - DPM - PEM - ALX 92x

(продолж. Service Data)

(продолж. Service Data)

PM 3000 Parameters

FW 5.33

SERVICE FUNCTION	
Service	13
Head exchange	13
Roller exchange	13
Cutter exchange	13/6
Serv. data reset	13
Head dot test	
Head step tune	13
EasyPlug monitor	13
EP Monitor Mode	13
Head adjust	
Sensor adjust	13
Sensor test	
Cutter test	
Matend tolerance	
Feed label	
Feed adjust	
Punch y calibr.	13
Foil feed adjust	13
HME registers	13
Scanner test	
CompactFlashTest	
Send test	
Receive test	
Print test	

SERVICE DATA	
> MODULE FW VERS.	
System version	
System revision	
Bootloader	
uMon	
Feed driver	
Foil driver	
Head driver	
USI interface	
> OPERATION DATA	
Serv. operations	
Headnumber	
Roll number	
Cutter number	6
Head run length	
Roll run length	
Cuts on knife	6
Tot. mat. length	
Tot. foil length	
Total cuts	6
Total head moves	
Head strobes	
Head temperature	
Foil diameter	
Operation time	

> POWERSUPPLYDATA	
Type	
PS temperature	
Version	29
Serial number	29
Standby+On time	29
On time	29

> CPU BOARD DATA	
CPU identifier	
PCB revision	
FPGA version	
MAC address	
Serial number	
Production date	
PCB part number	
Board part numb.	
Manufacturer	13
Work place	13
Company name	13

> DISPLAY DATA	
Display version	
Display serialnr	
Remote disp. vers.	24
Remote disp. #	24

> MEMORY DATA	
Ram memory size	
Flash mem size	
CompactFlash	
Space for Jobs	
Max. Labellength	
Default values	

1. Только для 64-xx с диспенсером и печ.головкой 4" 2. Только для 64-xx с диспенсером и если SYSTEM PARAMETER > Gap detect. mode = Autom. feed back 3. Только при 8-точечной эмуляции 4. Только для 64-08 5. Только для версии с подмотчикос 6. Только для версии с отрезным устройством 7. Только для версий с интерфейсом USI 8. Только если SYSTEM PARAMETER > Gap detect. mode = Autom. feed back 9. Только если хотя бы один блок данных записан на флеш-память 10. Только при активированном интерпретаторе MONARCH LANGUAGE INTERPRETER™ 11. Только при подключенной плате ввода/ вывода 12. Только если PRINT PARAMETERS > Punch mode = Manual 13. Только в продуктивном режиме 14. Только для 64-xx с диспенсером 15. Только если SYSTEM PARAMETERS > Autom. dot check = Continuous 16. См. подробное описание параметра 17. Только для 64-04/05/06 18. Только при подключенном модуле РЧИ (RFID) 19. Только если DP INTERFACE > Interface type = USI Applicator 20. Только если SYSTEM PARAMETERS > Dispensing edge = „User defined“ 21. Только для 64-xx без диспенсера 22. Только при подключенном модуле РЧИ (RFID) 23. Только для PEM 24. Только если подключен дистанционный дисплей 25. Только при установленном интерфейсе AI 26. Только при подключенном верификаторе 27. Только если APPLICATOR PARA > Applicator type = PEP или PEP blow on 28. Кроме случаев, когда APPLICATOR PARA > Applicator type = LTP-LTPV или ASA 29. Наличие параметра зависит от конфигурации устройства 30. Только если вставлена карта CF 31. Только если вставлена карта WLAN CF 32. Только если INTERFACE PARA > NETWORK PARAM. > Time client = „Enabled“

64-xx - DPM - PEM - ALX 92x - PM 3000

Алфавитный (английский) указатель параметров

305 DPI Scaling	115	Cutter test	128	Early dottest	73
Access authoriz	92	Darkness	113	EasyPI. file log	122
ANSI symbol grade	105	Data blocks del	121	EasyPlug error	80
Application mode	86	Data synch.	54	EasyPlug monitor	126
Application mode	96	Data synch.	55	Edge contrast	104
Applicator int.	136	Data synch.	56	End print mode	102
Applicator type	95	Decodability	103	End print mode	108
Apply key	89	Default Values	120	EP Monitor Mode	127
Apply mode	112	Default values	144	Error Checking	115
APSF sensor res	97	Defects	104	Error Indication	115
Autom. dot check	73	Delete job	120	Error output	101
Bar code multip	39	Delete spooler	120	Error Polarity	101
Baud rate	53	Delimiter Char	114	Error reprint	80
Baud rate	54	DHCP host name	63	Ethernet speed	58
Baud rate	56	Diagnosis to CF	121	Expand Logo	82
Blow on time	98	Disp. Head Offs.	119	External signal	85
Board part numb.	142	Dispense counter	72	Factory settings	120
Bootloader	135	Dispense Mode	41	Feed adjust	129
Cancel. printing	106	Dispenseposition	44	Feed driver	135
Character filter	78	Dispensing cycl	139	Feed input	100
Character sets	77	Dispensing edge	88	Feed input	110
Com2 commun. test	133	Dispensing mode	86	Feed mode	80
Com2 port test	133	Display mode	71	Feed speed	35
Command ^JM	117	Display SerialNr	142	Feedadjust label	128
Command ^MT	116	Display version	142	Flash mem size	143
Command ^PR	116	Dist. head-beam	106	Flashdata status	30
Command sequence	120	Dottest endless	32	Foil diameter	139
CompactFlash	144	Dottest punched	32	Foil driver	135
CompactFlashTest	129	Dottestarea from	75	Foil end warning	71
Company name	142	Dottestarea to	75	Foil feed adjust	129
Control Prefix	113	Double cut	48	Foil stretching	84
Cover open error	70	Drive C	68	Foil warn stop	71
CPU identifier	141	Drive D	68	Font downl. area	90
Cut mode	46	Drive E	68	Font status	27
Cut position	48	Drive F	69	Format Prefix	114
Cut speed	48	Drive G	69	FPGA version	141
Cuts on knife	137	Dwell time	97	Frame error	54
Cutter exchange	125	EAN Readline	40	Frame error	55
Cutter number	137	EAN sep. lines	41	Frame error	56

64-xx - DPM - PEM - ALX 92x - PM 3000

Free store size	91	Mat. signal stop	110	Printer ID No.	52
FTP password	59	Mat.end detect..	84	Printer status	24
FTP server	59	Matend tolerance	128	Printer type	118
Gap detect mode	83	Material feed	94	Printhead type	119
Gateway address	58	Material length	36	Printtest	134
Head adjust	127	Material signal	109	Production date	141
Head disp dist	88	Material type	36	PS temperature	140
Head disp dist.	70	Material width	36	Punch level	50
Head dot test	125	Max InitFeedback	84	Punch mode	50
Head driver	136	Max. Labellength	144	Punch offset	38
Head exchange	124	Memory status	26	Punch y calibr	129
Head resistance	81	Miss. label tol..	83	R (black)	105
Head run length	137	Modulation	103	R (white)	105
Head step tune	126	Net mask	57	Ram disk size	90
Head strobes	138	No. of data bits	53	Ram memory size	143
Head temperature	138	No. of data bits	54	Ratio	105
Headnumber	137	No. of data bits	56	Realtime clock	94
Head-sensor dist	78	Offline mode	52	Receive test	131
Headvo. adj. 20 V	133	OLV Option	66	Ref Decode	103
Headvo. adj. 28 V	134	On time	141	Reference label	33
HME registers	127	Operation time	139	Remote disp. #	143
Image Save Path	116	Parameter to CF	121	Remote disp. vers..	143
Interface delay	52	Parity	53	Remote Display	66
Interface type	107	Parity	54	Reprint function	91
Interface	51	Parity	56	Reprint quantity	106
Internal inputs	111	Pause input	100	Reprint Signal	100
IP address	57	Pause input	110	Reprint signal	109
IP addressassign	57	PCB part number	142	Resolution	115
Keyboard	92	PCB revision	141	Restart delay	98
Label Invert	116	PCS	104	Rewind direction	49
Label Top	114	Periph. device	85	Rewinder adjust	132
Language	92	Peripheraldriver	136	Rewinder	136
Latest dottest	74	PnP function	57	RFID Option	67
Left Position	114	Port address	58	RFID stat. del.	123
Light sens. type	78	Position timeout	98	RFID Status	34
Log files delete	122	Print contrast	89	Ribbon autoecon..	79
MAC address	141	Print direction	37	Ribbon economy limit	79
MAC address	58	Print info mode	91	Ribbon signal	109
Manual Calibrate	114	Print Interpret..	76	Rmin/Rmax	104
Manufacturer	142	Print speed	35	Roll number	137

64-xx - DPM - PEM - ALX 92x - PM 3000

Roll run length	137	Stop bits	53	WLAN default key	64
Roller exchange	124	Stop bits	55	WLAN signal lev	66
Rotated Barcodes	41	Stop bits	56	WLAN SSID	63
Scanner test	128	Symbol contrast	104	WLAN WEP	63
Send test	130	Sync. Interval	62	Work place	142
Sens. punch-LS	79	System date	135	X - Printadjust	49
Sensor adjust	127	System revision	135	Y – Printadjust	49
Sensor test	127	System version	135		
Sensor type	119	Temp. reduction	82		
Serial number	140	Time client	62		
Serial number	141	Time server IP	62		
Serial Port Mode	55	Tot. foil length	138		
Serv. data reset	125	Tot. mat. length	138		
Serv. operations	136	Total cuts	138		
Service Status	31	Total head moves	138		
Service	124	Tradit. Imaging	40		
Signal / buzzer	92	Transport mode	88		
Signal edge	89	Turn-on mode	80		
Single job mode	81	Type	140		
Singlestartquant	85	uMon	135		
SNMP agent	58	UPC plain-copy	40		
SNMP password	58	USI interface	136		
Space for Jobs	144	Verify mode	103		
Speed unit	70	Verify mode	106		
Spooler mode	51	Version	113		
Spooler size	52	Version	140		
StandAlone Input	67	Voltage offset	82		
Standby+On time	140	WEB admin passw. .	61		
Start delay	107	WEB display refr	61		
Start delay	99	WEB server	60		
Start error stop	111	WEB supervisor p	61		
Start error stop	97	WLAN 128Bit key 1	65		
Start mode	87	WLAN 128Bit key 2	65		
Start print mode	108	WLAN 128Bit key 3	65		
Start print mode	96	WLAN 128Bit key 4	65		
Start print mode	99	WLAN 64Bit key 1	64		
Start source	87	WLAN 64Bit key 2	64		
Startdelay	97	WLAN 64Bit key 3	64		
Status output	102	WLAN 64Bit key 4	64		
Status polarity	102	WLAN com quality	65		

Подменю PRINT INFO (ОТЧЕТЫ О СОСТОЯНИЯХ)

▣ При распечатке отчетов некоторые параметры могут быть опущены (например, *infeed option* (параметр подачи)).

Для распечатки отчета о состоянии ширина материала должна быть 100 мм. Длина распечатки – примерно 200 мм.

Printer status (Отчет о состоянии принтера)

64-xx ALX 92x DPM PEM PM 3000

В распечатке протокола приводятся текущие настройки принтера (см. Рис. 1, три листа распечатки)

▣ Какие параметры будут перечислены в распечатке, зависит от типа устройства.

Systemversion	: V2.46 Jan 18 2002 [R2.46 H2.46]	COM2 Port Parameter		Dispenser Interface	
Printer type	: Avery 64-05	Function Option	: None	Interface type	: USI interface
Printer Parameter Menu		Baud rate	: 9600 Baud	Start delay	: 0.0 mm
Print speed	: 8 Inch/s	No. of data bits	: 8	Start print mode	: Pulse falling
Feed speed	: 8 Inch/s	Parity	: None	End print mode	: Mode 0
Materialtype	: Punched	Stop bits	: 1 Bit	Reprint signal	: Disabled
Materiallength	: 206.0 mm	Data synch.	: RTS/CTS	Ribbon signal	: Enabled
Materialwidth	: 65.0 mm	Printer system menu		Material signal	: Disabled
Punch offset	: 0 mm	Foil end warning	: 25.4 mm	Feed input	: Standard
Bar code multip.	: * 1	Autom. dot check	: Off	Pause input	: Standard
UPC plain-copy	: In line	Print emulation	: Easyplug	Start error stop	: Off
EAN Readline	: Standard	Character sets	: IBM	Internal inputs	: Enabled
Cut mode	: Real 1:1 mode	Character filter	: Chars > = 20Hex	Internal Options	
Cut speed	: 3 Inch/s	Light sens. type	: Punched	Default values	: Standard
Cut position	: 0.0 mm	Sens. punch-LS	: 50 %	Realtime Clock	: 14.02.2001 16:02
Double cut	: 0.0 mm	Ribbon autoecon.	: Disabled	Com2 Option	: Installed
X - Printadjust	: 0.0 mm	Ribb. eco. limit	: 10.0 mm		
Y - Printadjust	: 0.0 mm	Turn-on mode	: Online		
Punchmode	: Automatic	Error reprint	: Enabled		
Printer Interface Menu		Single-job mode	: Disabled		
Easyplug Interpreter		Head resistance	: 1277 Ohm		
Interface	: Centronics	Temp. reduction	: 20 %		
Spooler mode	: Mult. print jobs	Voltage offset	: 0 %		
Printer ID no.	: 1	Punch search qt.	: 2		
Spooler size	: 64 KBytes	Mat. end detect.	: Transparent		
COM1 Port Parameter		Periph. device	: Cutter		
Baud rate	: 9600 Baud	Singlestartquant	: 1		
No. of data bits	: 8	Start mode	: Edge		
Parity	: None	Start source	: Foot switch		
Stop bits	: 1 Bit	External signal	: Disabled		
Data synch.	: RTS/CTS	Signal edge	: Falling edge		
		Print contrast	: 30 %		
		Ram disk size	: 512 KBytes		
		Font downl. area	: 256 KBytes		
		Free store size	: 512 KBytes		
		Language	: English		
		Signal / buzzer	: On		
		Access authoriz.	: Deactivated		

Рис.1. Три листа распечатки отчета о состоянии принтера 64-05 (прошивка версии 2.46)

Параметры, выводимые в отчет о состоянии принтера:

- System version (Версия ПО):
 - Показывает номер и дату выпуска версии прошивки.
 - Версия прошивки: R = прошивка RISC процессора, H = прошивка H8 процессора.

64-xx - DPM - PEM - ALX 92x - PM 3000

- Printer type (Тип принтера)
 - Показывает тип принтера, установленный в параметре **SERVICE FUNCTIONS > printer type** (здесь, Avery 64-04)
 - "USA" после типа принтера отображается, если загружен шрифт USA.
 - "8DOT" после типа принтера отображается, если загружена **эмуляция 8-Dot (8-точечная эмуляция?)**.
- Printer Parameter Menu (Подменю «Параметры печати») Показывает установленные значения параметров в подменю **PRINT PARAMETERS**.
- Printer Interface Menu (Подменю «Параметры интерфейсов») Показывает установленные значения параметров в подменю **INTERFACE PARA**
- Printer system menu (Подменю «Системные параметры») Показывает установленные значения параметров в подменю **SYSTEM PARAMETERS**
- Dispenser Interface (Подменю «Параметры диспенсера») Показывает установленные значения параметров в подменю **DP INTERFACE**
- Internal Options (Встроенные функции)
 - Default values (Значения по умолчанию): Показывает стандартные (заводские) значения параметров, к которым можно вернуть настройки принтера. См. параметр **SPECIAL FUNCTION > Default Values**.
 - Realtime Clock (Часы реального времени): Показывают текущие время и дату, если установлена плата часов реального времени. В случае разряда аккумулятора, в отчет добавляется строка "Battery empty" («Батарея разряжена»).
 - 2. com port: Отображается, если установлен дополнительный последовательный интерфейс (этот параметр не поддерживается).

64-xx - DPM - PEM - ALX 92x - PM 3000

Memory status (Отчет о состоянии памяти)

64-xx	ALX 92x	DPM	PEM	PM 3000
-------	---------	-----	-----	---------

Отчет о состоянии памяти показывает физически установленную и программно доступную ёмкость памяти (одна страница).

Internal Memory Configuration	
Total memory size	: 8 MB
Flash memory size	: 2 MB AMD
Space for spooler	: 64 KB
Space for Ramdisc	: 512 KB
Font downl. area	: 256 KB
Free store size	: 512 KB
Space for Jobs	: 4.3 MB
Max. Labellength	: 1786 mm
Default values	: Standard
Logos on Ramdisc	
Graphics on ram disc	
Fonts on Ramdisc	

Рис.2 Образец распечатки отчета о состоянии памяти

Параметры, выводимые в отчет о состоянии памяти:

- Internal Memory Configuration (Конфигурация внутренней памяти)
- См. раздел **> MEMORY DATA (ДАННЫЕ О ПАМЯТИ)** на стр.140
- Logos on RAM disc (Логотипы на RAM-диске)
- Graphics on RAM disc (Графические файлы на RAM-диске)
- Fonts on RAM disc (Шрифты на RAM-диске)
- См. **инструкцию по сменным картам памяти (Plug-in card manual)**, раздел „Применение“ („Application“), глава „Карта CompactFlash“ („CompactFlash card“).

Font status (Отчет о шрифтах)

64-xx	ALX 92x	DPM	PEM	PM 3000
-------	---------	-----	-----	---------

Распечатка образцов всех установленных наборов символов, штриховых кодов и линий (на нескольких листах).

На странице „Font Library“ («Библиотека шрифтов») распечатываются все встроенные шрифты и стили линий.

Internal Fonts (Встроенные шрифты)

-► Номер из первой колонки отчета (напр., #YT100) идентифицирует соответствующий шрифт и при его печати вводится с командами Easy-Plug.

○ Команды Easy Plug: См. [Руководство по Easy Plug \(Easy Plug Manual\)](#), раздел “Description of Commands” («Описание команд»).

○ Полный список всех внутренних шрифтов представлен в разделе «Встроенные шрифты» настоящей инструкции по эксплуатации.



Рис.3. Образец печати внутренних шрифтов и стилей линий.

Internal Line Styles (Встроенные стили линий)

-► Для печати линии выбранного стиля используйте номер стиля (первая колонка) вместе с одной из команд Easy Plug #YL или #YR.

○ Команды Easy Plug: См. [Руководство по Easy Plug \(Easy Plug Manual\)](#), раздел “Description of Commands” («Описание команд»).

Дополнительно доступны следующие стили линий:

- 13: Черно-белая клетка, длина ребра 3 точки
- 14: Черно-белая клетка, длина ребра 1 мм
- 15: Черно-белая клетка, длина ребра 5 мм

Ширина линии кратна длине ребра узора шахматного рисунка!

**Internal bar codes
(Встроенные
штриховые коды)**

На листах под заголовком „Barcode Library“ («Библиотека штриховых кодов») распечатываются образцы внутренних штриховых кодов (См. Рис. 4 и 5).



Рис. 4. Образец печати внутренних линейных штриховых кодов

- **Линейные штриховые коды** печатаются по команде Easy-Plug #YB. См. **Руководство по Easy Plug (Easy Plug Manual)**, раздел “Description of Commands” («Описание команд»).
- **Двумерные штриховые коды** печатаются с помощью следующих специальных команд Easy-Plug:

Команда Easy-Plug	Штрих-код
#IDM	Data Matrix
#MXC	Maxi Code
#PDF	PDF 417
#CBF	Codabar F
#CFN	Code 49

Табл. 1. Внутренние двумерные штриховые коды

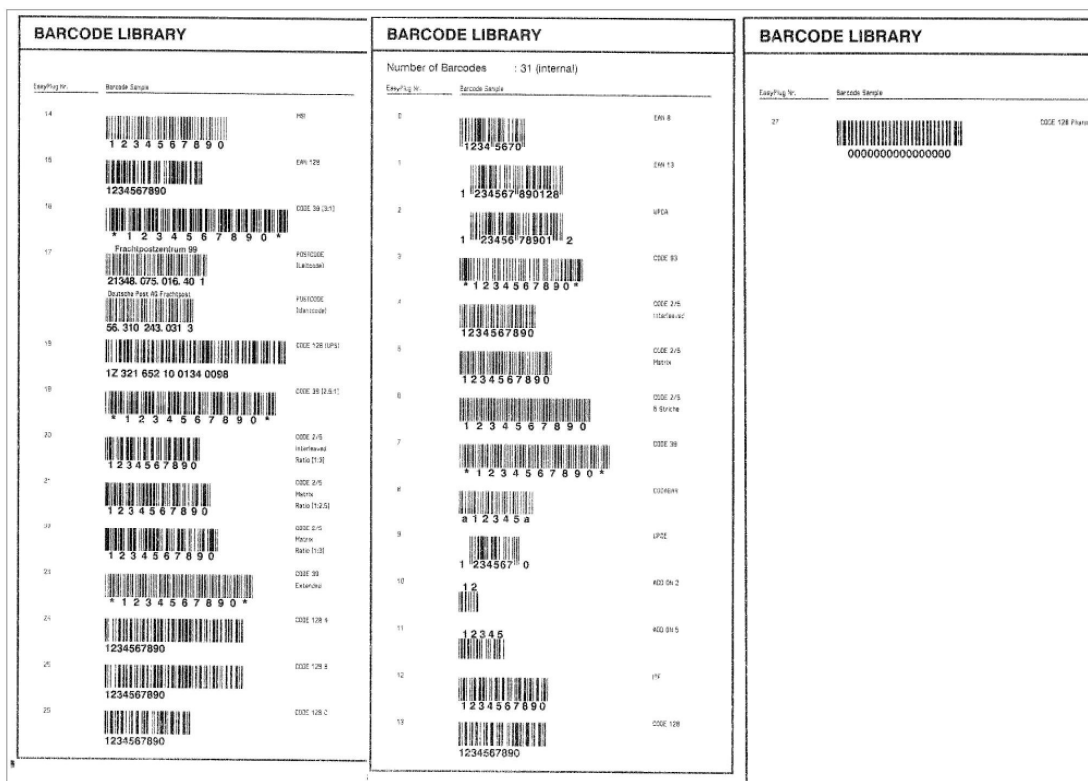

Рис. 5. Образец распечатки встроенных двумерных штриховых кодов

- *GS1 Databar* (ранее называемые «Символика сокращенной размерности (RSS)») и *композиционная символика (CC)* печатаются с помощью команды Easy-Plug #RSS. Штриховой код идентифицируется по номеру в первой колонке из распечатки. Данный номер вводится в команду как параметр.

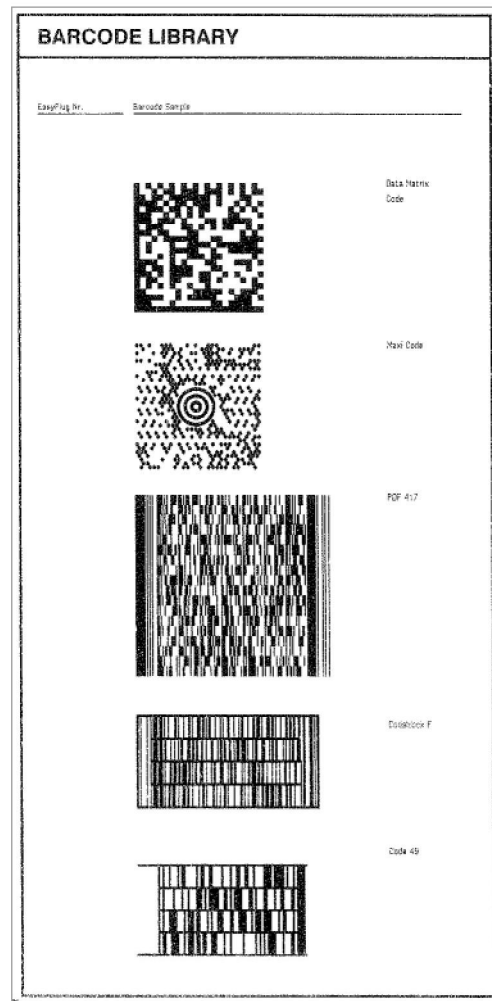

Рис. 6. Образец распечатки внутренней символики GS1 Databar (RSS) и CC.

Flashdata status (Отчет о состоянии флеш-памяти)

64-xx ALX 92x DPM PEM PM 3000

Распечатка содержит образцы всех шрифтов, хранимых во флеш-памяти.

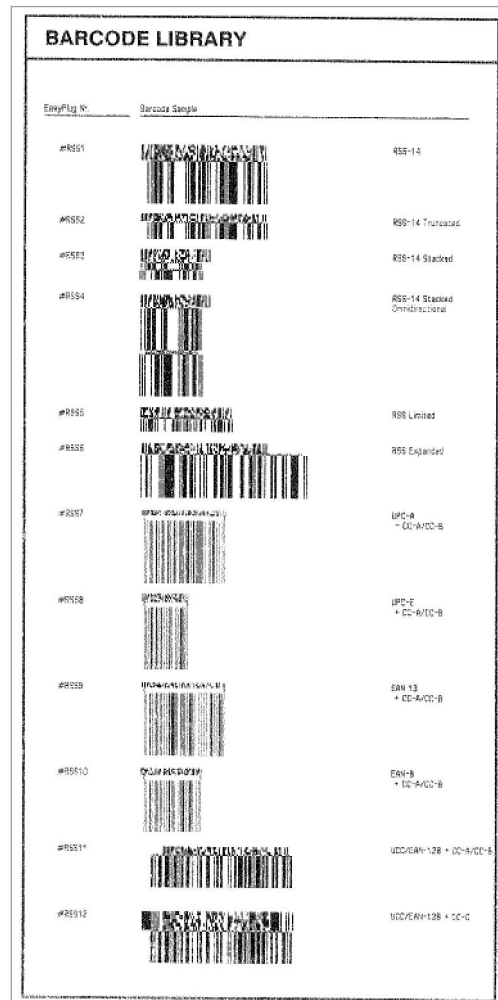
О Подробную информацию см. в разделе **«Встроенные шрифты»**, параграф „Customized fonts“ („Специальные шрифты“).

64-xx - DPM - PEM - ALX 92x - PM 3000

Service Status (Отчёт о техническом состоянии)

64-xx ALX 92x DPM PEM PM 3000

В распечатке отчёта о техническом состоянии принтера приводятся сведения о времени эксплуатации устройства, о количестве проведенных сервисных операций, о числе произведенных замен запчастей и о других действиях, имеющих отношение к сервисному обслуживанию (распечатка отчета на одном листе).

Обнуление всех счетчиков, указанных в распечатке, производится через параметр [SERVICE FUNCTION > Serv. data reset](#).

Service Status	
<hr/>	
Operational Data	
<hr/>	
Service operations	: 4294967295
Head number	: 0
Roll number	: 0
Knife number	: 0
Head run length	: 0 m
Roll run length	: 0 m
Cuts on knife	: 9
Total material length	: 358429 m
Total foil length	: 358150 m
Total cuts	: 2187
Total head moves	: 2414
Head strobes	: 1922179
Foil diameter	: 44.5 mm
Operation time	: 20 hours 16 min
<hr/>	
Power supply data	
<hr/>	
Type:	: CME PSupply
<hr/>	
CPU board data	
<hr/>	
CPU identifier	: 34-16
System controller	: GT-64111
Board Revision	: REV04
<hr/>	
Peripheraldriver	
<hr/>	
Feed driver	: V 3 - T 3
Foil driver	: V 3 - T 3
Head driver	: V 3 - T 3
Peripheraldriver	: V 3 - T 3
USI interface	: V 2 - T 1

Рис. 7. Образец распечатки отчёта о техническом состоянии

- Подробная информация об эксплуатационных данных, указанных в распечатке отчёта о техническом состоянии, представлена в параграфе [> OPERATION DATA \(ЭКСПЛУАТАЦИОННЫЕ ДАННЫЕ\)](#) на стр. 136.
- Подробная информация о параметрах источника энергопитания, указанных в распечатке отчёта о техническом состоянии, представлена в параграфе [> POWERSUPPLYDATA DATA \(ДАННЫЕ ОБ ИСТОЧНИКЕ ЭЛЕКТРОПИТАНИЯ\)](#) на стр.137.
- Подробная информация о параметрах платы центрального процессора, указанных в распечатке отчёта о техническом состоянии, представлена в параграфе [> CPU DATA \(ДАННЫЕ О ПЛАТЕ ЦП\)](#) на стр. 138.

64-xx - DPM - PEM - ALX 92x - PM 3000

- Подробная информация о версиях драйверов модулей устройства, указанных в распечатке отчёта о техническом состоянии, представлена в параграфе > [MODULE FW VERS \(Версии драйверов модулей\)](#) на стр. 132.

Dottest endless (Тест точек для непрерывного материала)

64-xx	ALX 92x	DPM	PEM	PM 3000
-------	---------	-----	-----	---------

Данный тест точек (дюзы, сопел) печатающей головки проводится для непрерывного материала (материала без каких-либо меток).

Эта функция производит печать образцового шаблона, который позволяет квалифицированному персоналу проверить работу печатающей головки и произвести ее регулировку.

Только в режиме *supervisor* (супервизор).

Если после включения питания принтера проверка точек не производилась (через вызов параметра [SERVICE FUNCTION > Head dot test](#)), то проверка выполняется до распечатки отчета о состоянии. В зависимости от результатов проверки в нижнем поле этикетки будет напечатано одно из следующих сообщений:

- "All print dots o.k." («Все точки исправны»);
- "x print dots defective" («X точек повреждены»).

■ В принтере 64-08 автоматическая проверка точек печатающей головки не производится, поскольку процедура занимает достаточно много времени. Поэтому в распечатке будет указано:

- "Head Dot Test not yet executed" («Проверка точек печатающей головки еще не проводилась»).

Если после включения питания принтера проверка точек была выполнена, одно из двух вышеуказанных сообщения также появится в распечатке принтера 64-08 после вызова соответствующего параметра ("Dottest endless" или „Dottest punched”).

- Описание режима *supervisor* (супервизор) см. в описании параметра [SYSTEM PARAMETERS > Access authoriz.](#)

Test pattern (Образцовый шаблон)

Во время теста точек „Dottest endless“ (для непрерывного материала) и „Dottest punched“ (для материала с метками-«прорубом») в верхней части этикетки печатается шаблон, состоящий из 33 рядов вертикальных линий. Между линиями постоянный шаг в 4 точки. В каждом новом ряду шаблон линий сдвигается на одну точку. В результате шаблон линий повторяется каждые 4 ряда.

Печать шаблона выявляет неисправные дюзы печатающей головки, оставляющие белые вертикальные полосы вдоль всего шаблона.

Нижняя часть этикетки заполняется шаблоном для головок «Куосега». Шаблоны полезны для сравнения качества печати.

Штрихи под шаблоном позволяют выравнивать различные нулевые линии.

Dottest punched (Тест точек для материала с метками)

64-xx	ALX 92x	DPM	PEM	PM 3000
-------	---------	-----	-----	---------

Данный тест проводится для материала с метками («проруб», засечки и др.).

- См. выше параметры [Dottest endless \(Тест точек для непрерывного материала\)](#) на стр. 32.

64-xx - DPM - PEM - ALX 92x - PM 3000

Reference label (Контрольная этикетка)

64-xx	ALX 92x	DPM	PEM	PM 3000
-------	---------	-----	-----	---------

Печатает этикетку с образцами некоторых штриховых кодов, шрифтов, логотипов и т.д. только в качестве контрольного образца!



12 Line Styles

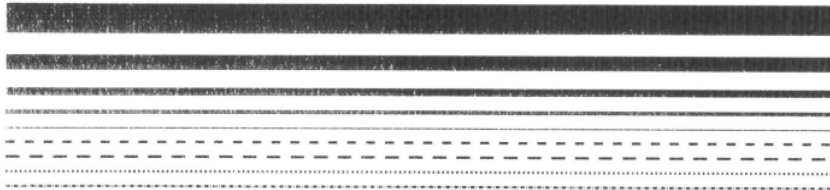

17 Fixed Fonts

2 Scalable Fonts

INVERSE

26x 1D-BARCODES

e.g. EAN13/EAN8



MicroFont #VH100/E Dot 1234567890AbCdE.GhIjKlMnOpQr#TUvwXyz

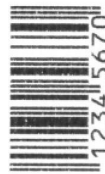

Rotation: e.g. 50 Deg

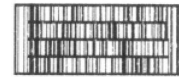

CODABLOCK F

4x 2D-BARCODES



IDM (Data Matrix Code)

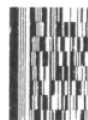

PDF-417



MXC (Maxi Code)

HV:	Speed: 8	Pressure Adhesive: II
Material: 5100-150	Foil: 2240	Pressure Carton: III



Рис.8. Образец распечатки контрольной этикетки

RFID Status (Отчет о состоянии параметров RFID-модуля)

▣▶ Только для принтеров с активированной функцией радиочастотной идентификации (RFID).

64-xx	ALX 92x	DPM	PEM	PM 3000
-------	---------	-----	-----	---------

Распечатывает отчет о состоянии специальных параметров RFID:

RFID Status	
System version	: V4.00 Jun 23 2005 [R4.00 PE2.50 H4.00Q]
Printer type	: Avery 64-05
Nr CMD retries	: 3
Nr invalid tags	: 3
<hr/>	
Statistics	
<hr/>	
Nr of Tags	: 7043
Nr. invalid tags	: 2788
Total Nr. SELECT	: 7803
Invalid SELECT	: 16%
Total Nr. READ	: 1189
Invalid READ	: 29%
Total Nr. WRITES	: 5483
Invalid WRITE	: 37%
Rate READ	: 45
Rate WRITE	: 46

Рис. 9 Пример распечатки отчета о состоянии параметров RFID (INFO PRINTOUTS > RFID Status).

Подменю PRINT PARAMETERS (ПАРАМЕТРЫ ПЕЧАТИ)

Print speed (Скорость печати)

64-xx	ALX 92x	DPM	PEM	PM 3000
-------	---------	-----	-----	---------

Скорость печати (подачи материала) можно настроить для каждой конкретной комбинации материала и красящей ленты, чтобы получить оптимальное качество отпечатка.

x inch/s (mm/s) / (x дюймов/сек) (мм/с) Диапазон: см. Табл.2; Шаг изменения: 0,2 дюйма/с;;
Значение по умолчанию: 8 дюймов/с (200 мм/с)

■ Для DPM и ALX 92x: Возможность выбора единицы измерения скорости печати – дюйм/с или мм/с – которая устанавливается через параметр **SYSTEM PARAMETERS > Speed unit**.

Принтер	Скорость печати, мм/с	Скорость печати, дюйм/с
64-04/05		2-16
64-06		2-14
64-08		2-9
ALX 924/925, DPM 4/5", PEM 4/5"	50-400	2-16
ALX 926, DPM 6", PEM 6"	50-300	2-12

Табл.2. Диапазон значений скорости печати зависит от типа принтера

Feed speed (Скорость подачи материала)

64-xx	ALX 92x	DPM	PEM	PM 3000
-------	---------	-----	-----	---------

Скорость подачи материала между циклами печати можно увеличивать. Это сократит общее время печати, например, в случае длинных этикеток с малой областью печати.

Установка:

Не устанавливайте слишком большое значение скорости подачи для печати заданий с большими циклами вычислений (например, печать с последовательной нумерацией). Небольшое значение скорости подачи поможет избежать резкой смены между внезапным торможением до нуля и последующим ускорением до скорости печати.

■ При смене скорости печати скорость подачи равняется скорости печати. Если требуется иная скорость подачи, ее нужно заново переустанавливать.

x inch/s (x дюймов/с) Диапазон: от 2 до 12 дюймов/с; Шаг изменения: 1 дюйм/с
Значение по умолчанию: 8 дюймов/с (200 мм/с)

■ (только для DPM / PEM / ALX 924)

Возможность выбора единицы измерения скорости – дюйм/с или мм/с.

○ Единица измерения устанавливается через параметр **SYSTEM PARAMETERS > Speed unit**.

x Inch/s (x дюймов/с) Диапазон: от 2 до 12 дюймов/с, или от 51 до 305 мм/с;

x mm/s (x мм/с) Шаг изменения: 0,2 дюйма/с, или 5 мм/с; Значение по умолчанию: 8 дюймов/с.

64-xx - DPM - PEM - ALX 92x - PM 3000

Material type (Тип материала)

64-xx	ALX 92x	DPM	PEM	PM 3000
-------	---------	-----	-----	---------

Различают два типа материала: непрерывный материал и материал с метками (этикетки с «прорубом», засечками по краям и т.п.). Обнаруживаемая датчиком метка означает начало этикетки.

▣▣▣▣➤ Значение перезаписывается соответствующей командой Easy Plug при отправке формата этикетки.

Endless (Непрерывный материал) Этикеточный материал без каких-либо меток.

Punched (Материал с метками) Этикеточный материал с метками (значение по умолчанию).

Material length (Длина материала)

64-xx	ALX 92x	DPM	PEM	PM 3000
-------	---------	-----	-----	---------

Длина материала (длина этикетки) – это расстояние между метками, т.е. расстояние от переднего края одной этикетки до переднего края следующей этикетки.

▣▣▣▣➤ Значение перезаписывается соответствующей командой Easy Plug при отправке формата этикетки.

xxx mm (xxx мм) Диапазон: от 5 мм до "максимальной длины" ("max. length entry"); Шаг изменения: 0,1 мм. Значение по умолчанию: 100 мм.

Максимальная длина: зависит от ширины печатающей головки и конфигурации памяти.

Material width (Ширина материала)

64-xx	ALX 92x	DPM	PEM	PM 3000
-------	---------	-----	-----	---------

Нулевое положение – у левого края. Если принтер работает в режиме построчной печати (line-printer), изменения установок могут производиться в миллиметрах.

xxx mm (xxx мм) Диапазон: от минимальной ширины ("min. width") до максимальной ширины ("max. width"); Шаг изменений: 0,1 мм. Значение по умолчанию: 100 мм.

- Минимальная ширина: зависит от типа принтера
- Максимальная ширина: зависит от ширины печатающей головки и конфигурации памяти.

○ Подробные данные о ширине материала представлены в разделе [«Технические характеристики»](#).

Print direction (Направление печати)

64-xx ALX 92x DPM PEM PM 3000



Рис. 10. Направление печати „вперед нижним краем“ („Foot first“) (A) или „вперед верхним краем“ („Head first“) (B)

Foot first (Нижним краем вперед) (по умолчанию) направление печати см. Рис. 10А.

Head first (Верхним краем вперед) направление печати см. Рис.10В. Примечание:

- ▣ В параметре **PRINT PARAMETERS > Material length** устанавливается «абсолютная» длина этикетки (без учета расстояния между метками). Если расстояние между метками больше 5 мм, значение поля допуска отсутствия этикетки **SYSTEM PARAMETERS > Miss. label tol.** должно быть больше нуля.
- ▣ Расстояние между базовой линией и первой печатаемой точкой равно 1 мм. Для сохранения этого расстояния во время печати передним краем вперед („head first“), ширина материала рассчитывается по формуле:

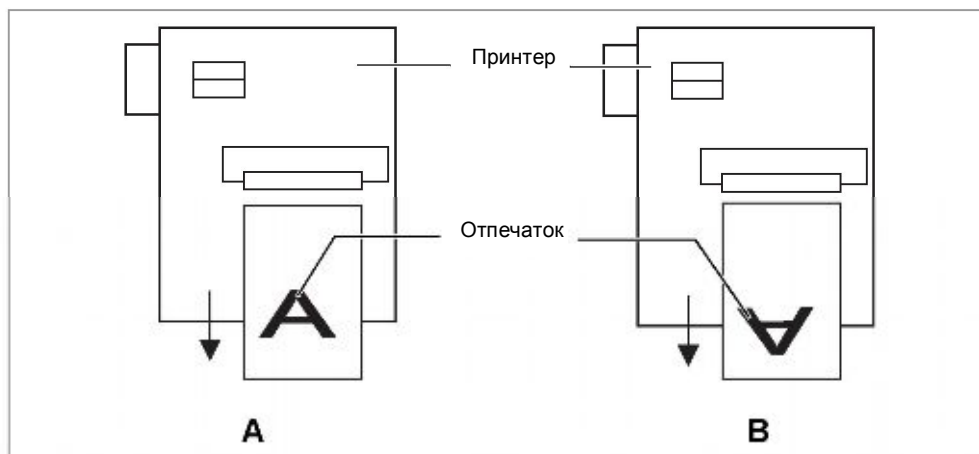
$$b_{Mat} = b_{Bp} - 2mm$$

, где: b_{Mat} : Ширина материала
 b_{Bp} : Ширина подложки

Punch offset (Настройка по метке)

64-xx	ALX 92x	DPM	PEM	PM 3000
-------	---------	-----	-----	---------

Нулевое положение устанавливается на определенном расстоянии от обнаруженной метки. Эта величина отклонения измеряется в миллиметрах.

Значение перезаписывается соответствующей командой Easy Plug при отправке формата этикетки.

xxx mm (xxx мм)

Диапазон: от -8 мм до "максимальной длины этикетки" ("max. label length");
Шаг изменения: 0,1 мм.

Значение по умолчанию: 0 мм.

Максимальное отклонение в направлении подачи: -8 мм

Минимальное отклонение против подачи: + до макс. длины этикетки



Рис. 11. Отклонение нулевого положения ("+" или "-" offset) в зависимости от направления подачи (жирная стрелка)

Bar code multip. (Масштабирование штрих-кода)

64-xx	ALX 92x	DPM	PEM	PM 3000
-------	---------	-----	-----	---------

Коэффициент масштабирования штрих-кода.

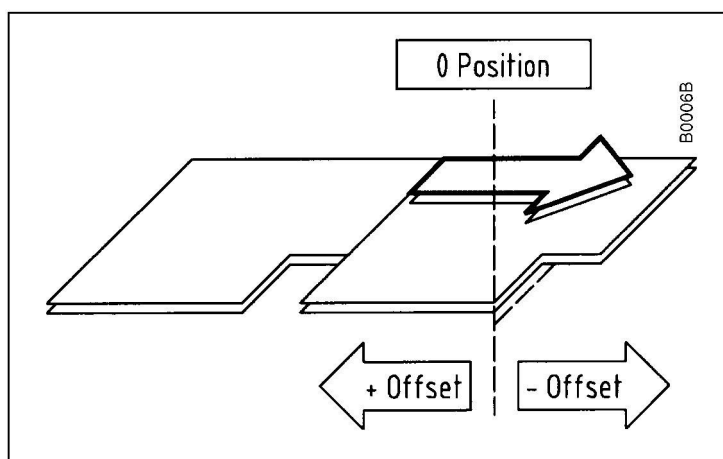
Позволяет изменять высоту штрих-кода в макете этикетки (Easy-Plug) в соответствии с установленным коэффициентом (от 1 до 10).

x

Диапазон установок: от 1 до 10; Шаг изменения: 1; Значение по умолчанию: 1

Фактическая высота штрих-кода – это высота изображения штрих-кода из макета этикетки (маски этикетки) в определенном масштабе (коэффициент масштабирования "x").

64-xx - DPM - PEM - ALX 92x - PM 3000

Tradit. Imaging (Традиционное воспроизведение штрих-кода)

64-xx	ALX 92x	DPM	PEM	PM 3000
-------	---------	-----	-----	---------

☛ Только в продуктивном режиме системы.

Если версия прошивки ниже x.31, высота штрих-кода рассчитывалась по формуле:

$$\text{Высота ШК}_{\text{напечатанного}} = (\text{Высота ШК}_{\text{макета}} + 1) \cdot x,$$

где "x" – это коэффициент масштабирования штрих-кода (**PRINT PARAMETERS > Barcode Multi.**)

Из этого следует, что высота напечатанного штрих-кода (в мм) всегда была на 1 мм больше значения высоты, заданной в макете штрих-кода (т.е. 1 --> 2 мм, 2 --> 3 мм и т.д.)¹.

В обновленных версиях прошивок (от x.31 и выше), высота напечатанного штрих-кода и высота штрих-кода в макете совпадают (т.е. 1 --> 1 мм, 2 --> 2 мм и т.д.).

No (Нет)

Применяется обновленный метод расчета высоты штрих-кода, т.е. 1 --> 1 мм, 2 --> 2 мм и т.д. (значение по умолчанию). Строка представления для визуального чтения (цифрового обозначения) штрих-кода будет напечатана шрифтом OCR-B.

Yes (Да)

Это значение устанавливается, если разработка макета штрих-кода производилась с помощью *устаревших* методов расчета. Строка цифрового обозначения штрих-кодов EAN8, EAN13, UPC-A и UPC-E будет напечатана теми же шрифтами, которые использовались в старых моделях принтеров ТТК и ТТХ x50.

UPC plain-сору (Вид строки цифрового обозначения штрих-кода UPC)

64-xx	ALX 92x	DPM	PEM	PM 3000
-------	---------	-----	-----	---------

Можно настроить позицию первой и последней цифры в строке представления для визуального чтения (цифрового обозначения) штрих-кода.

Raised (Приподнятые) Первая и последняя цифры кода UPC-A или первая цифра кода UPC-E приподняты (Значение по умолчанию)

In line (На одной линии) Все цифры в нижней части штрих-кода расположены на одной линии.

EAN Readline (Строка с цифровым обозначением штрих-кода EAN)

64-xx	ALX 92x	DPM	PEM	PM 3000
-------	---------	-----	-----	---------

<> Signs (Знаки <>)

Цифровое обозначение штрих-кода (арабские цифры) окаймляется знаками "<>" или оканчивается знаком ">" (EAN 13).

Standard (Стандартное) Цифровое обозначение штрих-кода (арабские цифры) печатаются без знаков "<>" или знака ">" (по умолчанию).

¹ При допущении, что коэффициент масштабирования штрих-кода PRINT PARAMETERS > Barcode Multi. = „1“

64-xx - DPM - PEM - ALX 92x - PM 3000

EAN sep. lines (Защитные штрихи кода EAN)

64-xx	ALX 92x	DPM	PEM	PM 3000
-------	---------	-----	-----	---------

Ограждающие (защитные) штрих-шаблоны кодов. Параметр, контролирующий зоны кодов EAN и UPC, если они печатаются без представления для визуального чтения (цифрового обозначения).

With readl. only

(По умолчанию) Защитные штрихи в начале, конце и середине штрих-кода будут длиннее закодированных цифр, только если штрих-код печатается со своим цифровым обозначением (с арабскими цифрами)

Always long

Защитные штрихи в начале, конце и середине штрих-кода всегда будут длиннее закодированных цифр, независимо от наличия или отсутствия представления для визуального чтения (цифрового обозначения) штрих-кода. Положение штрих-кода не меняется при печати строки арабских цифр.

Rotated Barcodes (Перевернутые штрих-коды)

64-xx	ALX 92x	DPM	PEM	PM 3000
-------	---------	-----	-----	---------

Улучшает считываемость перевернутых на 90° и 270° штрих-кодов.

Normal (Обычный режим) Обычная печать штрих-кода.

Optimized (Оптимизация) (Значение по умолчанию) Модификация ширины светлых и темных штрихов с целью улучшения считываемости кода.

Dispense Mode (Режим отделения этикетки)

64-xx	ALX 92x	DPM	PEM	PM 3000
-------	---------	-----	-----	---------

☛ Только для 64-xx с диспенсером.

Данный параметр управляет процессом печати-отделения этикеток.

☛ Возможность автоэкономии красящей ленты доступна только в режиме реального резания ("Real 1:1 Mode")!

**Dispense only
(Только отделение)**

Если установить это значение, устройство может быть использовано не как принтер (обработка и печать этикеток не производится), а только как диспенсер. Предварительно необходимо установить значение длины этикетки.

○ См. параметр [PRINT PARAMETERS > Material length](#).

После установки значения "Dispense only" произойдет перезапуск принтера, после чего на дисплее появится сообщение:

Dispense only Labels	0
-------------------------	---

, где 0 = число отделенных этикеток.

Вход в меню параметров осуществляется обычным образом: в режиме *offline* дважды нажать на кнопку ONLINE.

Normal 1:1 Mode (Нормальный режим отделения)

- Для печати доступна не вся поверхность этикетки. Область в головной части этикетки остается непечатной.
 - Этикетка отделяется во время печати.
 - Производительность максимальная.
- ▣▣▣▣➔ Ширина непечатной области равна сумме двух отрезков:
Расстояние от линии печати до лезвия диспенсера + Позиция отделения
 (см. Табл. 3).

Лезвие диспенсера	Расстояние между линией печати и лезвием диспенсера
длинное	39,8 мм
короткое	24,2 мм

Табл.3. В режиме "Normal 1:1" область, равная "расстояние между линией печати и лезвием диспенсера + позиция отделения", не доступна для печати

- См. также параметр [PRINT PARAMETERS > Dispense position](#).
- Схему процесса также можно посмотреть в [PRINT PARAMETERS > Cut mode > Normal 1:1 mode](#) на стр. 43.



Рис. 12. Размер непечатной области в режиме Normal 1:1 зависит также от установленного значения позиции отделения "SYSTEM PARAMETERS/ Dispense Position".

64-xx - DPM - PEM - ALX 92x - PM 3000

Batch mode (Пакетный режим отделения)

- Для печати доступна вся поверхность этикетки.
- Отделение этикетки происходит во время печати. Печать следующей этикетки приостанавливается до тех пор, пока напечатанная этикетка не будет полностью отделена
- Производительность максимальная.
 - ▣▣▣▣▶ Режим пакетного отделения оптимален для печати и отделения этикеток на высоких скоростях. Однако при этом оказываются доступными не все параметры, возможные при режимах *Normal 1:1* и *Real 1:1*. Также нужно учитывать, что данные печати должны быть доступны в нужное время и быть в приемлемом объеме.
 - ▣▣▣▣▶ Следующие комбинации заданий на печать и параметров НЕ ДОЛЖНЫ использоваться:
 - Задания с полем цикла (счетчиком)
 - Задания с переменными полями
 - Режим отделения должен быть установлен как быстрый, т.е. в **SYSTEM PARAMETER > Dispensing mode** установить "fast".
 - Универсальный последовательный интерфейс (USI) не поддерживает функции повторной печати (reprint function). Сигнал повторной печати должен быть выключен, т.е. в **DP INTERFACE > Reprint signal** установить "deactivated".
 - Экономия красящей ленты.
- Схему процесса также можно посмотреть в **PRINT PARAMETERS > Cut mode > Batch mode**.

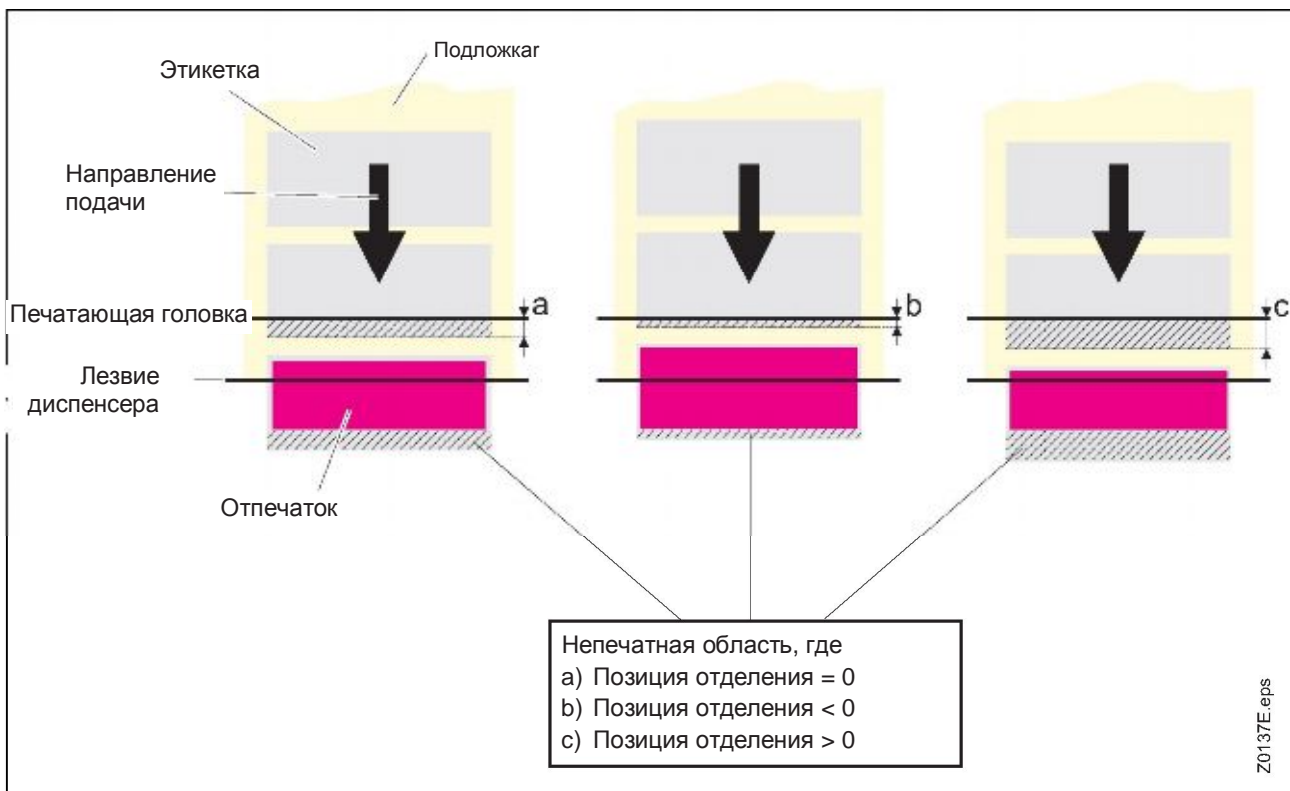
Real 1:1 Mode (Реальный режим отделения) (Значение по умолчанию).

- Для печати доступна вся поверхность этикетки.
- После отделения этикетки начало следующей этикетки подается обратно под печатающую головку.
- Производительность ниже, чем при режимах *Batch Mode* и *Normal 1:1 Mode*.
- Схему процесса также можно посмотреть в **PRINT PARAMETERS > Cut mode > Real 1:1 mode**.

Dispenseposition (Позиция отделения)

64-xx ALX 92x DPM

- ▣▣▣▣▶ Только для 64-xx с диспенсером.

Настройка позиции отделения по направлению подачи или против нее. В зависимости от установленного значения позиции отделения, отделённая этикетка будет держаться на подложке большей или меньшей полосой (Рис. 13). Ширина данной полосы зависит от последующих действий.



Рис. 13. Позиция отделения (стоп-позиция) этикетки.

x.x mm (x,x мм)

Диапазон установок: от -30,0 до +20,0 мм; Шаг изменения: 0,1 мм; Значение по умолчанию: -6,0 мм

Cut mode (Режим резания)

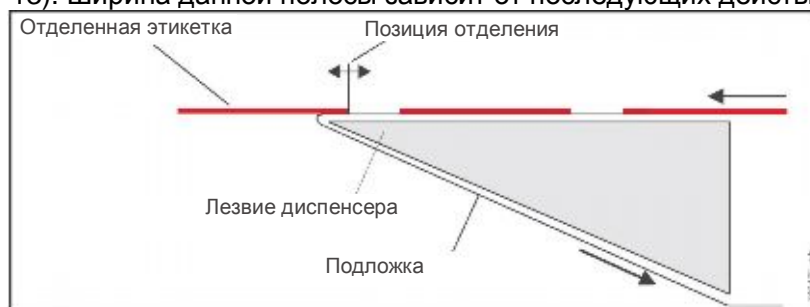
64-xx

PM 3000

Только если установлено и активировано отрезное устройство (**SYSTEM PARAMETERS >Periph. device = „Cutter“**)

Здесь определяется процесс выдачи и резки этикеток.

Real 1:1 mode (Реальный режим резания) Для печати доступна вся поверхность этикетки. Для резки этикетка подается вперед под нож. После резки начало следующей этикетки подается обратно под печатающую головку. Это процесс с невысокой производительностью.



Рис. 14. Схема процесса печати в режиме реального резания („Real 1:1 Mode“).

Batch mode (Пакетный режим резания) Для печати доступна вся поверхность этикетки. Резание производится во время печати. Это приводит к небольшим остановкам внутри зоны печати следующей этикетки. Производительность максимальная.

Требования для этого режима:

- Режим экономии красящей ленты должен быть отключен (параметр **SYSTEM PARAMETERS > Ribbon autoecon.** = "Deactivated")
- Длина материала >18 мм (>14 мм для ТТХ 350)
- Число отрезков в задании печати – не меньше 2.

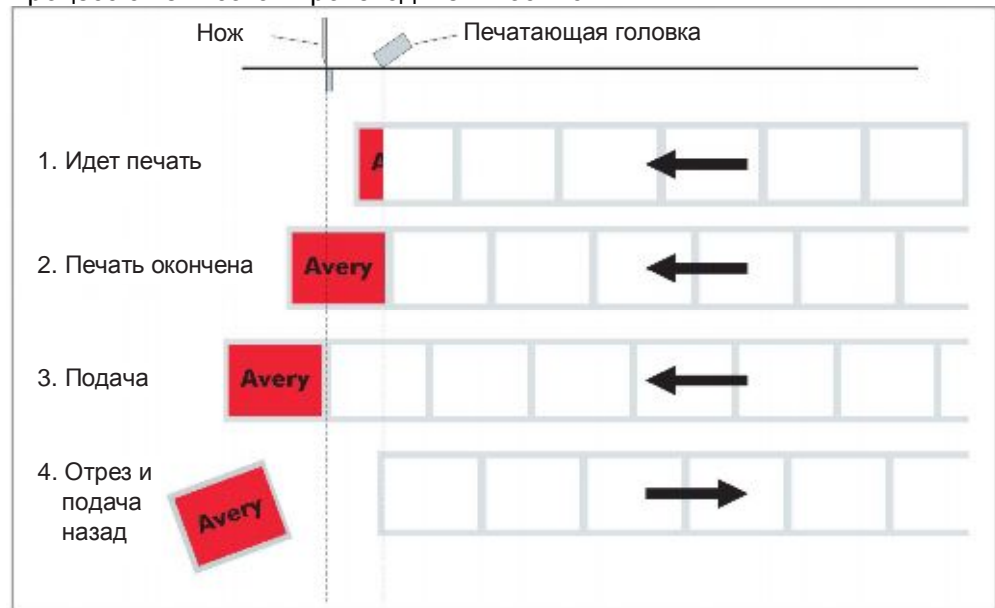

Рис. 15 Схема производственного процесса в пакетном режиме резания ("Batch mode")

Normal 1:1 mode (Нормальный режим резания) В режиме N1:1 резка производится во время печати. Нулевая линия печати сдвигается на 18 мм по оси Y. Это отклонение равно расстоянию между ножом и печатающей головкой. В результате первые 18 мм этикетки остаются недоступными для печати. Размер этой не доступной для печати области соответствует расстоянию между печатающей головкой и ножом. Производительность максимальная. (Отклонение нулевой линии печати имеет «исторические» причины и служит целям совместимости с устаревшими моделями принтеров).

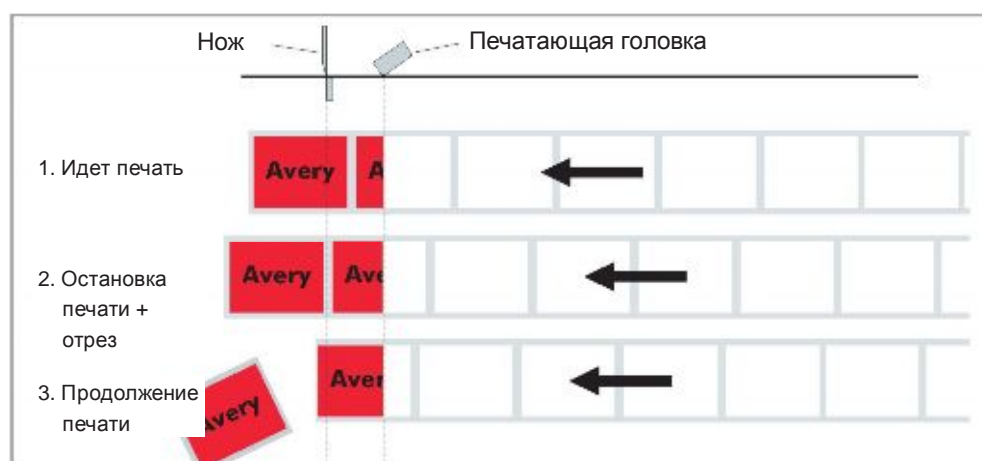

Рис. 16. Схема производственного процесса в режиме нормального резания („Normal 1:1 Mode“).

Cut speed (Скорость резания)

64-xx

- ▣▣▣▣ Только если установлено и активировано отрезное устройство ([SYSTEM PARAMETERS >Periph. device = „Cutter“](#))

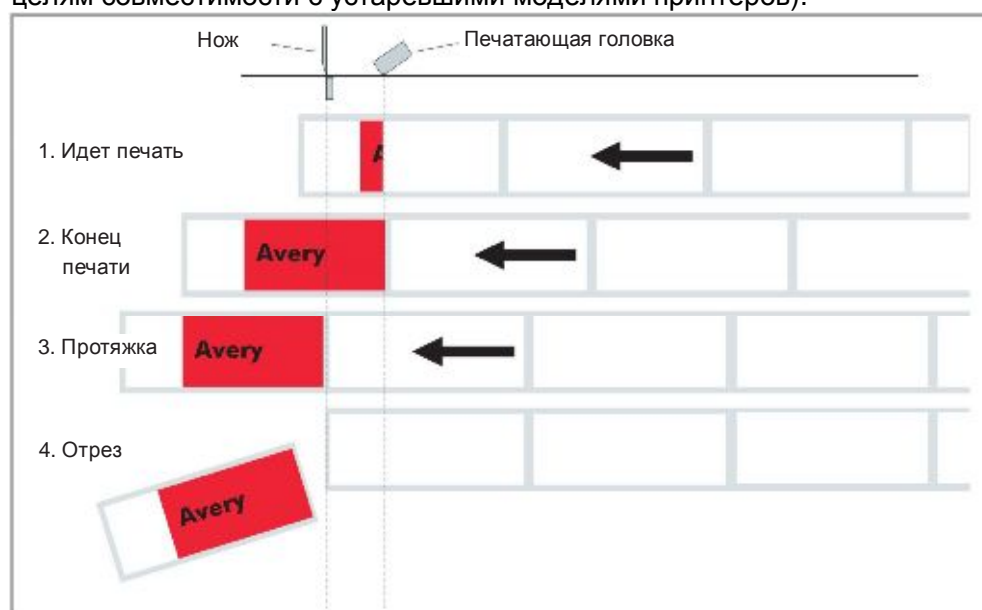
Скорость резания настраивается в соответствии с толщиной и плотностью материала.

x inch/s (x дюймов/с) Диапазон: от 2 до 5 дюймов/с; Шаг изменения: 1 дюйм/с.

- 2 дюйма/с: медленно – для толстого и плотного материала
- 5 дюймов/с: быстро – для тонкого материала.

Cut position (Позиция отреза)

64-xx

- ▣▣▣▣ Только если установлено и активировано отрезное устройство ([SYSTEM PARAMETERS >Periph. device = „Cutter“](#))

Позиция отреза совпадает с положением обнаруженной метки, т.е. с началом этикетки. Тонкая настройка в соответствии с требованиями пользователя производится через параметр [PRINT PARAMETER > Cut position](#).

x inch/s (x дюймов/с) Диапазон: от -2,0 до +2,0 мм; Шаг изменения: 0,1 мм

- Максимальное отклонение в направлении подачи: -2,0 мм
- Нет отклонения: 0 мм
- Максимальное отклонение в направлении подачи: -2,0 мм

Double cut (Двойной отрез)

64-xx

- ▣▣▣▣ Только если установлено и активировано отрезное устройство ([SYSTEM PARAMETERS >Periph. device = „Cutter“](#))

Для улучшения контура этикетки с помощью функции двойного отреза можно удалить нанесенную разметку или метки между этикетками.

Первый отрез производится на некотором расстоянии от метки по направлению подачи, а второй – прямо по метке.

Возможная коррекция позиции отреза (через функцию "Cut position") вычисляется для обоих отрезов.

x inch/s (x дюймов/с) Диапазон: от 0,0 до 5,0 мм; Шаг изменения: 0,1 мм

Обычный одинарный отрез: 0 мм

- ▣▣▣▣ Кратчайшее расстояние между двумя отрезами всегда должно быть не меньше 1 мм!

64-xx - DPM - PEM - ALX 92x - PM 3000

Rewind direction (Направление намотки)

64-xx

▣▣▣▣► Только если установлен и активирован подмотчик (SYSTEM PARAMETERS >Periph. device = „Rewinder“)

Задаёт направление вращения подмотчика (опция).

Printing outside (Печатной стороной наружу) Лента с этикетками наматывается на подмотчик напечатанной стороной наружу.

Printing inside (Печатной стороной внутрь) Лента с этикетками наматывается на подмотчик напечатанной стороной вовнутрь.

X – Printadjust (Точка начала печати по оси X)

64-xx ALX 92x DPM PEM PM 3000

Нулевая точка маски печати перемещается к кромке этикетки по оси X, т.е. по ширине материала.

▣▣▣▣► Если изменения внесены во время приостановки задания печати, принтер произведет перерасчет формата этикетки, используя новые значения.

▣▣▣▣► Будьте внимательны с графическими изображениями, приходящими через команды Easy Plug #YI, #YIR или #YIB! Если в результате изменения параметра "X-Printadjust" графическое изображение сдвигается за пределы этикетки, часть такой графики будет потеряна.

x.x mm (x,x мм)

Диапазон: от -5,0 до 5 мм; Шаг изменения: 0,1 мм

Значение по умолчанию: 0,0 мм.

- Максимальное отклонение от края этикетки: + 5,0 мм
- Нет отклонения: 0,0 мм
- Максимальное отклонение по направлению к краю этикетки: - 5,0 мм

Y – Printadjust (Точка начала печати по оси Y)

64-xx ALX 92x DPM PEM PM 3000

Нулевая точка маски печати перемещается к кромке этикетки по оси Y, т.е. по направлению подачи.

▣▣▣▣► Если изменения внесены во время приостановки задания печати, принтер произведет перерасчет формата этикетки, используя новые значения.

▣▣▣▣► Будьте внимательны с графическими изображениями, приходящими через команды Easy Plug #YI, #YIR или #YIB! Если в результате изменения параметра "Y-Printadjust" графическое изображение сдвигается за пределы этикетки, часть такой графики будет потеряна.

x.x mm (x,x мм)

Диапазон: от -5,0 до 5 мм; Шаг изменения: 0,1 мм

Значение по умолчанию: 0,0 мм.

- Максимальное отклонение в направлении подачи: +5 мм
- Нет отклонения: 0,0 мм
- Минимальное отклонение против направления подачи: -5 мм

64-xx - DPM - PEM - ALX 92x - PM 3000

Punch mode (Режимы работы с метками проруба)

64-xx	ALX 92x	DPM	PEM	PM 3000
-------	---------	-----	-----	---------

Automatic (Автоматический)

Автоматический режим, для материалов с контрастной зоной (т.е. с метками проруба/ засечками и т.п. на этикетках).

Автоматический режим установлен по умолчанию. Он подходит для всех материалов, у которых разность в степени прозрачности между этикеткой и меткой более 2 единиц (см. Описание проверки датчиков, sensor check).

Manual (Ручной)

Ручной режим, для материалов с несколькими переменными контрастными зонами. Установка производится через параметр [PRINT PARAMETER > Punch level](#).

Для этикеточного материала можно установить специальный диапазон автоматически измеряемых значений, учитывающий контрастность обнаруженных «прорубов». Это позволит работать с высококонтрастными метками внутри этикетки, которые в противном случае были бы определены системой как «ложные». В этом случае соответствующие установленные значения будут меньше или равны значению, измеренному для фактического «проруба».

Punch level (Уровень контрастности метки проруба)

64-xx	ALX 92x	DPM	PEM	PM 3000
-------	---------	-----	-----	---------

☛ Только если установлен ручной режим работы с меткой «проруба» (т.е. [PRINT PARAMETER > Punch mode = „Manual“](#))

xxx

Диапазон: от 0 до 255; Шаг изменения: 1

Значение xxx – текущее показание контрастности в пределах диапазона чувствительности фотореле у только что запрошенного материала. Это служит определению порогового значения для запрошенного материала.

```
Punchlevel
Punch xxx Val yyy
```

где: xxx = текущее показание датчика этикетки

yyy = заданное пороговое значение

Пример

Материал с черными продольными полосами на самоклеящейся этикетке.

• **Замер (считывание):**

- Подложка: 30
- Подложка + этикетка: 60
- Подложка + этикетка + черные полосы: 190

• **Задаваемое значение: 60**

Установка порогового значения 60 означает, что все значения выше 60 будут пропускаться при считывании, т.е. также пропуск значения 190 для черных полос.

Подменю INTERFACE PARA (ПАРАМЕТРЫ ИНТЕРФЕЙСОВ)

> EASYPLUGINTERPR (ИНТЕРПРЕТАТОР EASY PLUG)

Interface (Интерфейс)

64-xx	ALX 92x	DPM	PEM	PM 3000
-------	---------	-----	-----	---------

Тип интерфейса

Данный параметр устанавливает интерфейс, через который принтер будет получать данные.

Serial Com1

Последовательный порт Com1.

- Выбор типа последовательного интерфейса осуществляется через параметр [INTERF. PARAM >EASYPLUGINTERPR > Serial Port Mode](#).

Serial Com2

Последовательный порт Com2.

▣ Только с установленной дополнительно платой ввода/ вывода.

▣ Установка платы ввода/ вывода меняет параметр учета данных Easy Plug [SERVICE FUNCTION >Easy Plug Monitor](#): данные будут передаваться через порт Com1.

Centronics

Параллельный интерфейс (Centronics); Значение по умолчанию.

Только для Ethernet (10/100 Base T):

TCP/IP Socket

Данные печати могут быть отправлены в принтер через сокет TCP/IP

LPD server

Данные печати могут быть отправлены в принтер через протокол LPR/LPD

Automatic (Автоматический)

Все интерфейсы могут получать данные, но *не одновременно*.

▣ Отправляйте данные только на один интерфейс.

▣ Исключением являются интерфейсы, используемые как опция (напр., при подключении интерактивного верификатора).

Spooler mode (Режим работы спулера)

64-xx	ALX 92x	DPM	PEM	PM 3000
-------	---------	-----	-----	---------

Режим работы спулера (программы буферизации данных печати) определяет, может ли он принять данные во время печати задания для организации очереди на печать или это задание должно печататься отдельно.

Single print job (Отдельное задание печати)

Режим печати одного задания (интерфейс может принимать данные только после печати установленного числа этикеток этого задания).

Mult. print jobs (Несколько заданий печати)

Последовательный режим серийной печати (интерфейс может принимать данные во время печати серии этикеток).

64-xx - DPM - PEM - ALX 92x - PM 3000

Printer ID No. (Идентификационный номер принтера)

64-xx	ALX 92x	DPM	PEM	PM 3000
-------	---------	-----	-----	---------

Идентификационный номер принтера

Определяет идентификационный номер принтера. Таким образом, к принтеру можно обратиться командой Easy Plug #!An (где n – идентификационный номер принтера).

В частности, использование идентификационных номеров имеет смысл при передаче данных по интерфейсу RS422/485, если несколько принтеров подсоединены к одной линии данных. Тогда каждый из подключенных принтеров принимает данные, которые предназначаются только ему командой #!An.

xx

Диапазон: от 0 до 31; Шаг изменения: 1

Spooler size (Объём спулера)

64-xx	ALX 92x	DPM	PEM	PM 3000
-------	---------	-----	-----	---------

Объём буфера печатающего устройства может устанавливаться пользователем в соответствии с требованиями задачи.

xxx Kbyte (xxx Кбайт) Диапазон:

- принтеры 3 поколения 64-xx: от 16 до 2048 Кбайт
- Другие устройства: от 16 до 256 Кбайт

Шаг: 16 Кбайт; Значение по умолчанию: 64 Кбайт



!!! ВНИМАНИЕ! - Все данные, находящиеся в буфере печати, будут потеряны после изменения его размера!

Объём буфера влияет на максимальный формат данных для печати (если не используются встроенные платы расширения памяти).

Offline mode (Режим offline)

64-xx	ALX 92x	DPM	PEM	PM 3000
-------	---------	-----	-----	---------

Interf. disabled (Интерфейс откл.) Команды Easy-Plug *не принимаются*, когда принтер находится в режиме *offline* (значение по умолчанию).

Interf. enabled (Интерфейс вкл.) Команды Easy-Plug *принимаются*, когда принтер находится в режиме *offline*.

Interface delay (Задержка отключения интерфейса)

64-xx	ALX 92x	DPM	PEM	PM 3000
-------	---------	-----	-----	---------

При переключении принтера из режима *online* в режим *offline*, интерфейс принтера отключается. Данный параметр позволяет установить время запаздывания отключения интерфейса.

xxxx ms (xxxx мс)

Диапазон: от 0 до 1000; Шаг изменения: 100; Значение по умолчанию: 0

> COM1 PORT (Порт COM1)

Baud rate (Скорость передачи данных)

64-xx	ALX 92x	DPM	PEM	PM 3000
-------	---------	-----	-----	---------

Скорость передачи данных через последовательный интерфейс.

xxxxxx Baud (xxxxxx Бод) Диапазон: от 300 до 115200 бод; Шаг 300/600/1200/2400/4800/9600/19200/38400/115200 (по умолчанию)

No. of data bits (Число битов данных)

64-xx	ALX 92x	DPM	PEM	PM 3000
-------	---------	-----	-----	---------

Как для последовательного, так и для параллельного интерфейса.

7 7-битовая кодировка данных
8 8-битовая кодировка данных

Parity (Контроль по четности)

64-xx	ALX 92x	DPM	PEM	PM 3000
-------	---------	-----	-----	---------

Устанавливает контроль по четности последовательно передаваемых данных.

Бит четности служит для проверки общей четности передаваемых данных. При обнаружении ошибки паритета высвечивается соответствующее сообщение. Настройка должна быть одинаковой как у передатчика, так и у приемника. Обычно передача данных настраивается без бита четности.

Odd Контроль нечет.
 Бит четности добавляется, чтобы '1' битов стало нечетное количество.

Even Контроль чет.
 Бит четности добавляется, чтобы '1' битов стало четное количество.

None Нет бита четности. Отправка и получение данных происходит без контроля по четности.

Always zero Бит четности всегда равен 0 (zero). Отправка и получение данных происходит без контроля по четности.

Stop bits (Стоповые биты)

64-xx	ALX 92x	DPM	PEM	PM 3000
-------	---------	-----	-----	---------

Число стоповых битов при последовательной передаче данных.

1 Bit 1 стоповый бит
2 Bit 2 стоповых бита

64-xx - DPM - PEM - ALX 92x - PM 3000

Data synch. (Синхронизация данных)

64-xx	ALX 92x	DPM	PEM	PM 3000
-------	---------	-----	-----	---------

Синхронизация данных через последовательный интерфейс.

RTS/CTS

Аппаратная синхронизация данных

XON/XOFF

Программная синхронизация данных

None

Сигналы квитирования не учитываются.

Frame error (Ошибка кадра данных)

64-xx	ALX 92x	DPM	PEM	PM 3000
-------	---------	-----	-----	---------

Display (Вывод сообщения) (По умолчанию). Выводится сообщение об ошибке, если обнаружена ошибка кадра данных во время обработки принтером последовательно поступающих данных.

Ignore (Пропуск)

Ошибка кадра данных не учитывается, сообщение об ошибке не выводится.

> COM2 PORT (Порт COM2)

▣▣▣▣▶ Данное меню открывается, только если установлена дополнительно плата ввода/ вывода.

Baud rate (Скорость передачи данных)

64-xx	ALX 92x	DPM	PEM
-------	---------	-----	-----

▣▣▣▣▶ Только если установлена и подключена плата ввода/ вывода.

○ См. выше параметр [Baud rate \(Скорость передачи данных\)](#) на стр. 50.

No. of data bits (Число битов данных)

64-xx	ALX 92x	DPM	PEM
-------	---------	-----	-----

▣▣▣▣▶ Только если установлена и подключена плата ввода/ вывода.

○ См. выше параметры [No. of data bits \(Число битов данных\)](#) на стр. 50.

Parity (Контроль по четности)

64-xx	ALX 92x	DPM	PEM
-------	---------	-----	-----

▣▣▣▣▶ Только если установлена и подключена плата ввода/ вывода.

○ См. выше параметр [Parity \(Контроль по четности\)](#) на стр. 50.

64-xx - DPM - PEM - ALX 92x - PM 3000

Stop bits (Стоповые биты)

64-xx	ALX 92x	DPM	PEM
-------	---------	-----	-----

- ▣ Только если установлена и подключена плата ввода/ вывода.
- См. выше параметр [Stop bits \(Стоповые биты\)](#) на стр. 50.

Data synch. (Синхронизация данных)

64-xx	ALX 92x	DPM	PEM
-------	---------	-----	-----

- ▣ Только если установлена и подключена плата ввода/ вывода.
- См. выше параметр [Data synch. \(Синхронизация данных\)](#) на стр. 51.

Serial Port Mode (Тип последовательного порта)

64-xx	ALX 92x	DPM	PEM
-------	---------	-----	-----

- ▣ Только если установлена и подключена плата ввода/ вывода.
- Для интерфейса Com2 определяется протокол передачи данных.

RS232

Подключение по RS232.

Синхронизация данных может быть как аппаратной (RTS/CTS), так и программной (XON/XOFF). Максимальная длина кабеля – 15 м.

RS422

Подключение по RS422.

К четырехшинному двухточечному интерфейсу RS422 можно подключить только одно устройство. Получатель и драйвер принтера всегда активны. Возможна только программная (XON/XOFF) синхронизация данных. Максимальная длина кабеля – 1 км (витой кабель связи).

RS485

Подключение по RS485.

Промышленная сеть RS 485 может объединять до 30 устройств. Получатель принтера всегда активен; драйвер принтера активен, только если принтер отправляет данные на хост. Возможна только программная (XON/XOFF) синхронизация данных. Максимальная длина кабеля – 1 км (витой кабель связи).

Frame error (Ошибка кадра данных)

64-xx	ALX 92x	DPM	PEM	PM 3000
-------	---------	-----	-----	---------

- ▣ Только если установлена и подключена плата ввода/ вывода.
- См. выше параметр [Frame error \(Ошибка кадра данных\)](#) на стр. 51.

> COM4 PORT (ПОРТ COM4)

Внутренний интерфейс, к которому подключается дополнительное устройство считывания / записи радиочастотных (RFID) меток.

Baud rate (Скорость передачи данных)

64-xx	ALX 92x	DPM	PEM	PM 3000

- ▣ Только если установлена и подключена плата ввода/ вывода.
- См. выше параметр [Baud rate \(Скорость передачи данных\)](#) на стр. 50.

No. of data bits (Число битов данных)

64-xx	ALX 92x	DPM	PEM	PM 3000

- ▣ Только если установлена и подключена плата ввода/ вывода.
- Фиксированное значение: 8 бит.

Parity (Контроль по четности)

64-xx	ALX 92x	DPM	PEM	PM 3000

- ▣ Только если установлена и подключена плата ввода/ вывода.
- См. выше параметр [Parity \(Контроль по четности\)](#) на стр. 50.

Stop bits (Стоповые биты)

64-xx	ALX 92x	DPM	PEM	PM 3000

- ▣ Только если установлена и подключена плата ввода/ вывода.
- Фиксированное значение: 2 бит.

Data synch. (Синхронизация данных)

64-xx	ALX 92x	DPM	PEM	PM 3000

- ▣ Только если установлена и подключена плата ввода/ вывода.
- См. выше параметр [Data synch. \(Синхронизация данных\)](#) на стр. 51.

Frame error (Ошибка кадра данных)

64-xx	ALX 92x	DPM	PEM	PM 3000

- ▣ Только если установлена и подключена плата ввода/ вывода.
- См. выше параметр [Frame error \(Ошибка кадра данных\)](#) на стр. 51.

> CENTRONICS (ПОРТ CENTRONICS)

PnP function (Функция PnP, Plug and Play)

64-xx	ALX 92x	DPM	PEM	PM 3000
-------	---------	-----	-----	---------

Off (Выкл.)

Принтер не отправляет сигналы опознавания источника на порт Centronics.

On (Вкл.)

Принтер отправляет сигналы опознавания источника через порт Centronics (если таковой имеется) на хост-компьютер с операционной системой Windows . Windows обнаружит соответствующий драйвер. (Значение по умолчанию).

> NETWORK PARAM. (ПАРАМЕТРЫ СЕТИ)

IP addressassign (Присвоение IP-адреса)

64-xx	ALX 92x	DPM	PEM	PM 3000
-------	---------	-----	-----	---------

▣▣▣▣► Изменение данного параметра приведет к перезапуску принтера.

Fixed IP address (Фиксированный IP-адрес) Данная настройка активирует параметры маски подсети "Net mask" и адреса шлюза "Gateway address" (см. ниже).

DHCP

IP-адрес присваивается автоматически. Присвоенный IP-адрес высвечивается на дисплее на какое-то мгновение во время включения принтера.

IP address (IP-адрес)

64-xx	ALX 92x	DPM	PEM	PM 3000
-------	---------	-----	-----	---------

xxx.xxx.xxx.xxx

Диапазон значений xxx: от 0 до 255.

Установите значение с помощью кнопок CUT или FEED. Подтвердите установленное значение нажатием на кнопку ONLINE. После изменения IP-адреса принтер перезапустится автоматически.

Net mask (Маска подсети)

64-xx	ALX 92x	DPM	PEM	PM 3000
-------	---------	-----	-----	---------

xxx.xxx.xxx.xxx

Диапазон значений xxx: от 0 до 255.

В зависимости от диапазона IP-адресов маска подсети назначается по умолчанию.

▣▣▣▣► Рекомендуется использовать значение по умолчанию!

64-xx - DPM - PEM - ALX 92x - PM 3000

Gateway address (Адрес шлюза)

64-xx	ALX 92x	DPM	PEM	PM 3000
-------	---------	-----	-----	---------

xxx.xxx.xxx.xxx

Диапазон значений xxx: от 0 до 255.

000.000.000.000 = шлюз не используется

Port address (Адрес порта)

64-xx	ALX 92x	DPM	PEM	PM 3000
-------	---------	-----	-----	---------

Диапазон: от 1024 до 65535. Значение по умолчанию: 9100.

Ethernet speed (Скорость Ethernet)

64-xx	ALX 92x	DPM	PEM	PM 3000
-------	---------	-----	-----	---------

Auto negotiation (Автоопределение)

Автоопределение скорости передачи данных.

10M half duplex (10M полудуплекс)

полудуплекс.

Скорость передачи данных – до 10 Мбит/с в режиме

10M full duplex (10M полный дуплекс)

полный дуплекс.

Скорость передачи данных – до 10 Мбит/с в режиме

100M half duplex (100M полудуплекс)

полудуплекс.

Скорость передачи данных – до 100 Мбит/с в режиме

100M full duplex (100M полный дуплекс)

полный дуплекс.

Скорость передачи данных – до 100 Мбит/с в режиме

MAC address (MAC-адрес)

64-xx	ALX 92x	DPM	PEM	PM 3000
-------	---------	-----	-----	---------

Показывает MAC-адрес платы центрального процессора (CPU). Этот адрес невозможно изменить через меню параметров.

SNMP agent (Агент SNMP)

64-xx	ALX 92x	DPM	PEM	PM 3000
-------	---------	-----	-----	---------

|||▶ Подпрограмма-функция пока не выпущена.

SNMP password (Пароль SNMP)

64-xx	ALX 92x	DPM	PEM	PM 3000
-------	---------	-----	-----	---------

|||▶ Только в продуктивном режиме системы

|||▶ Подпрограмма-функция пока не выпущена.

WEB server (Веб-сервер)

64-xx	ALX 92x	DPM	PEM	PM 3000
-------	---------	-----	-----	---------

Веб-сервер используется для:

- считывания или изменения настроек параметров принтера в веб-браузере.
- управления принтером через веб-браузер.

Требования для работы с веб-сервером:

- Принтер подключен к сети.
- Принтер имеет действующий IP-адрес, назначенный сетевым администратором или DHCP-сервером.
- Параметр **INTERFACE. PARAM. > NETWORK PARAM. > WEB server** должен быть установлен на „Enabled“ (Вкл.)

Начало работы с веб-сервером:

1. Введите IP-адрес принтера (см. **INTERFACE. PARAM. > NETWORK PARAM. > IP address**).
2. Запустите веб-браузер.
Наберите в адресной строке: `http://[IP-адрес без начальных нулей]`
Например: IP-адрес = 144.093.029.031
Введите `http://144.93.29.31`
3. Кликните „Login“.
4. Введите имя пользователя (admin) и пароль (admin).
Если авторизация прошла успешно, в левом поле окна появится следующее меню:

Пункт меню	Функция
Home	Домой
Logout	Прерывает соединение с принтером
Parameter	Открывает меню параметров. Открывает соответствующие разделы субменю, где могут быть изменены соответствующие параметры. <ul style="list-style-type: none"> Изменение некоторых параметров через операционную панель приведет к автоматической перезагрузке принтера. Изменение параметров через веб-сервер не влечет автоматической перезагрузки. Поэтому все измененные параметры начнут действовать только после перезапуска принтера. Перезагрузить принтер можно через дистанционное управление „Display view“.
Display view	Открывает панель управления дисплеем. Делает возможным дистанционное управление принтером.
Download	Открывает новое окно браузера с URL-адресом FTP-сервера. Подробную информацию см. в описании параметра INTERFACE PARA > NETWORK PARAM. > FTP server. > FTP server .
Help	Справка

Табл. 4. Панель управления веб-сервера

Enabled (Вкл.)

Веб-сервер включен

Disabled (Выкл.)

Веб-сервер выключен.

64-xx - DPM - PEM - ALX 92x - PM 3000

WEB display refr (Обновить веб-страницу)

64-xx	ALX 92x	DPM	PEM	PM 3000
-------	---------	-----	-----	---------

Автоматическое обновление страницы веб-браузера. Параметр устанавливает значение интервала времени (в секундах), через который будет обновляться страница.

▣▣▣▣ Значение 0 = «не обновлять автоматически».

Диапазон: от 0 до 20. Значение по умолчанию: 5.

xx s (xx секунд)

WEB admin passw. (Веб-пароль администратора)

Веб-пароль администратора

64-xx	ALX 92x	DPM	PEM	PM 3000
-------	---------	-----	-----	---------

▣▣▣▣ Только в продуктивном режиме системы

Изменяет пароль администратора для доступа к веб-серверу. Значение по умолчанию: „admin“.

▣▣▣▣ Имя пользователя – также „admin“.

▣▣▣▣ Если пользователь входит в систему как администратор веб-сервера, он получает доступ ко всем параметрам, которые *не помечены* ссылкой „только в продуктивном режиме системы“ („only in production mode“).

Смена пароля через операционную панель:

1. Нажмите на кнопку ESC. Курсор встанет в положение 1-го символа.
2. Введите желаемый символ, нажимая на кнопки CUT- или FEED. Подтвердите нажатием на кнопку ONLINE.
3. Введите следующий символ.
4. Подтверждение нового пароля нажатием на кнопку ONLINE.

▣▣▣▣ Также пароль можно вводить на клавиатуре или через веб-сервер.

WEB supervisor p. (Веб-пароль супервизора)

Веб-пароль супервизора.

64-xx	ALX 92x	DPM	PEM	PM 3000
-------	---------	-----	-----	---------

▣▣▣▣ Только в продуктивном режиме системы

Изменяет пароль супервизора для доступа к веб-серверу. Значение по умолчанию: „supervisor“.

▣▣▣▣ Имя пользователя – также „supervisor“.

▣▣▣▣ Если пользователь входит в систему как супервизор веб-сервера, он получает доступ ко всем параметрам.

Смена пароля через операционную панель:

64-xx - DPM - PEM - ALX 92x - PM 3000

1. Нажмите на кнопку ESC. Курсор встанет в положение 1-го символа.
 2. Введите желаемый символ, нажимая на кнопки CUT- или FEED. Подтвердите нажатием на кнопку ONLINE.
 3. Введите следующий символ.
 4. Подтверждение нового пароля нажатием на кнопку ONLINE.
- ▣▣▣▣▣ Также пароль можно вводить на клавиатуре или через веб-сервер.

Time client (Программа-клиент времени)

64-xx	ALX 92x	DPM	PEM	PM 3000
-------	---------	-----	-----	---------

Загружает точное время с сервера времени.

Disabled (Выкл.)

Клиент времени отключен.

Enabled (Вкл.)

Клиент времени включен. Загрузка с сервера времени происходит с периодичностью, заданной в параметре **Sync. interval** через IP-адрес параметра **Time server IP**.



Клиентская программа времени загружает текущие дату и время с сервера времени по протоколу RFC868 через UDP порт 37. Для этого серверу времени должен быть присвоен IP-адрес. Первоначальный запрос даты и времени начинается при запуске функции и повторяется через заданные интервалы времени в процессе работы принтера. Данные также записываются во встроенные часы реального времени. Смена часового пояса и переход на летнее время не предусмотрены, поэтому показания часов сервера времени и принтера должны быть согласованы (синхронизированы) между собой с максимальной точностью.

Time server IP (IP-адрес сервера времени)

64-xx	ALX 92x	DPM	PEM	PM 3000
-------	---------	-----	-----	---------

▣▣▣▣▣ Этот параметр меню появляется, только если включен параметр **INTERF.PARAM > NETWORK PARAM. > Time client = „Enabled“**.

xxx.xxx.xxx.xxx

Введите IP-адрес в соответствии со схемой xxx.xxx.xxx.xxx.

Диапазон значений для каждого xxx: [0...255].

Sync. Interval (Периодичность синхронизации)

64-xx	ALX 92x	DPM	PEM	PM 3000
-------	---------	-----	-----	---------

Задаёт периодичность, с которой будет происходить согласование часов.

▣▣▣▣▣ Этот параметр меню появляется, только если включен параметр **INTERF.PARAM > NETWORK PARAM. > Time client = „Enabled“**.

xxxx

Диапазон: [0...9999] секунд. Значение по умолчанию: 3600 с.

64-xx - DPM - PEM - ALX 92x - PM 3000

DHCP host name (Хост DHCP)

64-xx	ALX 92x	DPM	PEM	PM 3000
-------	---------	-----	-----	---------

Назначает имя хост-принтера. Значение по умолчанию: „Device name“ („Название устройства“) + последние 3 цифры MAC-адреса.

Ввод хоста через панель управления принтера:

1. Нажмите на кнопку ESC. Курсор встанет в положение 1-го символа.
2. Введите желаемый символ, нажимая на кнопки CUT- или FEED. Подтвердите нажатием на кнопку ONLINE.
 IIII► Диапазон возможных символов: A-Z, a-z, 0-9, -
3. Введите следующий символ.
4. Подтверждение нового пароля нажатием на кнопку ONLINE.
 IIII► Также пароль можно вводить на клавиатуре или через веб-сервер.

WLAN SSID (Идентификатор сети WLAN)

64-xx	ALX 92x	DPM	PEM	PM 3000
-------	---------	-----	-----	---------

IIII► Только при подключенной к WLAN CF-карте.

Идентификатор сети (*Service Set Identifier, SSID*) – параметр, однозначно идентифицирующий беспроводную сеть стандарта IEEE 802.11.

Каждая беспроводная локальная сеть (WLAN) имеет уникальный SSID, по которому сеть идентифицируется. SSID является и именем сети.

Строка символов ключа SSID настраивается на беспроводной точке доступа (Access Point) сети WLAN. Он также должен назначаться каждому потенциальному клиенту точки доступа. Некодированный SSID также закрепляется за всеми пакетами, что позволяет идентифицировать их как часть сети.

xxxxxxxxxxxx...

Строка символов SSID может иметь до 32 буквенно-цифровых символов. Значение по умолчанию: „avery“.

- О Подробная информация о свойствах WLAN представлена в разделе **«Эффективное использование возможностей»**.

WLAN WEP (Обеспечение безопасности WLAN)

64-xx	ALX 92x	DPM	PEM	PM 3000
-------	---------	-----	-----	---------

IIII► Только при подключенной к WLAN CF-карте.

WEP („*Wired Equivalent Privacy*“) – алгоритм шифрования для защиты данных WLAN.

Disabled (Выкл.)

(Значение по умолчанию) Связь с хостом – *не кодируется*.

64Bit key (64-битовый ключ)

Связь с хостом кодируется с использованием 64-битового ключа

128Bit key (128-битовый ключ)

Связь с хостом кодируется с использованием 128-битового ключа

64-xx - DPM - PEM - ALX 92x - PM 3000

- Подробная информация о свойствах WLAN представлена в разделе [«Эффективное использование возможностей»](#).

WLAN default key (Ключ кодирования WLAN)

64-xx	ALX 92x	DPM	PEM	PM 3000
-------	---------	-----	-----	---------

- ▣ Только при подключенной к WLAN CF-карте.
Выбор ключа кодирования для пакетной передачи данных.
Диапазон: от 1 до 4. Значение по умолчанию: 1.

x

- Подробная информация о свойствах WLAN представлена в разделе [«Эффективное использование возможностей»](#).

WLAN 64Bit key 1 (64-битовый ключ 1 для WLAN)

64-xx	ALX 92x	DPM	PEM	PM 3000
-------	---------	-----	-----	---------

- ▣ Только при подключенной к WLAN CF-карте.
Устанавливает ключ кодирования для пакетной передачи данных. Ключ может быть использован, только если активирован параметр [INTERFACE.PARAM. > NETWORK PARAM. > WLAN default key](#).

xxxxxxxxxxxx...

Строка символов состоит из 26 шестнадцатеричных символов. Значение по умолчанию: „123456789abcd123456789abcd“

- ▣ Диапазон возможных символов: A-Z, a-z, 0-9

- Подробная информация о свойствах WLAN представлена в разделе [«Эффективное использование возможностей»](#).

WLAN 64Bit key 2 (64-битовый ключ 2 для WLAN)

64-xx	ALX 92x	DPM	PEM	PM 3000
-------	---------	-----	-----	---------

- ▣ Только при подключенной к WLAN CF-карте.

- См. параметр [WLAN 64Bit key 1](#) на стр. 61.

WLAN 64Bit key 3 (64-битовый ключ 3 для WLAN)

64-xx	ALX 92x	DPM	PEM	PM 3000
-------	---------	-----	-----	---------

- ▣ Только при подключенной к WLAN CF-карте.

- См. параметр [WLAN 64Bit key 1](#) на стр. 61.

WLAN 64Bit key 4 (64-битовый ключ 4 для WLAN)

64-xx	ALX 92x	DPM	PEM	PM 3000
-------	---------	-----	-----	---------

- ▣ Только при подключенной к WLAN CF-карте.

- См. параметр [WLAN 64Bit key 1](#) на стр. 61.

64-xx - DPM - PEM - ALX 92x - PM 3000

WLAN 128Bit key 1 (128-битовый ключ 1 для WLAN)

64-xx	ALX 92x	DPM	PEM	PM 3000
-------	---------	-----	-----	---------

☛ Только при подключенной к WLAN CF-карте.

Устанавливает ключ кодирования для пакетной передачи данных. Ключ может быть использован, только если активирован параметр **INTERFACE.PARAM. > NETWORK PARAM. > WLAN default key..**

xxxxxxxxxxxx...

Строка символов состоит из 26 шестнадцатеричных символов. (Значение по умолчанию).

„ 123456789abcd123456789abcd“

☛ Диапазон возможных символов: A-Z, a-z, 0-9

- Подробная информация о свойствах WLAN представлена в разделе **«Эффективное использование возможностей»**.

WLAN 128Bit key 2 (128-битовый ключ 2 для WLAN)

64-xx	ALX 92x	DPM	PEM	PM 3000
-------	---------	-----	-----	---------

☛ Только при подключенной к WLAN CF-карте.

- См. параметр [WLAN 128Bit key 1](#) на стр. 62.

WLAN 128Bit key 3 (128-битовый ключ 3 для WLAN)

64-xx	ALX 92x	DPM	PEM	PM 3000
-------	---------	-----	-----	---------

☛ Только при подключенной к WLAN CF-карте.

- См. параметр [WLAN 128Bit key 1](#) на стр. 62.

WLAN 128Bit key 4 (128-битовый ключ 4 для WLAN)

64-xx	ALX 92x	DPM	PEM	PM 3000
-------	---------	-----	-----	---------

☛ Только при подключенной к WLAN CF-карте.

- См. параметр [WLAN 128Bit key 1](#) на стр. 62.

WLAN com quality (Качество связи в WLAN)

64-xx	ALX 92x	DPM	PEM	PM 3000
-------	---------	-----	-----	---------

☛ Только при подключенной к WLAN CF-карте.

Значение отношения сигнал/шум (SNR, Signal-to Noise Ration) характеризует канал передачи данных. Значение выражается в % и определяет качество соединения.

x%

Качество связи в WLAN, %

- Подробная информация о свойствах WLAN представлена в разделе **«Эффективное использование возможностей»**.

64-xx - DPM - PEM - ALX 92x - PM 3000

WLAN signal lev. (Уровень сигнала в WLAN)

64-xx	ALX 92x	DPM	PEM	PM 3000
-------	---------	-----	-----	---------

▣► Только при подключенной к WLAN CF-карте.

Показывает среднее значение уровня сигнала в WLAN в процентах. Данный параметр используется, чтобы выбрать оптимальное положение принтера или точки доступа для установки качественного соединения.

x%

Уровень сигнала, %

- Подробная информация о свойствах WLAN представлена в разделе **«Эффективное использование возможностей»**.

> OPTIONS (Дополнительные функции)**Remote Display (Дистанционный дисплей)**

64-xx	ALX 92x	DPM	PEM	PM 3000
-------	---------	-----	-----	---------

Параметр используется только для усовершенствования условий работы. Позволяет работать с панелью управления принтера через последовательный интерфейс, например, с помощью ПК.

▣► Данный параметр не имеет ничего общего с заказываемым дополнительно дистанционным дисплеем, который включается в отдельную сетевую розетку.

- Подробная информация об опционе дистанционного дисплея представлена в **инструкции по техобслуживанию**, в разделе „Service Mechanics“ („Обслуживание механических приборов и устройств“), глава „Assembling accessories“ („Сборка дополнительных приспособлений“).

Disabled (Выкл.)

Дистанционный дисплей *не активирован*.

Serial Com1

Дистанционный дисплей подключен через порт Com1.

▣► Настраиваемый параметр отображается, если только другие параметры не активированы через порт Com1.

Serial Com2

Дистанционный дисплей подключен через порт Com2.

▣► Настраиваемый параметр отображается, если только другие параметры не активированы через порт Com2.

OLV Option (Функция верификатора)

64-xx	ALX 92x	DPM	PEM	PM 3000
-------	---------	-----	-----	---------

Disabled (Выкл.)

Интерактивный верификатор штих-кода активирован (*OLV = Online Verifier*).

Serial Com1

Верификатор подключен через порт Com1.

▣► Настраиваемый параметр отображается, если только другие параметры не активированы через порт Com1.

Serial Com2

Верификатор подключен через порт Com2.

▣► Настраиваемый параметр отображается, если только другие параметры не активированы через порт Com2.

64-xx - DPM - PEM - ALX 92x - PM 3000

RFID Option (Функция RFID)

64-xx	ALX 92x	DPM
-------	---------	-----

Disabled (Выкл.)

Функция RFID *не подключена* (RFID = радиочастотная идентификация).

▣▣▣▣► RFID-ридер имеет *внутреннее* подключение к Com1 или Com2, т.е. его не нужно подключать через внешний разъем.

Serial Com1

RFID-ридер подключен через порт Com1.

▣▣▣▣► Настраиваемый параметр отображается, если только другие параметры не активированы через порт Com1.

Serial Com4

RFID-ридер подключен через порт Com4.

▣▣▣▣► Настраиваемый параметр отображается, если только другие параметры не активированы через порт Com4.

StandAlone Input (Ввод данных в *standalone*)

64-xx	ALX 92x	DPM	PEM	PM 3000
-------	---------	-----	-----	---------

Назначает интерфейс для ввода данных в режиме *standalone* (вне сети).

▣▣▣▣► Интерфейс может быть назначен только, если он установлен и если в текущий момент не используется под другие задачи (например, не используется для передачи данных). Если параметр **INTERFACE PARA > EASYPLUGINTERPR >Interface = „Automatic“**, все интерфейсы будут автоматически отключены, кроме порта Com3.

None

Ввод данных через любой интерфейс невозможен.

Serial Com1

Назначает интерфейс Com1 для ввода данных в режиме *standalone* (вне сети).

Serial Com2

Назначает интерфейс Com1 для ввода данных в режиме *standalone* (вне сети).

Serial Com3

Назначает интерфейс Com3 для ввода данных в режиме *standalone* (вне сети).

TCP/IP socket

Данные печати в режиме *standalone* (вне сети) могут быть отправлены в принтер через сокет TCP/IP.

> DRIVEASSIGNMENT (ПРИСВОЕНИЕ ЛОГИЧЕСКОГО ИМЕНИ ДИСКОВОДАМ)

- О Подробные сведения о назначении имен дисководам представлены в [руководстве по Easy Plug \(Easy Plug Manual\)](#) в разделе “Общие положения и описание команд” (“*General Notes, Definitions and Command Overview*”) в параграфе “Имена дисководов” („*Drive names*”).

Drive C (Диск C)

64-xx	ALX 92x	DPM	PEM	PM 3000
-------	---------	-----	-----	---------

Присваивает имя «C» одному из слотов под карту памяти.

None

C: не присвоено.

CompactFlash

(По умолчанию) Имя «C» присвоено стандартному слоту под карту памяти CF (на принтере 64-xx – слот слева).

CompactFlash 2

Имя «C» присвоено дополнительному слоту под карту памяти CF (на принтере 64-xx – слот справа).

SD/MMC card

Присвоение имени "C" слоту под карты памяти SD или MMC – функция пока не поддерживается.

Drive D (Диск D)

64-xx	ALX 92x	DPM	PEM	PM 3000
-------	---------	-----	-----	---------

Присваивает имя «D» одному из слотов под карты памяти или USB порту.

None

D: не присвоено.

CompactFlash

Имя «D» присвоено стандартному слоту под карту памяти CF (на принтере 64-xx – слот слева).

CompactFlash 2

(По умолчанию) Имя «D» присвоено дополнительному слоту под карту памяти CF (на принтере 64-xx – слот справа).

SD/MMC card

Присвоение имени "D" слоту под карты памяти SD или MMC – функция пока не поддерживается.

USB-stick

Имя «D» присвоено первому обнаруженному порту USB («к хосту»).

USB stick 2

Имя «D» присвоено второму обнаруженному порту USB («к хосту»).

Drive E (Диск E)

64-xx	ALX 92x	DPM	PEM	PM 3000
-------	---------	-----	-----	---------

Присваивает имя «E» одному из слотов под карты памяти или USB порту.

None

Имя «E» не присвоено.

CompactFlash

Имя «E» присвоено стандартному слоту под карту памяти CF (на принтере 64-xx – слот слева).

CompactFlash 2

Имя «E» присвоено дополнительному слоту под карту памяти CF (на принтере 64-xx – слот справа).

SD/MMC card

(По умолчанию) Присвоение имени "E" слоту под карты памяти SD или MMC – функция пока не поддерживается.

USB-stick

Имя «E» присвоено первому обнаруженному порту USB («к хосту»).

USB stick 2

Имя «E» присвоено второму обнаруженному порту USB («к хосту»).

64-xx - DPM - PEM - ALX 92x - PM 3000

Drive F (Диск F)

64-xx	ALX 92x	DPM	PEM	PM 3000
-------	---------	-----	-----	---------

None

Присваивает имя «F» одному из слотов под карты памяти или USB порту.
F: не присвоено.

CompactFlash

Имя «F» присвоено стандартному слоту под карту памяти CF (на принтере 64-xx – слот слева).

CompactFlash 2

Имя «F» присвоено дополнительному слоту под карту памяти CF (на принтере 64-xx – слот справа).

SD/MMC card

Присвоение имени "F" слоту под карты памяти SD или MMC – функция пока не поддерживается.

USB-stick

(По умолчанию) Имя «F» присвоено первому обнаруженному порту USB («к хосту»).

USB stick 2

Имя «F» присвоено второму обнаруженному порту USB («к хосту»).

Drive G (Диск G)

64-xx	ALX 92x	DPM	PEM	PM 3000
-------	---------	-----	-----	---------

None

Присваивает имя «G» одному из слотов под карты памяти или USB порту.
(По умолчанию) G: не присвоено.

CompactFlash

Имя «G» присвоено стандартному слоту под карту памяти CF (на принтере 64-xx – слот слева).

CompactFlash 2

Имя «G» присвоено дополнительному слоту под карту памяти CF (на принтере 64-xx – слот справа).

SD/MMC card

Присвоение имени "G" слоту под карты памяти SD или MMC – функция пока не поддерживается.

USB-stick

Имя «G» присвоено первому обнаруженному порту USB («к хосту»).

USB stick 2

Имя «G» присвоено второму обнаруженному порту USB («к хосту»).

Подменю SYSTEM PARAMETERS (СИСТЕМНЫЕ ПАРАМЕТРЫ)

Head disp dist. (Расстояние от головки до диспенсера)

64-xx	ALX 92x	DPM	PEM
-------	---------	-----	-----

☛ Только для 64-xx с диспенсером и если **SYSTEM PARAMETER > Dispensing edge = „User defined“**

Параметр устанавливает расстояние между печатающей головкой и лезвием диспенсера.

xxx.x mm (xxx,x мм) Диапазон: от 10,0 до 100,0 мм; Шаг изменения: 0,1 мм
Значение по умолчанию: 20 мм.

Speed unit (Единица измерения скорости)

ALX 92x	DPM	PEM
---------	-----	-----

Установка единицы измерения скорости печати и скорости подачи в мм/с или в дюймах/с.

mm/s (мм/с) Единица измерения скорости - мм/с.
Inch/s (дюйм/с) Единица измерения скорости - дюйм/с (по умолчанию).

Cover open error (Сообщение «Открыта крышка»)

PM 3000

Параметр задает момент, когда на дисплей принтера будет выведено сообщение об ошибке „Cover open“ («Крышка открыта»).

Printstatus:	5003
Cover open	

Immediately (Сразу) Сообщение будет выводиться сразу после открытия крышки принтера (по умолчанию).

If material feed (При подаче материала) Сообщение будет выводиться в момент, когда должна начаться подача материала (если крышка принтера при этом открыта).

64-xx - DPM - PEM - ALX 92x - PM 3000

Foil end warning (Предупреждение об окончании риббона)

64-xx	ALX 92x	DPM	PEM	PM 3000
-------	---------	-----	-----	---------

Устанавливает значение диаметра ролика термотрансферной красящей ленты (риббона), по достижении которого будет выводиться сообщение о скором окончании риббона. Если диаметр ролика риббона становится меньше установленного значения, сообщение на дисплее меняется с ...

ONLINE X JOBS ... на ...

FOLIE X JOBS

(сообщения на дисплее по очереди сменяют друг друга).

Для 64-xx, DPM/PEM, ALX 92x:

Помимо вывода сообщения на дисплей, также направляется сигнал на дополнительный универсальный последовательный интерфейс (USI).

- О Подробная информация представлена ниже в описании параметров [DP INTERFACE > Ribbon signal](#) и [SERVICE DATA > OPERATION DATA > Foil diameter](#).

x.xx mm (x,xx мм)

Диапазон: от 25,4 до 50,0 мм; Шаг изменения: 0,1 мм

Значение по умолчанию: 25,4 мм.

Foil warn stop (Остановка по сигналу об окончании риббона)

64-xx	ALX 92x	DPM	PEM	PM 3000
-------	---------	-----	-----	---------

Disabled (Выкл.)

(Значение по умолчанию). Принтер *не останавливается* в случае сигнала, предупреждающего об окончании риббона.

Enabled (Вкл.)

В случае сигнала об окончании риббона, принтер приостанавливает печать и выводит сообщение о заканчивающемся риббоне:

PrintStatus: 5110
Foil low

- > Нажмите на кнопку ONLINE, чтобы подтвердить прочтение сообщения, и на кнопку FEED, чтобы продолжить печать.

Display mode (Режим отображения числа этикеток из задания печати)

64-xx	ALX 92x	DPM	PEM	PM 3000
-------	---------	-----	-----	---------

☛ Только для 64-xx с диспенсером.

Можно задать вывод на дисплей количества *уже напечатанных* этикеток, вместо количества *ненапечатанных* этикеток.

Job rest quant. (Оставшееся количество) На дисплей выводится число *еще ненапечатанных* этикеток.

☛ Счетчик сохраняет это значение даже при выключении принтера.

Dispense counter (Отделенное количество)

Счетчик учитывает стартовые сигналы.

Включается после установки данного параметра "Dispense counter". После установки параметра *Dispense counter* на дисплей выводится подсчитанное количество (см. ниже).

Dispense counter (Отделенное количество)

64-xx	ALX 92x	DPM	PEM	PM 3000
-------	---------	-----	-----	---------

▣▶ Только для 64-xx с диспенсером.

Dispense counter
xxxxxx

, где xxxxxx = количество отделенных этикеток.

▣▶ Отображаемое на дисплее значение можно изменять нажатием на кнопки CUT или FEED. Вернуть значение счетчика можно двумя способами:

- Установить параметр режима отображения данных *Display mode* (см. выше) на режим "Job rest quant." ("Оставшееся количество"), а затем вернуться в режим "Dispense counter" ("Отделенное количество") и подтвердить это действие нажатием на кнопку ONLINE.
- Уменьшить отображаемое значение нажатием на кнопку CUT.

Autom. dot check (Автоматическая проверка точек)

64-xx	ALX 92x	DPM	PEM	PM 3000
-------	---------	-----	-----	---------

Автоматическая проверка точек (сопел, дюз) печатающей головки.

Определяет неисправные точки печатающей головки. Процедура может выполняться или сразу после включения питания принтера, или в момент приостановки выполнения заданий печати.

Continuous (Постоянно) Проверка точек проводится между выполнением заданий печати, в момент приостановки. Если при незавершенной проверке точек поступает новое задание на печать, это задание будет напечатано. Принтер остановит проверку точек и продолжит ее при первой возможности, начиная с места, на котором проверка была прервана.

Параметры *“Early dottest”*, *“Latest dottest”*, *“Dottestarea from”*, *“Dottestarea to”* задают условия, при которых будет проводиться проверка точек.

☛ Доступ к этим параметрам открывается только, если:

- Autom. dot check = "continuous";
- после автоматического последующего перезапуска принтера.

Power on only (Только при включении) Автоматическая проверка точек будет выполняться сразу же после включения питания принтера. Во время проведения проверки на дисплее принтера будет мигать сообщение:

```
OFFLINE 0 JOBS
Head dot test
```

Off (Выкл.) Функция автоматической проверки точек выключена.

Early dottest (Начало проверки точек)

64-xx	ALX 92x	DPM	PEM	PM 3000
-------	---------	-----	-----	---------

☛ Только если SYSTEM PARAMETER > Autom. dot check = „Continuous“.

Параметр задает момент, когда начнется автоматическая проверка точек. Этот момент задается по числу этикеток, после печати которых будет запущена проверка точек.

Пример:

Установка значения «3» означает, что проверка точек печатающей головки будет автоматически запущена после того, как будет напечатана третья этикетка, **печать этикеток будет приостановлена**. Если эта проверка пройдет успешно, то следующая начнется снова в момент, когда будет напечатана следующая третья этикетка.

after x labels (после X этикеток) Диапазон установок: от 1 до 9999; Шаг изменения:1; Значение по умолчанию: 10

Latest dottest (Окончание проверки точек)

64-xx	ALX 92x	DPM	PEM	PM 3000
-------	---------	-----	-----	---------

Только если **SYSTEM PARAMETER > Autom. dot check** = „Continuous“.

Параметр задает число этикеток, после печати которых автоматическая проверка точек должна быть прекращена.

Пример:

Установка значения «5» означает, что проверка точек должна быть остановлена после того, как будет напечатана пятая этикетка. При необходимости печать будет прервана после пятой этикетки. Если эта проверка пройдет успешно, то следующая начнется снова в заданный момент и будет закончена по окончании печати следующей пятой этикетки.

after x labels (после X этикеток) Диапазон установок: от 1 до 9999; Шаг изменения:1;
Значение по умолчанию: 0

Значение "after 0 label" означает, что проверка точек не будет прекращаться! Это обеспечивает максимальный КПД принтера (приостановка печати не будет производиться).

Значение "Latest dottest" должно быть выше значения "Early dottest"!
(исключение: значение «0»).

64-xx - DPM - PEM - ALX 92x - PM 3000

Dottestarea from (Область проверки точек, начать с)

64-xx	ALX 92x	DPM	PEM	PM 3000
-------	---------	-----	-----	---------

Только если **SYSTEM PARAMETER > Autom. dot check** = „Continuous“.

Ограничение области печатающей головки, на которой будет поризведена проверка точек. Параметр задает нижнюю границу области.

Устанавливаемое значение – это расстояние (в мм) от левого края печатающей головки, если смотреть на нее сверху (см. Рис. 18), до границы, с которой должна начаться проверка.

Диапазон установок: См. Табл. 5; Шаг изменения:1;

Значение по умолчанию: 0 мм

x мм (x мм)

Тип принтера	Диапазон значений, мм	Кол-во точек
64-04 / Chess 4	0-107	1280
64-05 / Chess 5	0-128	1536
64-06 / Chess 6	0-160	1920
64-08 / Chess 8	0-214	2560

Табл. 5. Диапазон установок для проверки точек, в зависимости от ширины печатающей головки. Правый столбец: общее число точек печатающей головки.



Рис. 18. Схема печатающей головки и определение границ области проверки точек (=Dottestarea)

Dottestarea to (Область проверки точек, закончить на)

64-xx	ALX 92x	DPM	PEM	PM 3000
-------	---------	-----	-----	---------

Только если **SYSTEM PARAMETER > Autom. dot check** = „Continuous“.

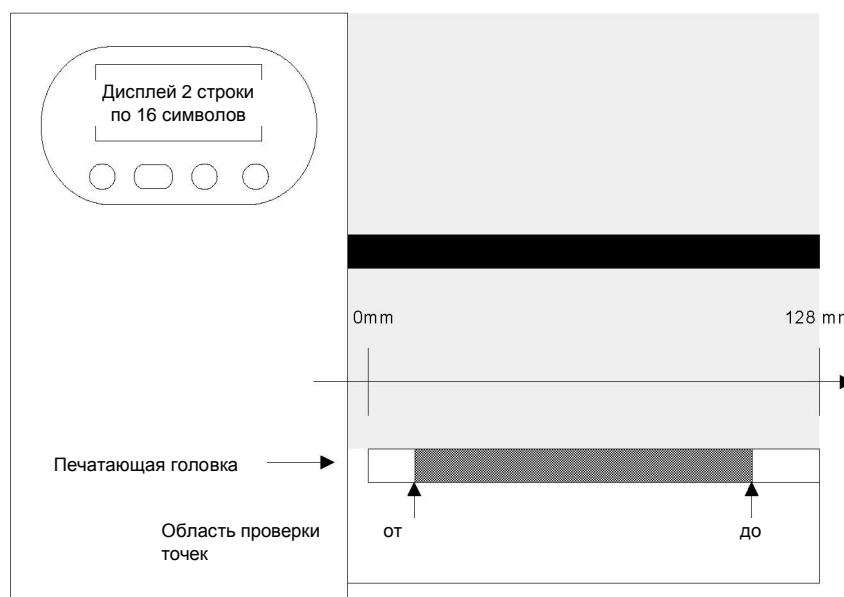
Параметр задает верхнюю границу области проверки точек.

Устанавливаемое значение – это расстояние (в мм) от левого края печатающей головки, если смотреть на нее сверху (см. Рис. 18), до границы, на которой должна закончиться проверка.

Диапазон установок: См. Табл. 5; Шаг изменения:1;

Значение по умолчанию: 0 мм

x мм (x мм)

Print Interpret. (Интерпретация данных)

64-xx	ALX 92x	DPM	PEM	PM 3000
-------	---------	-----	-----	---------

Интерпретация и обработка данных происходит с помощью программы-интерпретатора MONARCH LANGUAGE INTERPRETER™.

Easyplug

Возможность обработки заданий на печать, посланных на командном языке Easy-Plug.

Lineprinter

Печать по команде Lineprinter (или подобных Lineprinter).

Hex Dump

Распечатка в шестнадцатеричном формате.

В режимах Lineprinter и Hex Dump команды распечатываются в виде списка шрифтом 12 пунктов.

▣▣▣▣► При установке режима Lineprinter или Hex Dump, невыполненные команды Easy Plug удаляются!

MLI

Возможность обработки заданий на печать, посланных на командном языке ZPL II®².

▣▣▣▣► Перед загрузкой прошивки сначала требуется перейти в режим EasyPlug.

EasyPlug / MLI

Возможность обработки заданий на печать, посланных как на языке EasyPlug, так и MLI.

▣▣▣▣► Используйте данную настройку только для простых заданий на печать. Поскольку использование данного режима сопряжено с рядом трудностей.

² ZPL II - зарегистрированная торговая марка корпорации ZIH Corp. Компании ZIH Corp. и Avery Dennison (включая подразделение RaXar Corporation) ни коим образом не связаны, и, соответственно, компания ZIH Corp. не выдает лицензии и не поддерживает никаким иным образом принтеры MONARCH® и программу-интерпретатор MONARCH LANGUAGE INTERPRETER™ компании Avery Dennison.. MONARCH®, MONARCH LANGUAGE INTERPRETER, MLI – зарегистрированные торговые марки корпорации RaXar Americas, Inc. Avery Dennison – зарегистрированная торговая марка корпорации Avery Dennison Corporation

64-xx - DPM - PEM - ALX 92x - PM 3000

Character sets (Наборы символов)

64-xx	ALX 92x	DPM	PEM	PM 3000
-------	---------	-----	-----	---------

Параметр задает набор символов:

- 8-битная кодировка: выбор между наборами символов IBM и ANSI.
- 7-битная кодировка: Помимо стандартных наборов символов IBM и ANSI, поддерживаются специфические национальные кодировки с отдельно выделяемыми символами (см. таблицу ниже).
 ■■■► Кодировки для различных языков пригодны только для старых 7-битных приложений!

Десятичные ASCII	35	36	64	91	92	93	94	96	123	124	125	126	>127
ASCII	#	\$	@	[\]	^	'	{		}	~	
ISO 8859-2 ^{a)}	#	\$	@	[\]	^	`	{		}	~	print
ANSI (CP 1250) ^{a)}	#	\$	@	[\]	^	`	{		}	~	print
ANSI (CP 1252)	#	\$	@	[\]	^	`	{		}	~	print
IBM	#	\$	@	[\]	^	`	{		}	~	print
Special	f	¢	blank	blank	¼	½	blank	blank	«	•	»	±	blank
Norway	#	\$	@	Æ	¥	Å	^	`	æ	¢	å	~	blank
Spain	#	\$	@	i	Ñ	Ç	^	`	¿	ñ	ç	~	blank
Sweden	#	•	É	Ä	Ö	Å	Ü	é	ä	ö	å	ü	blank
Italy	Š	\$	§	°	ç	é	^	ù	à	ò	è	`	blank
Germany	#	\$	§	Ä	Ö	Ü	^	`	ä	ö	ü	ß	blank
France	£	\$	à	°	ç	§	^	`	é	ù	è	~	blank
United Kingdom	£	\$	@	[\]	^	`	{		}	½	blank
USA	#	\$	@	[\]	^	`	{		}	~	blank

blank = пробел, **print** = печатный символ

Табл. 6. Национальные варианты символов на основе 7-битной кодировки ASCII.

a) Недоступны для AP4.4

- Таблицы со всеми символами, доступными при установке кодировки "IBM", см. в Разделе «Встроенные шрифты» настоящей инструкции по эксплуатации. В этом же разделе представлено сравнение наборов символов IBM и ANSI.

64-xx - DPM - PEM - ALX 92x - PM 3000

Character filter (Фильтрация символов)

64-xx	ALX 92x	DPM	PEM	PM 3000
-------	---------	-----	-----	---------

Character >= 20Hex

Режим фильтрации символов включен. Если код символа меньше или равен 20h, такой символ отфильтровывается из потока данных

All character

Режим фильтрации символов отключен. Все символы рассматриваются как нормальные.

Light sens. type (Тип фотодатчика)

64-xx	ALX 92x	DPM	PEM	PM 3000
-------	---------	-----	-----	---------

В зависимости от конкретных задач принтер оборудуется либо фотодатчиком для этикеток с отражающей меткой (опция) или фотодатчиком для этикеток с меткой на просвет или с «прорубом» (стандартная заводская установка).

Full Size

Полноразмерный фотодатчик (диапазон настроек соответствует ширине материала).

Reflex

Датчик отраженного света (для отражающих (черных) меток)

Punched

Датчик проходящего света (для меток на просвет: проруб, засечки и т.п.)

Head-sensor dist. (Датчик подъема печатающей головки)

64-xx	ALX 92x	DPM	PEM	PM 3000
-------	---------	-----	-----	---------

▣▣▣▣▶ Параметр появляется только в продуктивном режиме или если установленное значение > 0.

Датчик подъема печатающей головки

Специальная функция в случае установки нестандартных датчиков «проруба». Эти датчики могут поставляться в виде специального фотоблока ("Nistan"). Величина x – это расстояние между нагревательным элементом печатающей головки и датчиком «проруба» (в мм).

x mm (x мм)

Диапазон: от 0 до 400 мм

▣▣▣▣▶ "Нестандартный" датчик должен быть установлен и подключен вместо обычного датчика «проруба».

▣▣▣▣▶ 0 = Выкл. (т.е. используется обычный датчик «проруба»).

64-xx - DPM - PEM - ALX 92x - PM 3000

Sens. punch-LS (Чувствительность фотодатчика)

64-xx	ALX 92x	DPM	PEM	PM 3000
-------	---------	-----	-----	---------

xxx%

Настройка чувствительности датчика «проруба».

Диапазон: от 10 до 100%; Шаг изменения: 10%

Значение по умолчанию: 50%

Максимальная чувствительность: 100% (для узких «прорубов»).

Минимальная чувствительность: 1% (для четких «прорубов»)

▮▮▮▮► Установка слишком высокой степени чувствительности может привести к обнаружению «меток», которые таковыми не являются (пробный отпечаток, колебание толщины материала, перфорация материала и т.п.)

Ribbon autoecon. (Режим экономии риббона)

64-xx	ALX 92x	DPM	PEM	PM 3000
-------	---------	-----	-----	---------

Режим автоматической экономии термотрансферной красящей ленты (риббона).

Данная функция приостанавливает протяжку риббона в процессе печати. Это экономит красящую ленту, например, при печати длинных этикеток с минимальной площадью печати. Рекомендуется устанавливать данный режим автоматической экономии риббона, только если длина непечатной области больше 10 мм.

Прежде всего, нужно выбрать тип печати: термотрансферная или прямая термопечать. Это необходимо для того, чтобы включить/ выключить датчик окончания риббона.

Thermal printing (Прямая термопечать) Прямая термопечать (датчик окончания риббона выкл.)

Activated (Вкл.) Термотрансферная печать: Режим автоматической экономии включен (нет в AP 4.4/5.4) .

Deactivated (Выкл.) Термотрансферная печать: Режим автоматической экономии отключен.

Ribbon economy limit (Лимит экономии риббона)

64-xx	ALX 92x	DPM	PEM	PM 3000
-------	---------	-----	-----	---------

Лимит экономии красящей ленты задает длину непечатаемой области, начиная с которой режим экономии риббона будет включен.

x,xx mm (x,xx mm)

Диапазон: от xx до 100,0 мм; Шаг: 0,1 мм (исходное значение зависит от скорости подачи); Значение по умолчанию: 5 мм.

64-xx - DPM - PEM - ALX 92x - PM 3000

Feed mode (Положение головки при подаче материала)

64-xx	ALX 92x	DPM	PEM	PM 3000
-------	---------	-----	-----	---------

Head up

(Значение по умолчанию). Печатающая головка *приподнята* во время загрузки материала и подачи этикеток.

Head down

Печатающая головка *опущена* во время загрузки материала и подачи этикеток.

Turn-on mode (Режим принтера после включения)

64-xx	ALX 92x	DPM	PEM	PM 3000
-------	---------	-----	-----	---------

Режим работы, в который принтер автоматически перейдет после включения.

Online

После запуска принтер переходит в режим *online* (интерактивный)

Offline

После запуска принтер переходит в режим *offline* (автономный)

Standalone

После запуска принтер переходит в режим *standalone* (вне сети)

Error reprint (Повторная печать при ошибке)

64-xx	ALX 92x	DPM	PEM	PM 3000
-------	---------	-----	-----	---------

Если во время печати возникает ошибка, последняя напечатанная этикетка будет напечатана еще раз. Если этикетка содержит переменные данные, например, поле-счетчика имеет смысл отключить параметр повторной печати при ошибке.

Enabled (Вкл.)

В случае ошибок производится повторная печать (значение по умолчанию)

Disabled (Выкл.)

В случае ошибок повторная печать не производится.

EasyPlug error (Ошибки EasyPlug)

64-xx	ALX 92x	DPM	PEM	PM 3000
-------	---------	-----	-----	---------

Обработка (реакция на) ошибки, возникающие в результате неправильных команд Easy-Plug.

Tolerant handl. (Допустимость ошибки)

Печать этикетки производится после того, как сообщение об ошибке Easy-Plug/Bitimage было подтверждено (значение по умолчанию).

Strict handling (Недопустимость ошибки)

Команда Easy-Plug, вызывающая сбой в работе, выводится в нижней строке дисплея принтера примерно через 2 секунды. Длина выводимого сообщения – до 30 символов, текст сообщения прокручивается автоматически.

Если ошибка возникла из-за единственного неправильного символа, в тексте выводимого сообщения такой символ будет выделен обратными кавычками („>> <<“).

С помощью кнопки CUT можно переключаться между выводением на дисплей то сообщения об ошибке, то текста команды Easy-Plug.

После того, как будет подтверждено первое сообщение об ошибке Easy-Plug, задание печати будет удалено и спулер принтера очищен (как бы по команде #!CA). Данное действие предотвратит печать этикеток с ошибками.

Single job mode (Режим однократной печати)

64-xx	ALX 92x	DPM	PEM	PM 3000
-------	---------	-----	-----	---------

Находясь в режиме однократной печати (также в стоп-режиме), принтер приостанавливается после печати каждого задания до получения отправляемого оператором сигнала о продолжении печати.

Deactivated (Выкл.)

Режим однократной печати отключен (по умолчанию).

Activated (Вкл.)

Режим однократной печати включен. Перед печатью очередного задания на дисплее принтера появляется сообщение "Start next job" ("Начать печать след. задания"). Чтобы продолжить печать задания, нажмите на кнопку ONLINE.

Head resistance (Сопротивление печатающей головки)

64-xx	ALX 92x	DPM	PEM	PM 3000
-------	---------	-----	-----	---------

Для оптимального качества печати с помощью данного параметра необходимо установить собственное значение сопротивления нагревательного элемента печатающей головки, вставляемой в принтер. При замене печатающей головки необходимо заново ввести значение сопротивления головки (указанное на ней).



ВНИМАНИЕ! - Ввод неправильного значения может повредить головку!

-> Будьте внимательны при считывании и вводе значения сопротивления печатающей головки.

Установленное здесь значение сохраняется при возврате к заводским установкам.

xxxx Ohm (xxxx Ом)

Диапазон: от 1000 до 1500 Ом; Шаг изменения: 1 Ом

Установка значения сопротивления печатающей головки:

Установка:

1. На самой печатной головке написано значение сопротивления (от 1000 до 1500), которое нужно будет установить. Запишите его для себя.
2. В режиме *offline* нажмите на кнопку PROG., на дисплее появится: *PRINT INFO*.
3. Нажимайте на кнопку CUT до тех пор, пока не попадете в раздел меню *SYSTEM PARAMETER*.
4. Нажмите на кнопку ONLINE, появится сообщение:

SYSTEM PARAMETER
Foil end warning
5. Нажимайте на кнопку CUT до тех пор, пока на дисплее не появится:

SYSTEM PARAMETER
Head resistance
6. Нажимайте на кнопку ONLINE, чтобы установить значение сопротивления.
7. Введите выписанное значение сопротивления с помощью нажатия на кнопки FEED и CUT.
8. Нажмите на кнопку ONLINE, чтобы подтвердить введенное значение.
9. Нажмите на кнопку PROG., чтобы выйти из меню. На дисплее появится:

OFFLINE 0 JOBS.

64-xx - DPM - PEM - ALX 92x - PM 3000

Temp. reduction (Уменьшение температуры печатающей головки)

64-xx	ALX 92x	DPM	PEM	PM 3000
-------	---------	-----	-----	---------

Уменьшение температуры печатающей головки.

Параметр **SYSTEM PARAMET > Temperature reduct.** позволяет снизить электроснабжение печатающей головки в случае ее перегрева, что в свою очередь гарантирует равномерность и качество печати наносимого изображения.

xxx%

Диапазон: от 0 до 100%; Шаг изменения: 5%

Возможны следующие варианты установок:

- 0%. Нет снижения (ограничения) температуры.
- xx%. Понижение температуры на xx%, в случае перегрева печатающей головки.
- Значение по умолчанию: 20%

○ Подробная информация представлена в разделе **«Эффективное использование возможностей»**, в главе «Печать с термокомпенсацией».

Voltage offset (Смещение напряжения)

64-xx	ALX 92x	DPM	PEM	PM 3000
-------	---------	-----	-----	---------

Увеличение напряжения печатающей головки на установленную величину смещения приведет к увеличению температуры печатающей головки, которая была установлена, например, командой Easy Plug (HV).

xx%

Диапазон: от 0 до 20%; Шаг изменения: 1%

Значение по умолчанию: 25,4 мм.

Expand Logo (Увеличение логотипа)

64-xx	ALX 92x	DPM	PEM	PM 3000
-------	---------	-----	-----	---------

▣► Только для 8-точечной эмуляции (8-Dot emulation).

Off (Выкл.)

Печать логотипа нормального размера.

On (Вкл.)

Печать логотипа увеличенного размера.

64-xx - DPM - PEM - ALX 92x - PM 3000

Miss. label tol (Поле допуска отсутствия этикетки)

64-xx	ALX 92x	DPM	PEM	PM 3000
-------	---------	-----	-----	---------

Допустимое число пропущенных этикеток.

Можно настроить максимальное предельное значение поля допуска, в котором будет производиться поиск метки «проруба». В случае труднораспознаваемых меток (например, при минимальной разнице в степени прозрачности этикетки и подложки) рекомендуется устанавливать небольшое значение поля допуска. Таким образом можно избежать пропуска этикетки из-за необнаружения «проруба». Во время поиска метки печать не производится.

xx

Диапазон: от 0 до 50; Шаг изменения: 1

- Например, 0 (допуск = ноль этикеток). Метка должна быть обнаружена сразу после напечатанной этикетки, иначе выдается сообщение об ошибке. Данная настройка не допускает пропуска ни одной этикетки.
- Например, 5 (допуск = длина пяти этикеток). Метка должна быть обнаружена после напечатанной этикетки на протяжении пяти следующих, и если нет, то выдается сообщение об ошибке.

Gap detect mode (Режим поиска меток «проруба»)

64-xx	ALX 92x	DPM	PEM	PM 3000
-------	---------	-----	-----	---------

Принтер должен начать поиск меток «проруба», устанавливающих нулевое положение этикетки, в одном из случаев:

- После включения принтера.
- После смены этикеточного материала.

Manual (Ручной)

Оператор должен устанавливать исходное положение материала вручную, нажимая на кнопку FEED несколько раз.

Autom. Forward (Автопротяжка вперед)

(По умолчанию для принтеров). Исходное положение материала всегда устанавливается автоматически. Не предусмотрен задний ход материала во время определения его исходного положения.

Autom. feed back (Автопротяжка вперед/ назад)  Только для 64-xx с диспенсером, ALX 92x, DPM/PEM

(По умолчанию для вышеназванных устройств). Исходное положение материала устанавливается автоматически по мере необходимости. Во время установки исходного положения материал может двигаться как вперед, так и назад. Длина отрезка движения материала задним ходом устанавливается через параметр [SYSTEM PARAMETER > Max InitFeedback](#) (см. ниже).

64-xx - DPM - PEM - ALX 92x - PM 3000

Foil stretching (Натягивание риббона)

64-xx	PEM	PM 3000
-------	-----	---------

▣▣▣▣► Только в продуктивном режиме системы.

▣▣▣▣► 64-xx: только для базовой комплектации (без диспенсера).

После остановки и повторного запуска процесса печати качество отпечатка может ухудшиться за счет того, что в результате перезапуска риббон слегка растягивается в области печати. Это объясняется тем, что натяжение риббона ослабевает в момент остановки печати.

Функция натягивания риббона обеспечивает обратную протяжку этикеточной ленты на заданное расстояние до перезапуска процесса печати. Затем, до начала печати, начинается протяжка в прямом направлении. Благодаря этой процедуре риббон будет расправлен и натянут прежде чем начнется печать.

- Достоинства: Неизменно высокое качество печати с самого начала
- Недостатки: Большой расход риббона, меньшая скорость движения этикеточного материала

Feedback = xx mm (Протяжка назад = xx мм) Диапазон установок: от 0 до 20 мм;

Шаг изменения: 1 мм; Значение по умолчанию: 5 мм

Max InitFeedback (Макс. протяжка назад при инициализации)

64-xx	ALX 92x	DPM	PEM	PM 3000
-------	---------	-----	-----	---------

▣▣▣▣► Только для 64-xx с диспенсером.

▣▣▣▣► Только если **SYSTEM PARAMETERS > Gap detect mode** = „Autom. feed back“.

Во время инициализации осуществляется протяжка этикеточной ленты в обратном направлении, пока не будет обнаружена следующая метка (черная или «проруб»). Данный параметр задает максимально допустимое расстояние, на которое может быть протянута назад этикеточная лента.

Диапазон установок: от 0 до 200 мм; Шаг изменения: 1 мм; Значение по умолчанию: 80 мм

xx mm (xx мм)

Mat.end detect. (Определение окончания материала)

64-xx	ALX 92x	DPM	PEM	PM 3000
-------	---------	-----	-----	---------

Определение окончания этикеточного материала.

Функция обнаружения окончания материала может быть отключена при печати на этикетках, на которые нанесены метки «проруба» длиннее 15 мм, или если используется материал с неоднородной светопрозрачностью (ST05 = регистрируется окончание материала, тогда как материал еще присутствует).



▣▣▣▣► **ВНИМАНИЕ!** - Не следует использовать этикеточную ленту в роликах, если функция определения окончания материала отключена! Если материал закончится, печать будет продолжаться по поверхности печатного вала. В результате это может вывести вал из строя или, в лучшем, случае, приведет к необходимости более частых профилактических работ по его очистке.

Reflex

Окончание материала регистрирует датчик отражения.

Transparent

Окончание материала регистрирует датчик на просвет.

Disabled (Выкл.)

Функция определения окончания этикеточного материала выключена.

64-xx - DPM - PEM - ALX 92x - PM 3000

Periph. device (Периферийное устройство)

64-xx



После установки устройства необходимо зайти в соответствующий подраздел меню "Peripheral device" ("Периферийное устройство"), чтобы убедиться в скоординированности работы датчиков и принтера.

⚠ **ВНИМАНИЕ!** - Неверный выбор подраздела меню во время установки устройства может вызвать неполадки в его работе или его поломку!

None

Никаких периферийных устройств не установлено.

CutterНастраивает программное обеспечение принтера на работу с **отрезным устройством** (Cutter). Открывает доступ к параметрам отрезного устройства.**Rewinder**Настраивает программное обеспечение принтера на работу с **подмотчиком** (Rewinder). Открывает доступ к параметрам подмотчика.**Tear-off edge**Настраивает программное обеспечение принтера на работу с **обрезным устройством** (Tear-off edge). Метка проруба подается вперед под обрезное устройство.**Dispenser**

Настройка для принтера 64-xx с диспенсером.

⚠ Только для 64-04/05: Если параметр **SPECIAL FUNCTION > Printhead type** установлен на „KCE 4 Inch“, После установки этого параметра (Dispenser) на дисплее автоматически появится параметр **SPECIAL FUNCTION > Disp. Head Offs**.

- См. параметр **Disp. Head Offs (Сдвиг головки диспенсера)** на стр. 116.
- См. параметр **Printhead type (Тип печатающей головки)** на стр. 116.

Singlestartquant (Количество однократных запусков)

64-xx ALX 92x DPM PEM PM 3000

Количество однократных запусков.

xx

Диапазон: от 1 до 10; Шаг изменения: 1

External signal (Внешний сигнал)

64-xx ALX 92x DPM PEM PM 3000

Этот параметр определяет, каким образом будет обрабатываться сигнал, поступающий на дополнительный разъем однократного запуска.

Disabled (Выкл.)

Функция обработки сигнала отключена.

Singlestart (Однократный запуск)

Сигнал запускает печать одной этикетки. Эта установка может использоваться, например, для печати одной этикетки с помощью педали управления.

Stacker full (Укладчик переполнен)

По сигналу на дисплей выводится сообщение о состоянии, и принтер останавливается. Эта установка может использоваться при подключенном укладчике этикеток (=stacker full signal, сигнал переполнения укладчика).

- Подробное описание внешнего сигнала запуска принтера приводится в разделе **«Эффективное использование возможностей»**, глава «Печать по сигналу запуска», параграф **«Настройка параметров сигнала запуска»**.

64-xx - DPM - PEM - ALX 92x - PM 3000

Dispensing mode (Режим отделения этикеток)

64-xx	ALX 92x	DPM	PEM	PM 3000
-------	---------	-----	-----	---------

▣► Только если диспенсер подключен как периферийное устройство, см. параметр = „Dispenser“.

▣► Действителен только в режиме Real 1:1!

Для режима Real 1:1 характерно незначительное снижение точности нанесения отпечатка, вызванное дополнительным проскальзыванием ленты во время ее протяжки назад.

Параметр "Dispensing mode" позволяет скорректировать точность нанесения отпечатка даже в режиме Real 1:1. Точность достигается за счет того, что этикетка, которая должна быть напечатана, протягивается в обратном направлении за датчик этикетки, работающий на просвет, а не «просто» под печатающую головку. Но это дополнительное протягивание назад этикеточной ленты немного снижает общую производительность.

exact (точно)

Печать с максимальной точностью.

fast (быстро)

Печать с максимальной скоростью, но с менее точным нанесением отпечатка на этикетку.

Application mode (Режим нанесения этикеток)

64-xx	ALX 92x	DPM
-------	---------	-----

▣► 64-xx: Только если диспенсер подключен как периферийное устройство, см. параметр = „Dispenser“.

Save Mode (Экономный режим) По стартовому сигналу следующая этикетка протягивается назад под печатающую головку. Данная настройка выгодна для этикеточного материала с высоким содержанием твердых частиц в клее, т.е. для этикеток, которые не будут держаться на аппликаторе после отделения от подложки.

Immediate Mode (Непосредственный режим) Как только напечатанная этикетка достигает позиции отделения, следующая этикетка протягивается назад под печатающую головку. Отделенная этикетка держится на аппликаторе (значение по умолчанию).

Synchronous mode (Синхронный режим) Протяжка этикетки, которая должна быть напечатана, назад под печатающую головку запускается по *неактивному* фронту сигнала. Активный фронт сигнала задается через параметр **DP INTERFACE > Start print mode** („Pulse rising“ («Нарастающий импульс») или „Pulse falling“ («Спадающий импульс»)). *Неактивный* фронт сигнала – это обратное направление перепада сигнала.

▣► USI: Установка режима „Synchronous mode“ возможна только, если:

- Версия прошивки USI: 7 и выше.
- **DP INTERFACE > Start print mode** = „Pulse rising“ или „Pulse falling“.

64-xx - DPM - PEM - ALX 92x - PM 3000

Start mode (Режим запуска)

64-xx	ALX 92x	DPM	PEM	PM 3000
-------	---------	-----	-----	---------

Параметр устанавливает способ прерывания сигнала запуска.

■ Относится к сигналам запуска, поступающим от следующих источников:

- Разъем однократного запуска, то есть от педали управления (SYSTEM PARAMETERS > Start source = „Foot switch“)
- Разъем D-Sub, к которому подключен фотодатчик на лезвии диспенсера (SYSTEM PARAMETERS > Start source = „Light barrier“)
- не USI

○ Подробное описание внешнего сигнала запуска принтера приводится в разделе [«Эффективное использование возможностей»](#), глава «Печать по сигналу запуска», параграф [«Настройка параметров сигнала запуска»](#).

Level (Запуск по уровню сигнала) Печать этикеток определенного задания продолжается до тех пор, пока уровень сигнала остается высоким. Печать этикеток с помощью педали управления продолжается, пока оператор нажимает на педаль.

Edge (Запуск по фронту (перепаду) сигнала) Нарастающий / спадающий фронт сигнала запускает печать ровно одной этикетки (Установка по умолчанию).

○ См. параметр [Signal edge \(Фронт сигнала\)](#) на стр. 86.

Start source (Источник сигнала запуска)

64-xx

■ Только для 64-xx с диспенсером.

Выберите генератор сигнала запуска.

Foot switch (Педаль управления) Сигналы запуска генерирует педаль управления (дополнительный разъем под педаль расположен на задней панели принтера).

Light barrier (Фотодатчик) (Значение по умолчанию) Сигнал запуска генерирует фотодатчик на лезвии диспенсера, подключенный к разъему D-Sub на передней панели принтера (этот датчик регистрирует снятие отделенной от подложки этикетки).

■ Настройка "Light barrier" не относится к датчику продукта! Датчик продукта должен подключаться через интерфейс USI!

USI (Универсальный последовательный интерфейс) Сигнал запуска генерирует интерфейс USI (только если установлена плата USI).

■ К этому параметру имеют отношение настройки подменю [DP INTERFACE](#).

○ Подробное описание внешнего сигнала запуска принтера приводится в разделе [«Эффективное использование возможностей»](#), глава «Печать по сигналу запуска», параграф [«Настройка параметров сигнала запуска»](#).

Dispensing edge (Лезвие диспенсера)

64-xx

☛ Только если диспенсер подключен как периферийное устройство, см. параметр = „Dispenser“.

В зависимости от длины лезвия диспенсера и соответствующей настройки данного параметра будет регулироваться процесс подачи этикеточного материала.

long (длинное)

Длинное лезвие диспенсера

short (короткое)

Короткое лезвие диспенсера (Значение по умолчанию)

User defined (Установки пользователя)

Расстояние между линией печати и лезвием диспенсера можно установить через параметр [SYSTEM PARAMETER > Head disp dist](#) (см. ниже). Данное значение “User defined” устанавливается, если используются нестандартные

Head disp dist. (Расстояние от головки до диспенсера)

○ См. выше параметр [Head disp dist. \(Расстояние от головки до диспенсера\)](#) на стр. 67.

Transport mode (Режим двигателей)

64-xx

☛ Только если диспенсер подключен как периферийное устройство, см. параметр = „Dispenser“.

При обычных условиях работы протяжку материала в принтере обеспечивает только двигатель подмотчика (параметр “Dispenser Motor”), без мотора подающего устройства. При печати на очень тонких материалах рекомендуется включать оба двигателя (параметр “Dual Motors”), чтобы предотвратить разрыв ленты. Если принтер будет использоваться просто как печатное устройство (т.е. без диспенсера), двигатель подмотчика можно отключить (параметр “Printer Motor”).

☛ Режим "Dual Motors" необходимо установить, если:

- Принтер используется как диспенсер
- Включе режим автоэкономии риббона
- Скорость печати выше 203 мм/с (8 дюймов/с).

Printer Motor (Двигатель принтера) Двигатель подмотчика выключен. Принтер используется только как печатающее устройство, без функции диспенсера.

Dual Motors (Оба двигателя) Включены оба двигателя (двигатель подающего устройства и двигатель подмотчика).

Dispenser Motor (Двигатель диспенсера) Двигатель подающего устройства выключен. Протяжку материала осуществляет двигатель подмотчика (Значение по умолчанию).

64-xx - DPM - PEM - ALX 92x - PM 3000

Signal edge (Фронт сигнала)

64-xx	ALX 92x	DPM	PEM	PM 3000
-------	---------	-----	-----	---------

Данный параметр определяет, от какого фронта поступающего сигнала идет срабатывание: от переднего или от заднего.

▣▣▣▣ Относится к сигналам запуска, поступающим от следующих источников:

- Разъем однократного запуска, то есть от педали управления (SYSTEM PARAMET > Start source = „Foot switch“)
- Разъем однократного запуска, то есть от педали управления (SYSTEM PARAMET > Start source = „Foot switch“)
- не USI

Falling edge

Задний фронт сигнала (спадающий импульс).

Rising edge

Передний фронт сигнала (нарастающий импульс).

Apply key (Кнопка Apply)

64-xx	ALX 92x	DPM	PEM	PM 3000
-------	---------	-----	-----	---------

▣▣▣▣ 64-xx: Только если диспенсер подключен как периферийное устройство, см. параметр = „Dispenser“.

▣▣▣▣ Параметр меню появляется только в продуктивном режиме системы.

▣▣▣▣ Только если SYSTEM PARAMETERS > External signal установлен на „Singlestart“.

Enabled (Вкл.)

(По умолчанию) Нанесение этикетки запускается нажатием на кнопку CUT / APPLY.

Disabled (Выкл.)Запуск нанесения этикетки с помощью кнопки CUT / APPLY *невозможен*.**Print contrast (Контрастность печати)**

64-xx	ALX 92x	DPM	PEM	PM 3000
-------	---------	-----	-----	---------

xxx%

Диапазон установок: от 1 до 110%; Шаг изменения:1;

Значение по умолчанию: 60

ВНИМАНИЕ!

Данный параметр непосредственно влияет на срок службы печатающей головки. Это значит, что чем выше установленное значение **Print contrast**, тем короче срок службы печатающей головки. В большей степени это относится к установкам значений выше 100%. Поэтому:

- ▶ Всегда устанавливайте минимальное возможное значение, дающее приемлемое качество печати.



64-xx - DPM - PEM - ALX 92x - PM 3000

Ram disk size (Размер электронного диска)

64-xx	ALX 92x	DPM	PEM	PM 3000
-------	---------	-----	-----	---------

Часть памяти принтера можно отвести под электронный диск. Электронный диск можно использовать, например, для хранения логотипов и шрифтов, наподобие карты CompactFlash.

Через параметр "Ram disk size" пользователь сам устанавливает объем памяти, необходимой для электронного диска. Но учтите, что память электронного диска не доступна для формирования изображений на печать. Большой объем электронного диска снижает скорость обработки принтером изображений, выведенных на печать.

❗ Выключение принтера стирает содержимое памяти! Шрифты, логотипы и т.д. должны быть вновь загружены на электронный диск после выключения принтера.

xxxx Kbytes (xxxx Кбайт) Диапазон установок: от 2048 Кбайт до максимального размера памяти, который зависит от конфигурации принтера.
Шаг изменения: 128 Кбайт; Значение по умолчанию: 512 Кбайт.

Font downl. area (Размер памяти для шрифтов)

64-xx	ALX 92x	DPM	PEM	PM 3000
-------	---------	-----	-----	---------

Если предполагается использовать шрифты пользователя, сначала их надо скопировать в зарезервированную область электронного диска (RAM). Используйте параметр „Font downl. area“ для выделения необходимого объема памяти на электронном диске.

Размер выделяемой на электронном диске памяти зависит от размера загружаемых файлов шрифтов.

❗ Помните о необходимости выделения достаточного объема памяти при создании электронного диска!

Существует два способа копирования файлов шрифтов на электронный диск:

- Копирование с карты CompactFlash:
Во время автозагрузки файлы шрифтов должны находиться на карте в папке [\fonts](#) и называться fontxxx.spd (где xxx – это номер шрифта от 200 до 999).
- Подробная информация представлена в [руководстве пользователя „Cards“](#) („Переносные накопители данных“), параграф „CompactFlash Card“ („Карта CompactFlash“).
- Копирование через команду Easy Plug #DF (download file, “загрузить файл”).
Подробная информация представлена в [руководстве по Easy Plug](#), в разделе „Description of Commands“ („Описание команд“).

xxx Kbyte (xxx Кбайт) Диапазон установок: от 128 Кбайт до максимального размера памяти, который зависит от конфигурации принтера.
Шаг изменения: 128 Кбайт; Значение по умолчанию: 256 Кбайт.

❗ Выключение принтера стирает содержимое памяти! Шрифты, логотипы и т.д. должны быть вновь загружены на электронный диск после выключения принтера.

64-xx - DPM - PEM - ALX 92x - PM 3000

Free store size (Объем свободной памяти)

64-xx	ALX 92x	DPM	PEM	PM 3000
-------	---------	-----	-----	---------

Через данный параметр выделяется объем памяти, который может быть использован для загрузки и обработки графических файлов. Для работы с большими графическими файлами, их преобразование в черно-белое изображение или для функции «случайное псевдосмещение цветов», потребуется особенно много места. Если выделенный объем свободной памяти будет слишком мал, принтер не сможет обработать задание. На дисплей будет выведено сообщение о состоянии 8856 ("Free store size", которое означает, что свободной памяти недостаточно).

▣▣▣▣► Чем больше памяти выделяется под этот параметр, тем меньше памяти остается для заданий на печать.

xxx Kbyte (xxx Кбайт) Диапазон установок: от 2048 Кбайт до максимального размера памяти, который зависит от конфигурации принтера.

Шаг изменения: 128 Кбайт; Значение по умолчанию: 2048 Кбайт.

- Рекомендуем увеличивать значение параметра пошагово, начиная с минимальных 2048 Кбайт до тех пор, пока сообщение о состоянии 8856 ("Free store size", которое означает, что свободная память исчерпана) не появится во время преобразования графического файла.

○ В Easy Plug это команда #YG, см. [руководство по Easy Plug](#).

○ См. параметр [Memory status \(Отчет о состоянии памяти\)](#) на стр. 26.

Print info mode (Вид распечатки о состоянии)

64-xx	ALX 92x	DPM	PEM	PM 3000
-------	---------	-----	-----	---------

Возможность изменения внешнего вида отчетов о состоянии.

Par. values right (Значения справа) Для распечатки на материале шириной 100 мм.

Значения параметров выводятся справа от названия параметров.

Обозначение параметра: его значение

Par. values left (Значения слева) Для распечатки на материале шириной 100 мм. Значения

параметров выводятся слева от названия параметров.

Значение параметра: его обозначение

Compact right (Компактно справа) Для распечатки на материале шириной 50 мм. Значения

параметров выводятся справа от названия параметров.

Обозначение параметра: его значение

Compact left (Компактно слева) Для распечатки на материале шириной 50 мм. Значения

параметров выводятся слева от названия параметров.

Значение параметра: его обозначение

Reprint function (Повторная печать последней этикетки)

64-xx	ALX 92x	DPM	PEM	PM 3000
-------	---------	-----	-----	---------

Disabled (Выкл.) (Значение по умолчанию). Повторная печать последней этикетки невозможна.

Enabled (Вкл.) Последняя напечатанная этикетка будет напечатана еще раз при нажатии на кнопки FEED в режиме *online*, если принтер не печатает в этот момент.

64-xx - DPM - PEM - ALX 92x - PM 3000

Language (Языковая настройка)

64-xx	ALX 92x	DPM	PEM	PM 3000
-------	---------	-----	-----	---------

Параметр устанавливает язык отображения текстовых сообщений.

Turkish (Турецкий)
 Polish (Польский)
 Italian (Итальянский)
 Danish (Датский)
 Dutch (Голландский)
 Spanish (Испанский)
 French (Французский)
 English (Английский)
 German (Немецкий)

Keyboard (Раскладка клавиатуры)

64-xx	ALX 92x	DPM	PEM	PM 3000
-------	---------	-----	-----	---------

Установка типа раскладки клавиатуры в случае ее подключения для работы принтера в режиме *standalone* (вне сети).

Turkish (Турецкий)
 Polish (Польский)
 Swedish (Шведский)
 Finnish (Финский)
 Danish (Датский)
 Spanish (Испанский)
 French (Французский)
 English (Английский)
 German (Немецкий)

Signal / buzzer (Звуковой сигнал)

64-xx	ALX 92x	DPM	PEM	PM 3000
-------	---------	-----	-----	---------

On (Вкл.)

Звуковой сигнал включен.

Off (Выкл.)

Звуковой сигнал выключен.

Access authoriz. (Авторизация доступа)

64-xx	ALX 92x	DPM	PEM	PM 3000
-------	---------	-----	-----	---------

Ограничение доступа либо ко всем функциям принтера (запрос пароля при включении принтера), либо только к меню параметров (режимы пользователя и супервизора). Измененные настройки вступают в силу после следующего включения принтера.

Key codes (Пароли для входа в различные режимы)

Возможны три режима доступа (см. Табл.7).

64-xx - DPM - PEM - ALX 92x - PM 3000

Enter code

Ввод пароля: Нажимайте в определенном порядке на соответствующие кнопки на панели управления. Правильно набранный пароль переключит принтер в соответствующий режим.

Режим	Пароль	Доступность
User (Пользователь)	2x CUT FEED, ONLINE	Только параметры подменю PRINT INFO и SERVICE DATA
Supervisor (Супервизор)	2x ONLINE, FEED, CUT, 2x ONLINE	Все параметры, за исключением производственных
Production (Производство)	CUT, ONLINE, FEED, CUT, 3x ONLINE	Все параметры

Табл. 7. Возможные коды доступа

а) В устройствах DPM, PEM, ALX 92x вместо CUT нажимайте на кнопку APPLY.



!!! ВНИМАНИЕ! - Пароль режима "production" ("производство") открывает доступ ко всем параметрам, которые используются для настройки принтера во время его работы. Неправильно заданные в этом режиме параметры могут вывести принтер из строя или повредить его. Поэтому доступ к параметрам производственного режима должен быть открыт только для *обученного технического персонала!*

!!! Технический персонал может получить непосредственный доступ к параметрам производственного режима, даже если функция запроса пароля отключена (т.е. параметр *Access authoriz.* установлен как *Deactivated*, а это значит, что пароль не будет запрашиваться вовсе). Для этого сделайте следующее:

1. Отключите принтер.
2. Включите принтер, одновременно нажмите на кнопки FEED и PROG, пока на дисплее высвечивается тип (модель) принтера.
После подключения принтер запросит пароль.
3. Введите пароль доступа к параметрам производственного режима.

Возможные установки

Deactivated (Выкл.) Функция запроса пароля отключена (по умолчанию)

Power-up code (Запрос пароля после включения) Пароль будет запрошен сразу после включения принтера.

После ввода определенного пароля, принтер переключится в соответствующий режим. В соответствии с введенным паролем принтер откроет доступ к параметрам режима пользователя, супервизора или производственного режима.

User (Пользователь) Пароль будет запрошен при входе в меню параметров.

- Сразу после включения принтер входит в режим *offline*.
- Переход в режим *online* возможен без ограничений.
- Чтобы попасть в меню настройки параметров, введите соответствующий пароль.
- Возможные пароли: все.

Supervisor (Супервизор) Та же последовательность действий, что и для входа в режим пользователя, но с другими паролями:

- Возможные пароли: пароли для входа в режимы «супервизор» и «производство»

User auto start (Автоматический пуск в режиме пользователя) (Не для AP 4.4). Принтер включается без запроса пароля. Для доступа открыты только меню PRINT INFO и SERVICE DATA.

64-xx - DPM - PEM - ALX 92x - PM 3000

Realtime clock (Часы реального времени)

64-xx	ALX 92x	DPM	PEM	PM 3000
-------	---------	-----	-----	---------

Данный параметр предусматривает поддержку текущих даты и времени. Эти данные устанавливаются командами Easy-Plug #YC, #YS или #DM.

Realtime Clock , где dd=день, mm=месяц, уууу=год, hh=час,
dd.mm.yyyy hh:mm mm=минуты
(Пример: 19.02.2001 14:41)

Установка даты/ времени:

1. Нажимайте на кнопку CUT(Apply) столько раз, пока цифра, которую предполагается устанавливать, не начнет мигать.
 2. Установите желаемое значение, нажимая на кнопку FEED необходимое количество раз.
 3. Повторяйте шаги 1 и 2, пока не установите желаемую дату/ время.
 4. Нажмите кнопку ONLINE для подтверждения введенных значений.
- ▣▶ Нажмите на кнопку ESC, если не хотите сохранять введенные значения.

Material feed (Протяжка материала)

64-xx	ALX 92x	DPM	PEM	PM 3000
-------	---------	-----	-----	---------

Блокирует протяжку материала в обратном направлении.

For-/backwards (Вперед-назад) Стандартная установка. Материал может протягиваться как вперед, так и назад.

Only forwards (Только вперед) Материал протягивается только вперед. Задания печати, которые содержат команды дл япечати в режиме R 1:1 or N 1:1 mode, будут автоматически выполнены в пакетном режиме (batch mode). Пакетный же режим изменен таким образом, что **этикетка, следующая за заданием печати**, не протягивается обратно под печатающую головку, но выталкивается вперед. Другими словами, между двумя заданиями печати одна этикетка останется непечатанной.

Режим печати	Направление подачи	
	„for-/backwards“	„Only forwards“
Batch	<-->	-->
R 1:1	<-->	Batch ^{a)}
N 1:1	<-->	Batch ^{a)}

Табл. 8. Блокировка обратной протяжки этикеточной ленты – параметр установлен на „Only forwards“.

<--> = Протяжка в обоих направлениях;

--> = Протяжка только вперед.

a) Блокировка протяжки назад происходит во время инициализации.

Подменю APPLICATOR PARA (ПАРАМЕТРЫ АППЛИКАТОРА)

▣▣▣▣▶ Данное меню присутствует только в устройствах DPM, PEM и ALX 92x и только если подключен интерфейс аппликатора (Applicator Interface, AI).

Applicator type (Тип аппликатора)

ALX 92x	DPM	PEM
---------	-----	-----

▣▣▣▣▶ Только с установленным интерфейсом аппликатора (AI).

Параметр устанавливает тип используемого аппликатора.

LTP-LTPV

LTP = **сенсорный пневматический аппликатор (англ. Light Touch Pneumatic)**.

LTPV = **сенсорный пневмовакuumный аппликатор (англ. Light Touch Pneumatic Vacuum)**.

Аппликатор с функцией „Light Touch“ («мягкое прикосновение»). Эта функция подразумевает ограничение движения пневмоцилиндра с помощью датчиков, которые реагируют на легчайшее прикосновение к поверхности маркируемого продукта. Сенсорный аппликатор LTPV имеет дополнительную функцию – вакуумный перенос этикетки на продукт.

Преимущества:

- Возможно этикетирование продукции разной высоты
 - Возможность этикетирования хрупкой и чувствительной к прикосновениям продукции – легчайший перенос этикетки на продукт.
- О См. [инструкцию по техобслуживанию аппликаторов LTP/LTPV](#).

PEP

Движение пневмоцилиндра ограничивается регулируемым таймером. По истечении установленного времени для нанесения этикетки цилиндр возвращается в исходное положение.

PEP Blow on

Аппликатор типа PEP с функцией “Blow on” (воздушного переноса этикетки): По истечении установленного времени активируется функция воздушного переноса. По истечении установленного времени для нанесения этикетки методом воздушного переноса цилиндр возвращается в исходное положение.

PEP II Sensor

Движение пневмоцилиндра ограничивается датчиком, который реагирует на прикосновение к поверхности продукта и запускает возвратное движение пневмоцилиндра.

ASA

ASA = **Бесконтактный аппликатор воздушного типа (англ. Air stream applicator)**. У этого аппликатора нет подвижных частей, перенос этикетки на продукт происходит под действием струи сжатого воздуха (**также называется “blow box”, «нагнетательный ящик»**). По сигналу запуска на заданный период времени открывается выдувной клапан.

Reverse PEP

Работа этого аппликатора частично управляется таймером. Принцип работы: Головка аппликатора перемещается в свое крайнее положение, где “ожидает” сигнал запуска. По сигналу запуска на заданный период времени открывается выдувной клапан. По истечении этого времени головка аппликатора возвращается в свое исходное положение, «берет» следующую этикетку и выдвигается в свое конечное положение ожидания.

Direct Dispense

Отделение этикетки с помощью лезвия диспенсера (аппликатор не используется).

BTS

BTS = Отделитель неисправных радиочастотных меток (англ. *Bad tag separator*). Функция этого устройства – снять с лезвия диспенсера этикетку, радиочастотная метка (RFID) которой не может быть закодирована или считана должным образом.

O-ring applicat.

Параметр устанавливается для **аппликатора с кольцевым уплотнением (O-ring applicator)**.

Application mode (Режим нанесения этикеток)

ALX 92x	DPM	PEM
---------	-----	-----

▣ Только с установленным интерфейсом аппликатора (AI).

Задаёт момент начала нанесения этикетки – по сигналу запуска или после печати этикетки. Предварительное условие: Задание отправлено на печать, принтер в режиме *online*.

After print (После печати) По сигналу запуска начинается печать, отделение и нанесение этикетки.

After start sig. (По сигналу запуска) По сигналу запуска начинается нанесение этикетки, которая уже была напечатана и отделена от подложки. После того как этикетка была нанесена на продукт, сразу же начинается печать и отделение следующей этикетки.

- Схему процесса этикетирования см. в [инструкции по техобслуживанию аппликаторов LTP/LTPV](#), в разделе "Specifications" («Технические характеристики»), параграф "Function diagram LTSI / LTP / LTPV" («Функциональные блок-схемы аппликаторов LTSI / LTP / LTPV»).

Start print mode (Режим начала печати)

ALX 92x	DPM	PEM
---------	-----	-----

▣ Только с установленным интерфейсом аппликатора (AI).

Выбор режима начала печати. В зависимости от установленного режима интерфейс AI будет соответствующим образом интерпретировать сигнал запуска.

- Подробное описание внешнего сигнала запуска принтера приводится в разделе [«Эффективное использование возможностей»](#), глава «Печать по сигналу запуска», параграф «Настройка параметров сигнала запуска».

▣ Данный параметр имеет приоритет по отношению к параметру **SYSTEM PARAMETER > Signal edge**, который отвечает за запуск процесса по сигналу, поступающему на дополнительный разъём однократного запуска.

Pulse falling (Спадающий импульс) (По умолчанию) Печать запускается по спадающему фронту поступающего сигнала START. Начало печати – только по прошествии заданного времени задержки начала печати.

Pulse rising (Нарастающий импульс) (По умолчанию) Печать запускается по спадающему фронту поступающего сигнала START. Начало печати – только по прошествии заданного времени задержки начала печати.

Pulse fall/ris (Перепад импульса) Печать запускается по перепаду поступающего сигнала START как от низкого уровня к высокому, так и от высокого к низкому. Начало печати – только по прошествии заданного времени задержки начала печати.

Level low active (Активный низкий уровень сигнала) Печать этикеток будет продолжаться, если уровень сигнала PRINT остается низким.

Level high active (Активный высокий уровень сигнала) Печать этикеток будет продолжаться, если уровень сигнала PRINT остается высоким.

Start error stop (Сигнал ошибки датчика продукта)

ALX 92x	DPM	PEM
---------	-----	-----

☛ Только с установленным интерфейсом аппликатора (AI).

Устанавливает, каким образом устройство отреагирует на сигнал ошибки запуска, поступающего от датчика продукта. Этот сигнал ошибки запуска возникает в следующих случаях:

- Поступает новый сигнал запуска при неоконченной печати текущей этикетки.
- После включения принтера отправлена команда на повторную печать последней этикетки, тогда как еще не была произведена печать первой этикетки.
- Поступает сигнал начала печати при незагруженном в принтер задании печати.

On (Вкл.)

Сигнал ошибки запуска останавливает работу принтера. (Значение по умолчанию).

Off (Выкл.)

Сигналы ошибки запуска не учитываются.

APSF sensor res. (Чувствительность датчика APSF)

ALX 92x	DPM	PEM
---------	-----	-----

☛ Только с установленным интерфейсом аппликатора (AI).

Чувствительность датчика скорости, если используется функция APSF (функция работы с переменной скоростью движения продуктов). Параметр пока не поддерживается.

Startdelay (Задержка начала процесса)

ALX 92x	DPM	PEM
---------	-----	-----

☛ Только с установленным интерфейсом аппликатора (AI).

Используйте данный параметр, чтобы задать расстояние между датчиком продукта и лезвием диспенсера. Время задержки начала печати (начала подачи следующей этикетки) после срабатывания датчика продукта определяется как отношение расстояния между датчиком продукта и лезвием диспенсера к скорости конвейера (= скорости печати, в случае прямого нанесения).

xxx.x mm (xxx,x мм)

Диапазон установок: от 0,0 до 999,9 мм; Шаг изменения: 0,1 мм; Значение по умолчанию: 0 мм

Dwell time (Время выдержки)

ALX 92x	DPM	PEM
---------	-----	-----

☛ Только с установленным интерфейсом аппликатора (AI).

☛ Только если **APPLICATOR PARA > Applicator type** = „PEP“ или „PEP Blow on“.

Устанавливает время, в течение которого клапан пневмоцилиндра аппликатора открыт.

xxxxx ms (xxxxx мс)

Диапазон установок: от 1 до 99999 мс; Шаг изменения: 1; Значение по умолчанию: 1 мс

64-xx - DPM - PEM - ALX 92x - PM 3000

Blow on time (Время открытия выдувного клапана)

ALX 92x	DPM	PEM
---------	-----	-----

☛ Только с установленным интерфейсом аппликатора (AI).

☛ Только если **APPLICATOR PARA > Applicator type** = „LTP-LTPV“ или „ASA“.

xxxxx ms (xxxxx мс) Диапазон установок: от 0 до 99999 мс; Шаг изменения:1; Значение по умолчанию: 1 мс

Restart delay (Задержка повторного запуска)

ALX 92x	DPM	PEM
---------	-----	-----

☛ Только с установленным интерфейсом аппликатора (AI).

Устанавливает время после нанесения этикетки, в течение которого не будут приниматься никакие сигналы запуска.

xxxxx ms (xxxxx мс) Диапазон установок: от 0 до 99999 мс; Шаг изменения:1; Значение по умолчанию: 0 мс

Position timeout (Время ожидания занятия правильного положения)

ALX 92x	DPM	PEM
---------	-----	-----

☛ Только с установленным интерфейсом аппликатора (AI).

Устанавливает время простоя, после которого на дисплей будет выведена ошибка о неверном положении аппликатора. Сообщение об этой ошибке возникает, если аппликатор не занимает правильного исходного или конечного положения в течение заданного времени.

xxxxx ms (xxxxx мс) Диапазон установок: от 500 до 99999 мс; Шаг изменения:1; Значение по умолчанию: 2000 мс

Подменю I/O BOARD (ПЛАТА ВВОДА/ ВЫВОДА)

▣▣▣▣▶ Данное меню открывается, только если установлена дополнительно плата ввода/ вывода.

Start delay (Задержка запуска)

64-xx	ALX 92x	DPM	PEM	PM 3000
-------	---------	-----	-----	---------

▣▣▣▣▶ Только если установлена плата ввода/ вывода.

Используйте данный параметр, чтобы задать расстояние между датчиком продукта и лезвием диспенсера. Время задержки начала печати (начала подачи следующей этикетки) после срабатывания датчика продукта определяется как отношение расстояния между датчиком продукта и лезвием диспенсера к скорости печати, т.е. время $t = \text{расстояние} / \text{скорость}$ печати.

xxx.x mm (xxx,x мм) Диапазон установок: от 0,0 до 999,9 мм; Шаг изменения: 0,1 мм; Значение по умолчанию: 0 мм

Start print mode (Режим начала печати)

64-xx	ALX 92x	DPM	PEM	PM 3000
-------	---------	-----	-----	---------

▣▣▣▣▶ Только если установлена плата ввода/ вывода.

Выбор режима начала печати. В зависимости от выбранного режима, плата ввода/ вывода соответствующим образом преобразует поступающий сигнал начала печати для сопряжения с системой. Также параметр используется для подключения к устройству педали управления.

- Убедитесь, что установлен запуск печати одной этикетки (однократный запуск): **SYSTEM PARAMETER > External Signal = Single Start**.
- См. параметр **External signal (Внешний сигнал)** на стр. 82.
- Примечание: Параметр **Start Print Mode (Режим начала печати)** заменяет параметр **Signal Edge (Фронт сигнала)** в меню системных параметров **SYSTEM PARAMETER**.
- Предварительные условия: наличие заданий на печать (сигнал о готовности данных - DATA READY), принтер находится в режиме *online*, отсутствие каких-либо сообщений об ошибке.

Pulse falling (Спадающий импульс) (По умолчанию) Печать запускается по спадающему фронту поступающего сигнала START PRINT. Начало печати – только по прошествии заданного времени задержки начала печати.

Pulse rising (Нарастающий импульс) Печать запускается по нарастающему фронту поступающего сигнала START PRINT. Начало печати – только по прошествии заданного времени задержки начала печати.

Pulse fall/ris (Перепад импульса) Печать запускается по перепаду поступающего сигнала START PRINT как от низкого уровня к высокому, так и от высокого к низкому. Начало печати – только по прошествии заданного времени задержки начала печати.

Level low active (Активный низкий уровень сигнала) Печать этикеток будет продолжаться, пока уровень сигнала START PRINT на входе остается низким.

Level high active (Активный высокий уровень сигнала) Печать этикеток будет продолжаться, пока уровень сигнала START PRINT на входе остается высоким.

64-xx - DPM - PEM - ALX 92x - PM 3000

Reprint Signal (Сигнал повторной печати)

64-xx	ALX 92x	DPM	PEM	PM 3000
-------	---------	-----	-----	---------

☛ Только если установлена плата ввода/ вывода.

Disabled (Выкл.)

Сигнал на входе выключен.

Enabled (Вкл.)

Спадающий (задний) фронт сигнала REPRINT запускает повторную печать последней этикетки.

Предварительные условия:

- Для повторной печати требуется, чтобы она была «повторной», т.е. печать была бы уже раз нанесена, а этикетка отделена.
- Принтер должен быть в режиме *online*.

Если сигнал REPRINT запущен, пока принтер находится в режиме "I/O-Board Pause" ("Плата ввода/ вывода в режиме паузы"), повторная печать будет произведена, как только принтер вновь перейдет в режим *online*.

Предварительное условие: Уровень сигнала START PRINT должен быть неактивным.

Feed input (Входной сигнал подачи этикетки)

64-xx	ALX 92x	DPM	PEM	PM 3000
-------	---------	-----	-----	---------

☛ Только если установлена плата ввода/ вывода.

Параметр относится к сопряжению входного сигнала подачи этикетки (FEED).

Enabled (Вкл.)

(По умолчанию) Спадающий (задний) фронт сигнала запускает подачу одной этикетки. Во время подачи на дисплей выводится сообщение „I/O board feed“ („Плата ввода/ вывода обрабатывает сигнал подачи этикетки“).

Необходимые условия:

- Режимы: *offline*, „*stopped mode*“ или „*pause mode*“
- Режим *online* и отсутствие заданий на печать.

Disabled (Выкл.)

Сигналы FEED на входе не учитываются.

Pause input (Входной сигнал паузы)

64-xx	ALX 92x	DPM	PEM	PM 3000
-------	---------	-----	-----	---------

☛ Только если установлена плата ввода/ вывода.

Параметр относится к сопряжению входного сигнала подачи этикетки (PAUSE).

Disabled (Выкл.)

Сигналы PAUSE на входе не учитываются.

Pause (Пауза)

Изменение уровня сигнала от высокого к низкому переключает принтер в режим "I/O-Board Pause" ("Плата ввода/ вывода в режиме паузы").

Следующий скачок уровня сигнала от высокого к низкому вернет принтер в режим *online*. Если параметр I/O-Board > Start print mode установлен на „Level high active“ („Активный высокий уровень сигнала“), любой сигнал PAUSE остановит печать после текущей этикетки.

Характеристики:

- На дисплее принтера выводится сообщение „I/O-Board pause“ („Плата ввода/ вывода в режиме паузы“)
- Сигнал об ошибках (ERROR) активен (только если параметр I/O-Board > Start print mode установлен на „Printer err+Off“).
- Если есть задания печати: сигнал готовности данных (DATA READY) становится неактивен (если параметр I/O Board > Status output установлен на „Print job ready“).
- Сигналы начала печати (START PRINT) блокируются.

64-xx - DPM - PEM - ALX 92x - PM 3000

- Сигналы повторной печати (REPRINT) обрабатываются после переключения в режим *online*.
“Низкий” сигнал длительностью 20 мс переключает принтер в режим паузы. Режим паузы идентичен режиму "Online stopped", и переход в режим *online* осуществляется нажатием на кнопку FEED.

Error output (Сигнал ошибки на выходе)

64-xx	ALX 92x	DPM	PEM	PM 3000
-------	---------	-----	-----	---------

▣▶ Только если установлена плата ввода/ вывода.

Данный параметр определяет события, в случае которых запускается выходной сигнал ошибки (ERROR).

Printer error (Ошибка в принтере) Сигнал ошибки ERROR запускается в следующих случаях:

- Окончание этикеточного материала
- Окончание красящей ленты (риббона) (только если параметр типа печати установлен на термотрансферную, т.е. **SYSTEM PARAMETER > Foil mode** = „Thermo transfer“)
- Не обнаружено ни одного «проруба» (только если параметр типа материала установлен на перфорированный, т.е. **PRINT PARAMETERS > Material type** = „punched“)
- Прижимной рычаг печатающей головки поднялся во время печати.
- Ошибка начала печати
- Прочие ошибки, в результате которых принтер не может печатать.

▣▶ Во время запуска (инициализации) принтера сигнал ошибки ERROR не стабилен!

Printererr + Offl (Ошибка в принтере + режим offline) Кроме вышеназванных ситуаций, сигнал ошибки ERROR также будет возникать в случае:

- Принтер в режиме *offline*
- Прижимной рычаг печатающей головки приподнят (открыт).
- Режим „I/O board pause“ („Плата ввода/ вывода в режиме паузы“)
- Режим остановки (Stopped mode, печать была приостановлена).

Error Polarity (Полярность сигнала ошибки)

64-xx	ALX 92x	DPM	PEM	PM 3000
-------	---------	-----	-----	---------

▣▶ Только если установлена плата ввода/ вывода.

Переключает полярность сигнала ошибки ERROR.

Level high active (Активный высокий уровень сигнала) Высокий уровень выходного сигнала, когда он активен, в других случаях – низкий уровень.

Level low active (Активный низкий уровень сигнала) Низкий уровень выходного сигнала, когда он активен, в других случаях – высокий уровень. (по умолчанию).

64-xx - DPM - PEM - ALX 92x - PM 3000

Status output (Сигнал состояния на выходе)

64-xx	ALX 92x	DPM	PEM	PM 3000
-------	---------	-----	-----	---------

Только если установлена плата ввода/ вывода.

Данный параметр определяет события, в случае которых запускается выходной сигнал о состояниях аппаратной части (MACHINE STATUS).

Low ribbon warn (Предупреждение о скором окончании риббона) Сигнал активен, когда диаметр ролика красящей ленты становится меньше установленного критического значения.

См. параметр [Foil end warning \(Предупреждение об окончании риббона\)](#) на стр. 68.

Print job ready (Готовность задания печати) Сигнал становится активным, когда принтер заканчивает обработку изображений и готов начать печать.

Сигнал *не активен*, если:

- задание печати выполнено,
- задание печати было отменено/ приостановлено,
- принтер был переключен в режим *offline*,
- принтер в режиме паузы.

Status polarity (Полярность сигнала состояния)

64-xx	ALX 92x	DPM	PEM	PM 3000
-------	---------	-----	-----	---------

Только если установлена плата ввода/ вывода.

Переключает полярность сигнала состояния MACHINE STATUS.

Level high active (Активный высокий уровень сигнала) Высокий уровень выходного сигнала, когда он активен, в других случаях – низкий уровень.

Level low active (Активный низкий уровень сигнала) Низкий уровень выходного сигнала, когда он активен, в других случаях – высокий уровень. (по умолчанию).

End print mode (Сигнал режима окончания печати)

64-xx	ALX 92x	DPM	PEM	PM 3000
-------	---------	-----	-----	---------

Только если установлена плата ввода/ вывода.

Вывод сигнала об окончании печати (PRINT_END) из платы ввода/ вывода. Определяет ответный сигнал после того, как этикетка напечатана.

Mode0 inactive (Режим0 неактивный сигнал) Нет сигнала окончания печати.

Mode1 high level (Режим1 высокий уровень сигнала) Уровень сигнала низкий, если модуль печати только что напечатал этикетку, в других случаях – высокий уровень. Выходной сигнал также будет неактивным (=низким) во время подачи этикетки по нажатию на кнопку FEED или по сигналу Feed.

Mode2 low level (Режим2 низкий уровень сигнала) Уровень сигнала высокий, если модуль печати только что напечатал этикетку, в других случаях – низкий уровень. Выходной сигнал также будет неактивным (=высоким) во время подачи этикетки по нажатию на кнопку FEED или по сигналу Feed.

Mode3 low pulse (Режим3 низкий уровень импульса) (Значение по умолчанию). Низкий уровень сигнала продолжительностью 20 мс после печати и отделения этикетки. Выходной сигнал также будет активным (=низким) после подачи этикетки по нажатию на кнопку FEED или по сигналу Feed.

Mode4 high pulse (Режим4 высокий уровень импульса) Высокий уровень сигнала продолжительностью 20 мс после печати и отделения этикетки. Выходной сигнал также будет активным (=высоким) после подачи этикетки по нажатию на кнопку FEED или по сигналу Feed.

Подменю OLV PARAMETERS (ПАРАМЕТРЫ ВЕРИФИКАТОРА)

▣▣▣▣ Данное подменю открывается только, если к принтеру был подключен интерактивный верификатор штрих-кодов (*OLV = online verifier*). Для этого параметр **INTERFACE PARA > COM2 PORT > Function Option** должен быть установлен на „Barcode OLV“.

Verify mode (Режим верификации)

64-xx	ALX 92x	DPM	PEM	PM 3000
-------	---------	-----	-----	---------

▣▣▣▣ Только если **OLV PARAMETER > Cancel. printing = „Enabled“**.

All bar codes (Все ШК) Все напечатанные штриховые коды будут проверяться.

▣▣▣▣ При этом значении параметра не нужно вносить никаких изменений в задания печати Easy-Plug.

Easyplug select. (По команде Easyplug) Проверяться будут только те штрих-коды, дополнительные команды которых содержат „V“.

О Подробная информация представлена в [руководстве по Easy Plug](#), команда #YB.

Ref Decode (Ссылка на декодируемость)

64-xx	ALX 92x	DPM	PEM	PM 3000
-------	---------	-----	-----	---------

▣▣▣▣ Только если **OLV PARAMETER > Cancel. printing = „Enabled“**.

No Test

Штрих-код не должен декодироваться.

Pass

Штрих-код должен декодироваться.

Decodability (Декодируемость)

64-xx	ALX 92x	DPM	PEM	PM 3000
-------	---------	-----	-----	---------

▣▣▣▣ Только если **OLV PARAMETER > Cancel. printing = „Enabled“**.

▣▣▣▣ Условие: **Value >= Limit (значение >= предельного значения?)**

xxx

Диапазон установок: от -1 до 100; Шаг изменения:1; -1 = нет проверки

Modulation (Модуляция)

64-xx	ALX 92x	DPM	PEM	PM 3000
-------	---------	-----	-----	---------

▣▣▣▣ Только если **OLV PARAMETER > Cancel. printing = „Enabled“**.

▣▣▣▣ Условие: **Value >= Limit (значение >= предельного значения?)**

xxx

Диапазон установок: от -1 до 100; Шаг изменения:1; -1 = нет проверки

64-xx - DPM - PEM - ALX 92x - PM 3000

Defects (Дефекты)

64-xx	ALX 92x	DPM	PEM	PM 3000
-------	---------	-----	-----	---------

Только если OLV PARAMETER > Cancel. printing = „Enabled“.

Условие: Value >= Limit (значение >= предельного значения?)

xxx

Диапазон установок: от -1 до 100; Шаг изменения:1; -1 = нет проверки

Edge contrast (Контрастность контура)

64-xx	ALX 92x	DPM	PEM	PM 3000
-------	---------	-----	-----	---------

Только если OLV PARAMETER > Cancel. printing = „Enabled“.

Условие: Value >= Limit (значение >= предельного значения?)

xxx

Диапазон установок: от -1 до 100; Шаг изменения:1; -1 = нет проверки

Rmin/Rmax (Коэффициент отражения)

64-xx	ALX 92x	DPM	PEM	PM 3000
-------	---------	-----	-----	---------

Минимальное и максимальное значение коэффициента отражения.

Только если OLV PARAMETER > Cancel. printing = „Enabled“.

Условие: Value >= Limit (значение >= предельного значения?)

xxx

Диапазон установок: от -1 до 100; Шаг изменения:1; -1 = нет проверки

Symbol contrast (Контрастность символа)

64-xx	ALX 92x	DPM	PEM	PM 3000
-------	---------	-----	-----	---------

Только если OLV PARAMETER > Cancel. printing = „Enabled“.

Условие: Value >= Limit (значение >= предельного значения?)

xxx

Диапазон установок: от -1 до 100; Шаг изменения:1; -1 = нет проверки

PCS (Сигнал контрастности печати)

64-xx	ALX 92x	DPM	PEM	PM 3000
-------	---------	-----	-----	---------

Сигнал контрастности печати (англ. PCS = Print Contrast Signal)

Только если OLV PARAMETER > Cancel. printing = „Enabled“.

Условие: Value >= Limit (значение >= предельного значения?)

xxx

Диапазон установок: от -1 до 100; Шаг изменения:1; -1 = нет проверки

64-xx - DPM - PEM - ALX 92x - PM 3000

R (white) (Отражающая способность белых штрихов)

64-xx	ALX 92x	DPM	PEM	PM 3000
-------	---------	-----	-----	---------

Отражающая способность при распознавании знаков.

Только если OLV PARAMETER > Cancel. printing = „Enabled“.

Условие: Value >= Limit (значение >= предельного значения?)

xxx

Диапазон установок: от -1 до 100; Шаг изменения:1; -1 = нет проверки

R (black) (Отражающая способность черных штрихов)

64-xx	ALX 92x	DPM	PEM	PM 3000
-------	---------	-----	-----	---------

Отражающая способность при распознавании знаков.

Только если OLV PARAMETER > Cancel. printing = „Enabled“.

Условие: Value >= Limit (значение >= предельного значения?)

xxx

Диапазон установок: от -1 до 100; Шаг изменения:1; -1 = нет проверки

Ratio (Множитель)

64-xx	ALX 92x	DPM	PEM	PM 3000
-------	---------	-----	-----	---------

Только если OLV PARAMETER > Cancel. printing = „Enabled“.

Условие: Value >= Limit (значение >= предельного значения?)

xxx

Диапазон установок: от -1 до 99; Шаг изменения:1; -1 = нет проверки

ANSI symbol grade (Квалитет символа по ANSI)

64-xx	ALX 92x	DPM	PEM	PM 3000
-------	---------	-----	-----	---------

Только если OLV PARAMETER > Cancel. printing = „Enabled“.

Условие: Value >= Limit (значение >= предельного значения?)

В большинстве случаев достаточно установить только этот параметр. Параметры, приведенные выше, проверяются автоматически в соответствии с классом точности (квалитетом) по ANSI (Американский национальный институт стандартов).

xxx

Диапазон установок: от -1 до 40; Шаг изменения:1; -1 = нет проверки

Значение	Квалитет по ANSI
0-5	F
5-15	D
15-25	C
25-35	B
35-40	A

Табл. 9. Квалитет символов по ANSI

64-xx - DPM - PEM - ALX 92x - PM 3000

Dist. head-beam (Расстояние “головка – луч”)

64-xx	ALX 92x	DPM	PEM	PM 3000
-------	---------	-----	-----	---------

В большинстве случаев достаточно установить только этот параметр. Параметры, приведенные выше, проверяются автоматически в соответствии с классом точности (кавалитетом) по ANSI (Американский национальный институт стандартов).

Параметр задает расстояние между печатающей головкой и лазерным лучом в положении считывания штрих-кода.

Диапазон: от 6 до 18; Шаг изменения: 1

xx mm (xx мм)

Cancel. printing (Отмена печати)

64-xx	ALX 92x	DPM	PEM	PM 3000
-------	---------	-----	-----	---------

▣▣▣▣▶ 64-xx с диспенсером: параметр не поддерживается.

Отмена печати.

Disabled (Выкл.)

Отмена печати не производится.

Enabled (Вкл.)

Если не были отправлены контрольные данные по напечатанному штрих-коду или если штрих-код выходит за установленные пределы, неправильно напечатанная этикетка аннулируется. После чего эта этикетка печатается повторно. Повторная печать производится столько раз, сколько задано в параметре „Reprint quantity“. Если ошибка сохраняется во всех повторно напечатанных этикетках, процесс печати останавливается и на дисплей выводится соответствующее сообщение об ошибке.

Reprint quantity (Число повторов печати)

64-xx	ALX 92x	DPM	PEM	PM 3000
-------	---------	-----	-----	---------

▣▣▣▣▶ Только если OLV PARAMETER > Cancel. printing = „Enabled“.

Параметр устанавливает, сколько раз будет производиться повторная печать этикетки, штрих-код на которой не поддается корректному считыванию.

xxx

Диапазон установок: от 0 до 10; Шаг изменения:1; Значение по умолчанию: 0

Verify mode (Режим верификации)

64-xx	ALX 92x	DPM	PEM	PM 3000
-------	---------	-----	-----	---------

Fast (Быстро)

Стандартный режим верификации

Slow (Медленно)

Каждое задание печати обрабатывается со скоростью, как если оно содержало поля счетчика. Кроме того, каждая этикетка протягивается вперед под лазерный луч, затем обратно. За счет этого снижается скорость выдачи этикеток, но, с другой стороны, гарантируется правильность напечатанных данных после того, как возникла ошибка.

Подменю DP INTERFACE (ИНТЕРФЕЙС ДИСПЕНСЕРА)

- ▣▣▣▣▶ Параметры данного подменю появляются только, если была установлена плата универсального последовательного интерфейса (USI).
- Описание сигналов и назначения контактов интерфейса USI см. в [ИНСТРУКЦИИ ПО ТЕХОБСЛУЖИВАНИЮ](#), раздел "Electronics" («Электроника»), глава "USI board" («Плата USI»).

Interface type (Тип интерфейса)

64-xx	ALX 92x	DPM	PEM	PM 3000

- ▣▣▣▣▶ Только при установленной плате интерфейса USI.

Задаёт режим нанесения этикеток.

USI interface
USI applicator

Установка на **простое отделение этикетки от подложки (direct dispensing)**.

Установка для работы с аппликатором, на который был дополнительно установлен ПЛК.

Start delay (Задержка запуска)

64-xx	ALX 92x	DPM	PEM	PM 3000

- ▣▣▣▣▶ Только при установленной плате интерфейса USI.

Используйте данный параметр, чтобы задать расстояние между датчиком продукта и лезвием диспенсера. Время задержки начала печати (начала подачи следующей этикетки) после срабатывания датчика продукта определяется как отношение расстояния между датчиком продукта и лезвием диспенсера к скорости конвейера (= скорости печати, в случае прямого нанесения).

xxx.x mm (xxx,x мм) Диапазон: от 0,0 до 999,9 мм; Шаг изменения: 0,1 мм

Значение по умолчанию: 0 мм.

- ▣▣▣▣▶ Данный параметр задержки запуска возможен только при следующих значениях параметра "Start Print Mode" (Режим начала печати):

Параметр	Значение
Start print mode	Pulse falling
	Pulse rising
	Pulse fall/ris

Табл. 10. Предварительное условие для использования параметра "Start delay": Режим начала печати ("Start Print Mode") должен быть установлен на одно из этих трех значений.

64-xx - DPM - PEM - ALX 92x - PM 3000

Start print mode (Режим начала печати)

64-xx	ALX 92x	DPM	PEM	PM 3000
-------	---------	-----	-----	---------

☛ Только при установленной плате интерфейса USI.

Выбор режима начала печати. В зависимости от установленного режима интерфейса USI будет соответствующим образом интерпретировать сигнал запуска START_PRINT.

Pulse fall/ris (Перепад импульса) Печать запускается по перепаду поступающего сигнала START PRINT как от низкого уровня к высокому, так и от высокого к низкому. Начало печати – только по прошествии заданного времени задержки начала печати.

Level high active (Активный высокий уровень сигнала) Печать этикеток будет продолжаться, пока уровень сигнала START PRINT на входе остается высоким.

Pulse rising (Нарастающий импульс) Печать запускается по нарастающему фронту поступающего сигнала START PRINT. Начало печати – только по прошествии заданного времени задержки начала печати.

Level low active (Активный низкий уровень сигнала) Печать этикеток будет продолжаться, пока уровень сигнала START PRINT на входе остается низким.

Pulse falling (Спадающий импульс) (По умолчанию) Печать запускается по спадающему фронту поступающего сигнала START PRINT. Начало печати – только по прошествии заданного времени задержки начала печати.

End print mode (Сигнал режима окончания печати)

64-xx	ALX 92x	DPM	PEM	PM 3000
-------	---------	-----	-----	---------

☛ Только при установленной плате интерфейса USI.

Параметр относится к сопряжению сигнала PRINT_END на выходе интерфейса USI. Определяет ответный сигнал после того, как этикетка напечатана.

Mode 0 Нет сигнала окончания печати.

Mode 1 Уровень сигнала низкий, если модуль печати только что напечатал этикетку, в других случаях – высокий уровень.

Mode 2 Уровень сигнала высокий, если модуль печати только что напечатал этикетку, в других случаях – низкий уровень.

Mode 3 (Значение по умолчанию). Низкий уровень сигнала продолжительностью 20 мс после печати и отделения этикетки.

Mode 4 Высокий уровень сигнала продолжительностью 20 мс после печати и отделения этикетки.

Mode 5 Уровень сигнала PRINT_END остается *низким*, если материал протягивается вперед (даже для обнаружения метки проруба).

Mode 6 Уровень сигнала PRINT_END остается *высоким*, если материал протягивается вперед (даже для обнаружения метки проруба).

64-xx - DPM - PEM - ALX 92x - PM 3000

Reprint Signal (Сигнал повторной печати)

64-xx	ALX 92x	DPM	PEM	PM 3000
-------	---------	-----	-----	---------

☛ Только при установленной плате интерфейса USI.

Параметр устанавливает тип обратной связи на входной сигнал на контакт REPRINT интерфейса USI.

Disabled (Выкл.)

(Значение по умолчанию) Входной сигнал не учитывается.

Enabled (Вкл.)

При переключении уровня сигнала высокий/ низкий: Повторная печать последней этикетки.

Ribbon signal (Сигнал окончания риббона)

64-xx	ALX 92x	DPM	PEM	PM 3000
-------	---------	-----	-----	---------

☛ Только при установленной плате интерфейса USI.

Обратная связь при выходе с интерфейса USI сигнала WARNING, который означает скорое окончание риббона или материала.

Enabled (Вкл.)

(По умолчанию) Высокий уровень, если риббона осталось меньше установленного критического значения.

○ Критическое значение, которое будет извещать о том, что термотрансферная лента заканчивается, устанавливается через параметр [SYSTEM PARAMETER > Foil end warning](#).

Disabled (Выкл.)

Сигнал об окончании риббона выключен.

Material signal (Сигнал окончания материала)

64-xx	ALX 92x	DPM	PEM	PM 3000
-------	---------	-----	-----	---------

☛ Только при установленной плате интерфейса USI.

Обратная связь при выходе с интерфейса USI сигнала WARNING, который означает скорое окончание риббона или материала.

Enabled (Вкл.)

Высокий уровень, если внешний диаметр ролика с материалом становится меньше установленного критического значения. Это критическое значение регулируется положением датчика внешнего диаметра рулона с этикеточным материалом.

☛ Необходимо, чтобы датчик внешнего диаметра был установлен.

Disabled (Выкл.)

Предупреждение о скором окончании материала не выводится.

Mat. signal stop (Остановка по сигналу окончания материала)

64-xx	ALX 92x	DPM	PEM	PM 3000
-------	---------	-----	-----	---------

☛ Только при установленной плате интерфейса USI.

Параметр устанавливает реакцию принтера на поступающий с датчика внешнего диаметра рулона с этикеточным материалом сигнал о скором окончании материала.

○ См. [DP INTERFACE > Material signal](#)

Disabled (Выкл.)

(По умолчанию) Сигнал WARNING на выходе с USI активирован (предварительное условие: [DP INTERFACE > Material signal](#) установлен на „enabled“). Печать будет продолжаться.

Enabled (Вкл.)

После вывода сообщения о скором окончании материала принтер допечатает текущую этикетку и остановится. Сообщение на дисплее:

```
Print Status:      5123
USI Material low
```

Подтвердите прием сообщения. Печать будет продолжена.

Feed input (Входной сигнал подачи этикетки)

64-xx	ALX 92x	DPM	PEM	PM 3000
-------	---------	-----	-----	---------

☛ Только при установленной плате интерфейса USI.

Параметр относится к сопряжению сигнала FEED на выходе интерфейса USI.

Standard

(По умолчанию) Подача (протяжка) пустых этикеток при низком уровне сигнала. Предварительное условие: Принтер в режиме *off-line* или остановленная печать в режиме *on-line*.

JP5

Может использоваться сигнал, отличный от стандартного FEED. Предварительное условие: **изменение соответствующей прошивки (NISTAN)**.

Pause input (Входной сигнал паузы)

64-xx	ALX 92x	DPM	PEM	PM 3000
-------	---------	-----	-----	---------

☛ Только при установленной плате интерфейса USI.

Параметр относится к сопряжению сигнала PAUSE на выходе интерфейса USI.

Standard

(По умолчанию) Низкий уровень сигнала продолжительностью 20 мс переключит DPM / PEM в состояние паузы. Это состояние равнозначно состоянию остановки в режиме *on-line*. Выход из него – нажатием на кнопку FEED.

JP6

Может использоваться сигнал, отличный от стандартного PAUSE. Предварительное условие: **изменение соответствующей прошивки (NISTAN)**.

Start error stop (Сигнал ошибки датчика продукта)

64-xx	ALX 92x	DPM	PEM	PM 3000
-------	---------	-----	-----	---------

Только при установленной плате интерфейса USI.

Устанавливает, каким образом устройство отреагирует на сигнал ошибки запуска, поступающего от датчика продукта. Этот сигнал ошибки запуска возникает в следующих случаях:

- Поступает новый сигнал запуска при неоконченной печати текущей этикетки.
- После включения принтера отправлена команда на повторную печать последней этикетки, тогда как еще не была произведена печать первой этикетки.
- Поступает сигнал начала печати при незагруженном в принтер задании печати.

Если на датчике продукта возникает ошибка сигнала запуска, принтер останавливается и на дисплей выводится соответствующее сообщение об ошибке. Одновременно активируются следующие выходные сигналы (установка на низкий уровень):

- ERROR (Сигнал ошибки)
- MACHINE STATUS (Сигнал состояния устройства)

On (Вкл.)

Сигнал ошибки запуска останавливает работу принтера. (Значение по умолчанию).

Off (Выкл.)

Сигналы ошибки запуска не учитываются.

Internal inputs (Внутренние входные сигналы)

64-xx	ALX 92x	DPM	PEM	PM 3000
-------	---------	-----	-----	---------

Только при установленной плате интерфейса USI.

Параметр устанавливает, будут ли использоваться внутренние входные сигналы (CN300) на плате USI.

Расположение входных сигналов см. в [инструкции по техобслуживанию](#), раздел "Circuit/Component Diagrams" («Схемы расположения компонентов и их соединений»), глава "USI board" («Плата интерфейса USI»).

Enabled (Вкл.)

Внутренние входные сигналы используются.

Disabled (Выкл.)

Внутренние входные сигналы не используются.

Apply mode (Режим нанесения этикеток)

64-xx	ALX 92x	DPM	PEM	PM 3000
-------	---------	-----	-----	---------

▣▣▣▣► Только при установленной плате интерфейса USI.

▣▣▣▣► Только если **DP INTERFACE > Interface type** = „USI Applicator“.

Параметр устанавливает, будет по сигналу запуска на интерфейсе USI (или при нажатии на кнопку CUT-/APPLY) запущен полный цикл «печать-отделение-нанесение этикетки» или только «нанесение этикетки».

After print (После печати) По сигналу запуска начинается печать, отделение и нанесение этикетки. Предварительное условие: Задание отправлено на печать, принтер в режиме *online*.

After start sig. (По сигналу запуска) По сигналу запуска начинается нанесение этикетки, которая уже была напечатана и отделена от подложки. После того как этикетка была нанесена на продукт, сразу же начинается печать и отделение следующей этикетки. Предварительное условие: Задание отправлено на печать, принтер в режиме *online*.

- Подробное описание режима см. в [инструкции по техобслуживанию аппликатора LTSI](#), раздел "Specifications" («Технические характеристики»), параграф "Function diagram LTSI / LTP / LTPV" («Функциональные блок-схемы аппликаторов LTSI / LTP / LTPV»).

Подменю MLI PARAMETERS (ПАРАМЕТРЫ MLI)

Программное обеспечение MONARCH LANGUAGE INTERPRETER™ (MLI™) компании Avery Dennison позволяет использовать в качестве языка управления принтерами Avery Dennison 4.4, 5.4, 64xx, ALX92X, DPM/PEM и AP7.t язык программирования ZPL II®¹ компании ZIH Corp. Если возникнут вопросы по обработке потоков данных, обращайтесь в службу технической поддержки.

В данном разделе приводится перечень команд на языке программирования ZPL II®, которые может обработать программа-интерпретатор MONARCH LANGUAGE INTERPRETER™, установленная на принтеры Avery Dennison.

- ▣▣▣▣▶ Данное меню высвечивается, если параметр интерпретации данных установлен как: **SYSTEM PARAMETERS > Print Interpret.** „MLI“ или „EasyPlug / MLI“.
- ▣▣▣▣▶ MLI не поддерживается в режиме *Standalone* (вне сети).
- ▣▣▣▣▶ Рекомендуемые установки:
 - SYSTEM PARMETER > RAM disk size** не меньше 2048 Кбайт
 - SYSTEM PARMETER > Free store size** не меньше 2048 Кбайт

Version (Версия)

64-xx	ALX 92x	DPM	PEM	PM 3000
-------	---------	-----	-----	---------

vx.xx

Версия программы-интерпретатора MLI.

Darkness (Затемнение)

64-xx	ALX 92x	DPM	PEM	PM 3000
-------	---------	-----	-----	---------

Контрастность печати заданий, отправленных через MLI. Данная установка определяется заданиями печати, в которых есть параметр контрастности. Данная установка не влияет на контрастность печати, настроенную с помощью параметра **SYSTEM PARAMETERS > Print contrast**.

xx

Диапазон установок: от 0 до 30; Шаг изменения: 1; **Значение по умолчанию: значение, заданное Easy-Plug, рассматривается во вторую очередь.**

Control Prefix (Префикс управления)

64-xx	ALX 92x	DPM	PEM	PM 3000
-------	---------	-----	-----	---------

xxH

Обозначение начала команды управления MLI.

По умолчанию: xx = 7E (0x7E = „Тильда (знак ~)“)

¹ ZPL II - зарегистрированная торговая марка корпорации ZIH Corp. Компании ZIH Corp. и Avery Dennison (включая подразделение Paxar Corporation) ни коим образом не связаны, и, соответственно, компания ZIH Corp. не выдает лицензии и не поддерживает никаким иным образом принтеры MONARCH® и программу-интерпретатор MONARCH LANGUAGE INTERPRETER™ компании Avery Dennison.. MONARCH®, MONARCH LANGUAGE INTERPRETER, MLI – зарегистрированные торговые марки корпорации Paxar Americas, Inc. Avery Dennison – зарегистрированная торговая марка корпорации Avery Dennison Corporation.

64-xx - DPM - PEM - ALX 92x - PM 3000

Format Prefix (Префикс формата)

64-xx	ALX 92x	DPM	PEM	PM 3000
-------	---------	-----	-----	---------

Обозначение начала команды установки формата MLI.

xxH

По умолчанию: xx = 7E (0x7E = „Каре (знак ^)“)

Delimiter Char (Знак-разделитель)

64-xx	ALX 92x	DPM	PEM	PM 3000
-------	---------	-----	-----	---------

Используется как инструмент разметки в командах установки формата MLI.

xxH

По умолчанию: xx = 7E (0x7E = „Запятая“)

Label Top (Отклонение нач. точки печати от верхнего края)

64-xx	ALX 92x	DPM	PEM	PM 3000
-------	---------	-----	-----	---------

Отклонение начальной точки печати от верхнего края этикетки (по оси Y), измеряется в точках. Равнозначно параметру [PRINT PARAMETERS >Y-Printadjust](#), который игнорируется, если задание на печать посылается через MLI.

xxx Dots (xxx точек)

Диапазон: от -240 до +240; Шаг изменения: 1; Значение по умолчанию: 0.

Left Position (Отклонение нач. точки печати от левого края)

64-xx	ALX 92x	DPM	PEM	PM 3000
-------	---------	-----	-----	---------

Отклонение начальной точки печати от левого края этикетки (по оси X), измеряется в точках. Равнозначно параметру [PRINT PARAMETERS >X-Printadjust](#), который игнорируется, если задание на печать посылается через MLI.

xxx Dots (xxx точек)

Диапазон: от -9999 до +9999; Шаг изменения: 1; Значение по умолчанию: 0.

Manual Calibrate (Калибровка вручную)

64-xx	ALX 92x	DPM	PEM	PM 3000
-------	---------	-----	-----	---------

Для непрерывного этикеточного материала данные о длине этикетки посылаются в задании печати. Для материала с метками функция определения длины этикетки подключается данным параметром.

Включение функции расчет длины этикетки для материала с метками.

YES (ДА)

■■■■► Активируйте данную функцию каждый раз после замены материала.

■■■■► Калибровка должна производиться после замены этикеточного материала, при этом в памяти принтера не должно быть загруженных заданий печати.

■■■■► «Быстрая клавиша» (в режиме *offline*): Чтобы запустить калибровку, нажмите одновременно на кнопки FEED + PROG.

64-xx - DPM - PEM - ALX 92x - PM 3000

Resolution (Разрешение)

64-xx	ALX 92x	DPM	PEM	PM 3000
-------	---------	-----	-----	---------

Разрешение печати (в dpi, т.е в точках на дюйм). Графическое изображение с разрешением 200 dpi может быть напечатано печатающей головкой 300 dpi.

xxx DPI

Диапазон: 200/300. Значение по умолчанию: 300 dpi

Error Indication (Реакция принтера на ошибку)

64-xx	ALX 92x	DPM	PEM	PM 3000
-------	---------	-----	-----	---------

Установка варианта реагирования принтера на ошибки в процессе печати.

Low (Низкий)
High (Высокий)
Off (Выкл.)

Уровень ошибки	Установка уровня реагирования:		
	LOW	HIGH	OFF
0	Пропуск	Пропуск	Пропуск
1	Пропуск	Высвечивается на дисплее	Пропуск
2	Запрос дальнейшего действия у пользователя	Запрос дальнейшего действия у пользователя	Пропуск

Табл.11. Варианты обработки ошибок

Error Checking (Обнаружение ошибок)

64-xx	ALX 92x	DPM	PEM	PM 3000
-------	---------	-----	-----	---------

Включение/ выключение функции обнаружения ошибок во время обработки принтером области печати.

YES (ДА)

Функция обнаружения ошибок включена. (по умолчанию).

NO (НЕТ)

Функция обнаружения ошибок выключена.

305 DPI Scaling (DPI-масштабирование: переход на 305 dpi)

64-xx	ALX 92x	DPM	PEM	PM 3000
-------	---------	-----	-----	---------

Эмуляция изображения из задания для принтера с 11.8 точек/мм.

Для того, чтобы задание печати, подготовленное для принтера с печатающей головкой 300 dpi (11.8 точек/мм) с использованием MLI, могло быть напечатано на принтере серии 64-0x (12 точек/мм), нужно установить данный параметр на YES (ДА).

YES (ДА)

DPI-масштабирование (переход на 305 dpi) включено. (по умолчанию).

NO (НЕТ)

DPI-масштабирование (переход на 305 dpi) выключено.

64-xx - DPM - PEM - ALX 92x - PM 3000

Image Save Path (Сохранение графических файлов)

64-xx	ALX 92x	DPM	PEM	PM 3000
-------	---------	-----	-----	---------

Выбор места (памяти) для сохранения изображений с помощью команд ^IS и ^IL.

▣▣▣▣➔ Версия интерпретатора MLI: 1.10 и выше.

CF Card (CF-карта) Карта CompactFlash (опция)

Internal RAM (Внутренний электронный диск) Внутренний электронный диск принтера (по умолчанию).

Command ^PR (Команда ^PR)

64-xx	ALX 92x	DPM	PEM	PM 3000
-------	---------	-----	-----	---------

Disable (Выкл.) Скорость вывода на печать заданий, отправленных через MLI, не учитывается.

Enable (Вкл.) Скорость вывода на печать учитывается.

Command ^MT (Команда ^MT)

64-xx	ALX 92x	DPM	PEM	PM 3000
-------	---------	-----	-----	---------

Disable (Выкл.) Тип материала в отправленном через MLI задании печати не учитывается (термотрансферная или прямая термопечать)

Enable (Вкл.) Тип материала учитывается.

Label Invert (Разворот этикетки)

64-xx	ALX 92x	DPM	PEM	PM 3000
-------	---------	-----	-----	---------

Разворот отпечатка на 180°. Равнозначно параметру [PRINT PARAMETERS > Print direction](#), который игнорируется, если задание на печать посылается через MLI.



Рис.19. Направление печати:

Установка параметра разворота на „Disable“ („Выкл.“) (A) или „Enable“ („Вкл.“) (B)

Disable (Выкл.) Печать производится в обычном направлении (см. Рис.19А).

Enable (Вкл.) Поворот отпечатка на 180° (См. Рис.19В).

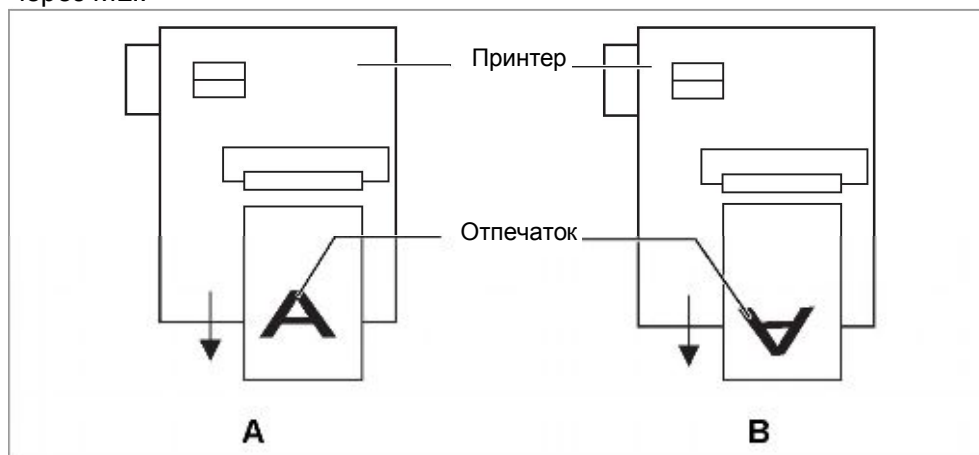
Command ^JM (Команда ^JM)

64-xx	ALX 92x	DPM	PEM	PM 3000
-------	---------	-----	-----	---------

|||► Версия интерпретатора MLI: 1.32 и выше.

Команда ^JM изменяет разрешающую способность принтера.

- Команда ^JMA устанавливает разрешение принтера равным разрешению печатающей головки.
- ^JMB устанавливает разрешение 200 dpi при фактическом разрешении 300 dpi. Если фактическое разрешение 200 dpi, команда игнорируется.

Disable (Выкл.)

Установка разрешения в задании печати, отправленном через MLI, не учитывается.

Enable (Вкл.)

Установка разрешения учитывается.

Подменю SPECIAL FUNCTION (СПЕЦИАЛЬНЫЕ ФУНКЦИИ)

Printer type (Тип принтера)

64-xx	ALX 92x	DPM	PEM	PM 3000
-------	---------	-----	-----	---------

▣▣▣▣► Только в продуктивном режиме системы

Установка модели принтера. Данная установка должна производиться каждый раз после замены платы центрального процессора или обновления программного обеспечения. В наименовании устройства „x“ означает ширину печатающей головки. Эта переменная устанавливается автоматически.

▣▣▣▣► ВНИМАНИЕ! - Неверная установка типа устройства может вызвать сбой в работе или его поломку!

Avery 64-0x	Настольный термотрансферный принтер 64-04/05/06/08.
DPM-0x LH	Устройство DPM для печати и отделения этикеток, в левом исполнении.
DPM-0x RH	Устройство DPM для печати и отделения этикеток, в правом исполнении.
ALX 92x LH	Автоматический принтер-аппликатор ALX924/925/926, в левом исполнении.
ALX 92x RH	Автоматический принтер-аппликатор ALX924/925/926, в правом исполнении.
Chess x	Настольный термотрансферный принтер Chess x (аналог 64-0x).
Novexx PA-1x6 LH	Автоматический принтер-аппликатор Novexx PA-146/156/166, в левом исполнении (аналог ALX 92x LH).
Novexx PA-1x6 RH	Автоматический принтер-аппликатор Novexx PA-146/156/166, в правом исполнении (аналог ALX 92x RH).
TTx	
MICROJET 64-0x	
MICROJET 64-0xX	
MICROJET 64-0xXX	
PEM-0x LH	Печатающее устройство PEM, в левом исполнении.
PEM-0x RH	Печатающее устройство PEM, в правом исполнении.
PM-0x	Printmaster 3000

64-xx - DPM - PEM - ALX 92x - PM 3000

Printhead type (Тип головки)

64-xx	ALX 92x	DPM	PEM	PM 3000
-------	---------	-----	-----	---------

▣▣▣▣▶ Параметр меню появляется только в продуктивном режиме системы. Параметр устанавливает тип печатающей головки, которая используется в принтере. В большинстве случаев ширина печатающей головки равна максимальной ширине печати принтера. Данный параметр выводится автоматически после установки типа принтера (**SPECIAL FUNCTION > Printer type**).

KCE 8Inch	Печатающая головка Куосега KCE, ширина 8 дюймов, используется в принтере 64-08.
KCE 6Inch	Печатающая головка Куосега KCE, ширина 6 дюймов, используется в: 64-06, DPM 6", PEM 6", ALX926.
KCE 5Inch	Печатающая головка Куосега KCE, ширина 5 дюймов, используется в: 64-05, DPM 5", PEM 5", ALX925, PM3000.
KCE 4Inch	Печатающая головка Куосега KCE, ширина 4 дюймов, используется в: 64-04, DPM 4", PEM 4", ALX924.

Sensor type (Тип датчика)

PEM	PM 3000
-----	---------

▣▣▣▣▶ Только в продуктивном режиме системы

Combined sensor	Это значение устанавливается, если устройство оборудовано комбинированным датчиком этикетки (на отражение и на просвет).
Standard	Это значение устанавливается, если устройство оборудовано датчиком этикетки, работающим либо на отражение (обнаружение черных меток), или на просвет (обнаружение меток проруба).

Disp. Head Offs. (Сдвиг головки диспенсера)

64-xx

▣▣▣▣▶ Только для принтера 64-xx с диспенсером и с 4-дюймовой печатающей головкой.

▣▣▣▣▶ Только в продуктивном режиме системы

Сдвиг головки диспенсера

Yes (Да)	Установка для принтера 64-04 с диспенсером и с 4-дюймовой печатающей головкой: на внутреннем крае печатающей головки расположена непечатная область шириной 13 мм.
No (Нет)	Установка для принтера 64-05x с диспенсером и с 4-дюймовой печатающей головкой: Ширина печати – 4 дюйма (102 мм) без ограничений. Предварительное условие: Печатающая головка устанавливается как минимум в 13 мм от внутреннего края печатающей головки.

64-xx - DPM - PEM - ALX 92x - PM 3000

Default Values (Значения по умолчанию)

64-xx	ALX 92x	DPM	PEM	PM 3000
-------	---------	-----	-----	---------

▣▣▣▣▶ Параметр меню появляется только в продуктивном режиме системы.

User defined (Установки пользователя) Текущие установки всех параметров будут сохранены как значения по умолчанию. Они сохраняются даже после обновления программного обеспечения. Стандартные (заводские) значения возвращаются с установкой следующего параметра.

Standard

Возврат всех параметров к заводским настройкам ("Factory settings").

Command sequence (Последовательность команд)

64-xx	ALX 92x	DPM	PEM	PM 3000
-------	---------	-----	-----	---------

▣▣▣▣▶ Параметр меню появляется только в продуктивном режиме системы.

~ Знак тильды „~“ используется как знак начала последовательности команд Easy-Plug.

(По умолчанию) Знак решетки „#“ используется как знак начала последовательности команд Easy-Plug.

Delete job (Отмена задания)

64-xx	ALX 92x	DPM	PEM	PM 3000
-------	---------	-----	-----	---------

Нажмите на кнопку ONLINE, чтобы удалить обрабатываемое задание печати.

Delete Job
Clearing . . .

Delete spooler (Очистка спулера)

64-xx	ALX 92x	DPM	PEM	PM 3000
-------	---------	-----	-----	---------

Нажмите на кнопку ONLINE, чтобы удалить из спулера (буфера печати) все хранящиеся в нем задания печати.

Delete Spooler
Clearing . . .

Factory settings (Заводские установки)

64-xx	ALX 92x	DPM	PEM	PM 3000
-------	---------	-----	-----	---------

Для каждого типа устройства на заводе были установлены специальные значения параметров. Значения этих заводских установок можно восстановить в любой момент.

Значения всех параметров будут перезаписаны на заводские установки. Текущие настройки можно посмотреть через [PRINT INFO > printer status](#).

▣▣▣▣▶ **ВНИМАНИЕ!** - Из спулера будут удалены все данные, включая данные приостановленных заданий печати!

Parameter to CF (Сохранение параметров на CF)

64-xx	ALX 92x	DPM	PEM	PM 3000
-------	---------	-----	-----	---------

Значения установленных параметров можно сохранить в текстовом файле на CF-карте (в директории FORMATS). Это относится также к дополнительным параметрам, которые не активированы.

Without adj. par (Без спец.настроек) (По умолчанию) Параметры, содержащие специальные настройки устройства, *не сохраняются*.
(Имя файла по умолчанию: SETUPALL.FOR).

Например: при пересылке существующих настроек на другой принтер (такие специальные настройки принтера, как сопротивление печатающей головки или параметры датчиков не должны перезаписываться).

With adjust para (Со спец.настройками) Параметры, содержащие специальные настройки устройства, *также сохраняются*. В текстовом файле названия соответствующих параметров помечаются звездочкой (*).
(Имя файла по умолчанию: SETUPALL.FOR).

Например: во время проведения сервисного обслуживания.

Подробная информация о сохранении и считывании значений параметров представлена в разделе **«Эффективное использование возможностей»**, в главе **«Сохранение и передача значений параметров»**.

Diagnosis to CF (Сохранение данных диагностики на CF)

64-xx	ALX 92x	DPM	PEM	PM 3000
-------	---------	-----	-----	---------

Сохранение данных диагностики принтера на CF-карту. По умолчанию имя файла будет формироваться как:

„Diagnose AP 5.4 203 Dpi A429403110613.log“, где

- AP 5.4 203 Dpi: тип принтера и разрешение печатающей головки
- A429403110613: серийный номер платы центрального процессора; данный номер также выводится через **SERVICE DATA > CPU board data > Serial number**.

О Подробная информация представлена в **инструкции по техобслуживанию** в разделе Fault Location (Определение неисправностей), в главе „Reading out diagnostic data“ („Считывание данных диагностики“).

Data blocks del. (Удаление блоков данных)

Удаление блоков данных

64-xx	ALX 92x	DPM	PEM	PM 3000
-------	---------	-----	-----	---------

▣▶ Параметр меню появляется, если есть хотя бы один блок данных в флеш-памяти.

Вхх (Значение по умолчанию) При вызове данного параметра на дисплее появляется сообщение, где:

```
Data blocks del.
B01 diagnose inf
```

, где: „B01“: блок данных №1.

„diagnose inf“: имя блока данных (заголовок блока данных).

64-xx - DPM - PEM - ALX 92x - PM 3000

Если в флеш-памяти содержится несколько блоков данных:

-▶ Нажмите на кнопку CUT несколько раз, пока не покажется требуемый блок данных.

Удаление блока данных:

-▶ Нажмите на кнопку ONLINE

Data blocks del.
Delete? --> no

-▶ Нажмите на кнопку FEED, чтобы выбрать „yes“ (Ответ „да“ вопрос „Удалить?“)

-▶ Нажмите на кнопку ONLINE, чтобы удалить выбранный блок данных.

Все блоки данных, содержащиеся в флеш-памяти, будут удалены.

All (Все)

EasyPI. file log (Файл журнала EasyPI.)

Файл журнала Easy-Plug.

64-xx	ALX 92x	DPM	PEM	PM 3000
-------	---------	-----	-----	---------

▶▶▶▶ Параметр появляется, только если вставлена CF-карта.

▶▶▶▶ Активация данного параметра может снизить скорость работы принтера. Поэтому отключите этот параметр по завершении анализа ошибок.

▶▶▶▶ В результате активации данного параметра на дисплей могут начать выводиться труднообъяснимые сообщения об ошибках. Поэтому отключите этот параметр по завершении анализа ошибок. Если на дисплее появилось сообщение об ошибке, отключите данный параметр и перезапустите принтер.

Disabled (Выкл.)

Функция записи файла журнала выключена.

All data (Все данные)

В файл журнала записываются все принятые данные, включая команды немедленного действия.

Interpreter data (Данные интерпретатора)

В файл журнала записываются все данные, полученные интерпретатором Easy-Plug из спулера входящего потока данных. Команды немедленного действия в файл журнала *не записываются*.

Log files delete (Удаление файлов журналов)

64-xx	ALX 92x	DPM	PEM	PM 3000
-------	---------	-----	-----	---------

▶▶▶▶ Параметр появляется, только если вставлена CF-карта.

(Значение по умолчанию). Функция удаления отключена.

No (Нет)

Yes (Да)

Удаляются все файлы журналов на вставленной CF-карте, которые отвечают следующим условиям:

- Имя файла соответствует шаблону „EPxxxxxx.log“, где:
xxxxxx = номер от 1 до 999999, вместо пустот должны стоять „0“ Например:
„EP000001.log“.
- Расположение: Папка LOGFILES на CF-карте.

Под эти условия подпадают файлы журналов, автоматически формируемые параметром SPECIAL FUNCTION > EasyPI. file log.

64-xx - DPM - PEM - ALX 92x - PM 3000**RFID stat. del. (Обнуление счетчиков RFID)**

64-xx	ALX 92x	DPM	PEM	PM 3000
-------	---------	-----	-----	---------

Обнуляет все счетчики RFID.

○ См. [PRINT INFO > RFID status](#).

Подменю SERVICE FUNCTION (СЕРВИСНЫЕ ФУНКЦИИ)

Service (Сервис)

64-xx	ALX 92x	DPM	PEM	PM 3000
-------	---------	-----	-----	---------

Параметр меню появляется только в продуктивном режиме системы.

Увеличивает показания счетчика "Service" ("Число сервисных операций") в отчете о техническом состоянии "Service Status" на один.

- См. параметр [Service Status \(Отчет о техническом состоянии\)](#) на стр. 31.

yes (да)

Увеличивает на 1 единицу показания счетчика "Services".

no (нет)

Не увеличивает показания счетчика.

Head exchange (Замена головки)

64-xx	ALX 92x	DPM	PEM	PM 3000
-------	---------	-----	-----	---------

▶ Параметр меню появляется только в продуктивном режиме системы.

Увеличивает на 1 единицу показания счетчика „Head number“ („Число замен печатающих головок“) в отчете о техническом состоянии "Service Status".

- См. параметр [Service Status \(Отчет о техническом состоянии\)](#) на стр. 31.

yes (да)

Увеличивает на 1 единицу показания счетчика "Head number".

no (нет)

Не увеличивает показания счетчика.

Roller exchange (Замена печатного вала)

64-xx	ALX 92x	DPM	PEM	PM 3000
-------	---------	-----	-----	---------

▶ Параметр меню появляется только в продуктивном режиме системы.

Увеличивает показания счетчика „Roll number“ („Число замен печатного вала“) в отчете о техническом состоянии "Service Status" на один

- См. параметр [Service Status \(Отчет о техническом состоянии\)](#) на стр. 31.

yes (да)

Увеличивает на 1 единицу показания счетчика "Roll number".

no (нет)

Не увеличивает показания счетчика.

Cutter exchange (Замена отрезного устройства)

64-xx

▣▣▣▣▶ Параметр меню появляется только в продуктивном режиме системы и только при установленном и включенном отрезном устройстве.

Увеличивает на одну единицу показания счетчика „Cutter number“ („Число замен отрезного устройства“) в отчете о техническом состоянии "Service Status".

- См. параметр [Service Status \(Отчет о техническом состоянии\)](#) на стр. 31.

Увеличивает на одну единицу показания счетчика "Cutter number" .

Не увеличивает показания счетчика.

yes (да)

no (нет)

Serv. data reset (Сброс серв. данных)

64-xx ALX 92x DPM PEM PM 3000

▣▣▣▣▶ Параметр меню появляется только в продуктивном режиме системы. Обнуляет все счетчики, показания которых выводятся в распечатке отчета о техническом состоянии („Service Status“).

- См. параметр [Service Status \(Отчет о техническом состоянии\)](#) на стр. 31.

Head dot test (Проверка точек головки)

64-xx ALX 92x DPM PEM PM 3000

Определяет неисправные точки печатающей головки. После завершения проверки принтер печатает отчет о состоянии (см. Рис. 20), в котором указаны неисправные точки. Отчет распечатывается также, если неисправных точек не было обнаружено.

▣▣▣▣▶ **ВНИМАНИЕ!** - Никогда не выключайте принтер во время проведения проверки точек печатающей головки! В противном случае печатающая головка может быть повреждена!

Во время проведения проверки на дисплей принтера выводится сообщение:

Head dot test
running ...

▣▣▣▣▶ Для распечатки отчета потребуется этикетка шириной 100 мм и длиной 200 мм.



64-xx - DPM - PEM - ALX 92x - PM 3000

Head Dot Test Status	
Head data	
Head resistance	: 1364 Ohm
Print width	: 128.0 mm
Print resolution	: 12.0 Dots/1 mm
Number of dots	: 1536 Dots
25 defective print dots	
1,	417, 418, 419, 557, 700, 761, 770, 771,
772, 773, 774, 775, 776, 777, 778, 779, 780,	
781, 782, 783, 784, 833, 834, 835,	

Рис. 20. Отчет о состоянии, который будет распечатан по завершении проверки точек печатающей головки. Вверху приведены технические характеристики головки (Head data), внизу – список поврежденных точек.

■ Быстрая проверка точек запускается одновременным нажатием на кнопки CUT (APPLY)+FEED в режиме *off-line*. Но по завершении быстрой проверки отчет не будет распечатан.

Head step tune (Тонкая настройка перемещений головки)

64-xx	ALX 92x	DPM	PEM	PM 3000
-------	---------	-----	-----	---------

■ Только в продуктивном режиме системы

Тонкая настройка перемещений печатающей головки при включенной функции автоэкономии риббона.

x step(s) (x шаг(ов))

Диапазон установок: от -15 до +15; Шаг изменения:1;
Значение по умолчанию: 0

EasyPlug monitor (Учет данных EasyPlug)

64-xx	ALX 92x	DPM	PEM	PM 3000
-------	---------	-----	-----	---------

■ Параметр меню появляется только в продуктивном режиме системы.

Параметр включает функцию регистрации полученных данных Easy Plug. Данные передаются через порт COM1 или COM2.

■ Активация данного параметра может снизить скорость работы принтера. Поэтому отключите этот параметр по завершении анализа ошибок.

■ Чтобы свести к минимуму влияние функции регистрации данных на скорость обработки и передачи данных, скорость передачи данных должна быть установлена на 115 000 бод!

Disabled (Выкл.)

(по умолчанию) Функция регистрации данных отключена.

Serial Com1

Регистрируемые данные Easy-Plug передаются на последовательный порт Com1.

Serial Com2

Регистрируемые данные Easy-Plug передаются на последовательный порт Com2.

64-xx - DPM - PEM - ALX 92x - PM 3000

EP Monitor Mode (Режим учета данных EP)

64-xx	ALX 92x	DPM	PEM	PM 3000
-------	---------	-----	-----	---------

- ▣▣▣▣▶ Параметр меню появляется только в продуктивном режиме системы.
- ▣▣▣▣▶ Активация данного параметра может снизить скорость работы принтера. Поэтому отключите этот параметр по завершении анализа ошибок.

Interpreter data (Данные интерпретатора) (Значение по умолчанию) Передаются все принятые данные Easy-Plug, за исключением команд немедленного действия.

All data (Все данные) Передаются все принятые данные, включая команды немедленного действия.

Head adjust (Регулировка печатающей головки)

64-xx	ALX 92x	DPM	PEM	PM 3000
-------	---------	-----	-----	---------

- ▣▣▣▣▶ Настройка параметра должна производиться только уполномоченным и обученным техническим персоналом!

Sensor adjust (Регулировка датчиков)

64-xx	ALX 92x	DPM	PEM	PM 3000
-------	---------	-----	-----	---------

- ▣▣▣▣▶ Параметр меню появляется только в продуктивном режиме системы.
- Подробная инструкция по регулировке датчиков представлена в [инструкции по техобслуживанию](#) в разделе „Service Electronics“ («Сервоэлектроника»), параграф "Settings" ("Настройки").

Sensor test (Проверка датчиков)

64-xx	ALX 92x	DPM	PEM	PM 3000
-------	---------	-----	-----	---------

- Подробная инструкция по регулировке датчиков представлена в [инструкции по техобслуживанию](#) в разделе „Service Electronics“ («Сервоэлектроника»), параграф “Sensor test” («Проверка датчиков»).
- Выводимые значения предназначены для проверки датчиков и могут быть отрегулированы только техническим персоналом.

HME registers (Регистры HME)

64-xx	ALX 92x	DPM	PEM	PM 3000
-------	---------	-----	-----	---------

- ▣▣▣▣▶ Только в продуктивном режиме системы
 - ▣▣▣▣▶ Только для 64-08.
 - ▣▣▣▣▶ Настройка параметра должна производиться только уполномоченным и обученным техническим персоналом!
- С помощью данного параметра можно изменить содержимое регистра HME источника питания.

Cutter test (Проверка отрезного устройства)

64-xx

Позволяет проводить проверку отрезного устройства без необходимости устанавливать соответствующий параметр **SYSTEM PARAMETER > Periph. device** на „cutter“ („отрезное устройство“).

Press Cut Key (Нажатие кнопки CUT) Запускает процесс резания, если отрезное устройство установлено. Если отрезное устройство не установлено, ничего не произойдет.

Matend tolerance (Поле допуска окончания материала)

64-xx	ALX 92x	DPM	PEM	PM 3000	AP 4.4	AP 5.4	AP 7.T
-------	---------	-----	-----	---------	--------	--------	--------

Поле допуска для определения окончания материала

Данный параметр предназначен для этикеточного материала с длинными метками («прорубами»). Во избежание ошибочного принятия таких меток за окончание материала, через данный параметр можно установить поле допуска, которое позволит фотодатчику пропустить «проруб» и распознать окончание материала.

▮▮▮▮▶ Установка слишком большого поля допуска окончания материала может привести к тому, что печать будет производиться прямо по печатному валу! Диапазон: от 20 до 300 мм. Значение по умолчанию: 35 мм.

xxx mm (xxx мм)

Scanner test (Проверка сканера)

64-xx	ALX 92x	DPM	PEM	PM 3000
-------	---------	-----	-----	---------

Требуется для настройки сканера (доп. устройство) на месте установки

On (Вкл.) Включает сканирующий лазер.

Off (Выкл.) Выключает сканирующий лазер.

Feedadjust label (Этикетка со шкалой для регулировки подачи)

64-xx	ALX 92x	DPM	PEM	PM 3000
-------	---------	-----	-----	---------

Распечатывается шкала, с помощью которой рассчитывается значение регулировки подачи (см. следующий параметр).

○ Подробная инструкция представлена в **инструкции по техобслуживанию** в разделе „**Electronics Gen. 3**“ («Электроника 3-го поколения»), параграф „**Adjusting the imprint position**“ («Настройка положения отпечатка»)

64-xx - DPM - PEM - ALX 92x - PM 3000

Feed adjust (Регулировка подачи)

64-xx	ALX 92x	DPM	PEM	PM 3000
-------	---------	-----	-----	---------

Данный параметр позволяет откорректировать длину подачи материала. Такая корректировка может оказаться необходимой при печати на очень длинных этикетках; она позволит компенсировать неточности в подаче из-за возможных смещений материала.

О Подробная инструкция представлена в [инструкции по техобслуживанию](#) в разделе „[Electronics Gen. 3](#)“ («Электроника 3-го поколения»), параграф «[Adjusting the imprint position](#)» («Настройка положения отпечатка»)

xx,x % (x,x%)

Диапазон установок: от -10,0 до +10,0; Шаг изменения:0,1%; Значение по умолчанию: 0%

Foil feed adjust (Регулировка подачи риббона)

64-xx	ALX 92x	DPM	PEM	PM 3000
-------	---------	-----	-----	---------

☛ Только в продуктивном режиме системы

Согласует скорость подачи риббона со скоростью подачи этикеточного материала.

xx,x %

Диапазон: от -20,0 до 20,0. Значение по умолчанию: 0,0.

Punch y calibr. (Калибровка положения «проруба» по оси Y)

64-xx	ALX 92x	DPM	PEM	PM 3000
-------	---------	-----	-----	---------

☛ Только в продуктивном режиме системы.

Компенсирует изменения расстояний между датчиком этикетки (датчиком «проруба») и нагревательным элементом печатающей головки.

xx,x mm (x,x мм)

Диапазон установок: от -3,0 до 3,0; Шаг изменения:0,1; Значение по умолчанию: 0,0

CompactFlashTest (Проверка CF-карты)

64-xx	ALX 92x	DPM	PEM	PM 3000
-------	---------	-----	-----	---------

Проверка карт CompactFlash.

Чтобы запустить процесс проверки памяти карты SD/ CompactFlash, нажмите на кнопку ONLINE. После успешной проверки на дисплее появится сообщение:

```
CompactFlashTest
Card Test O.K.
```

Если карта CompactFlash повреждена или не доступна, на дисплее появится соответствующее сообщение.

Для целей проверки принтер создаст файл TESTXXXX.TXT в корневом каталоге карты. Если там уже был файл с этим именем, он будет перезаписан.

Send test (Проверка отправки данных)

64-xx	ALX 92x	DPM	PEM	PM 3000
-------	---------	-----	-----	---------

Последовательное соединение:

Для проведения теста отправки данных необходима терминальная программа, например приложение Windows95 – программа Hyper Terminal. Чтобы провести тестирование, проделайте следующее:

1. Запустите терминальную программу и установите параметры передачи, используемые в принтере.
2. Нажмите на кнопку ONLINE, чтобы запустить тест передачи.

Send test
running ...



Рис. 21. Образец окна терминальной программы

В окне терминальной программы должна отображаться регулярная структура из четырех повторяющихся символов. Принтер непрерывно посылает эти символы.

Ошибка отправки данных проявляется как нарушение регулярности этой отображаемой структуры. Нажмите на кнопку PROG., чтобы остановить тестирование.

64-xx - DPM - PEM - ALX 92x - PM 3000

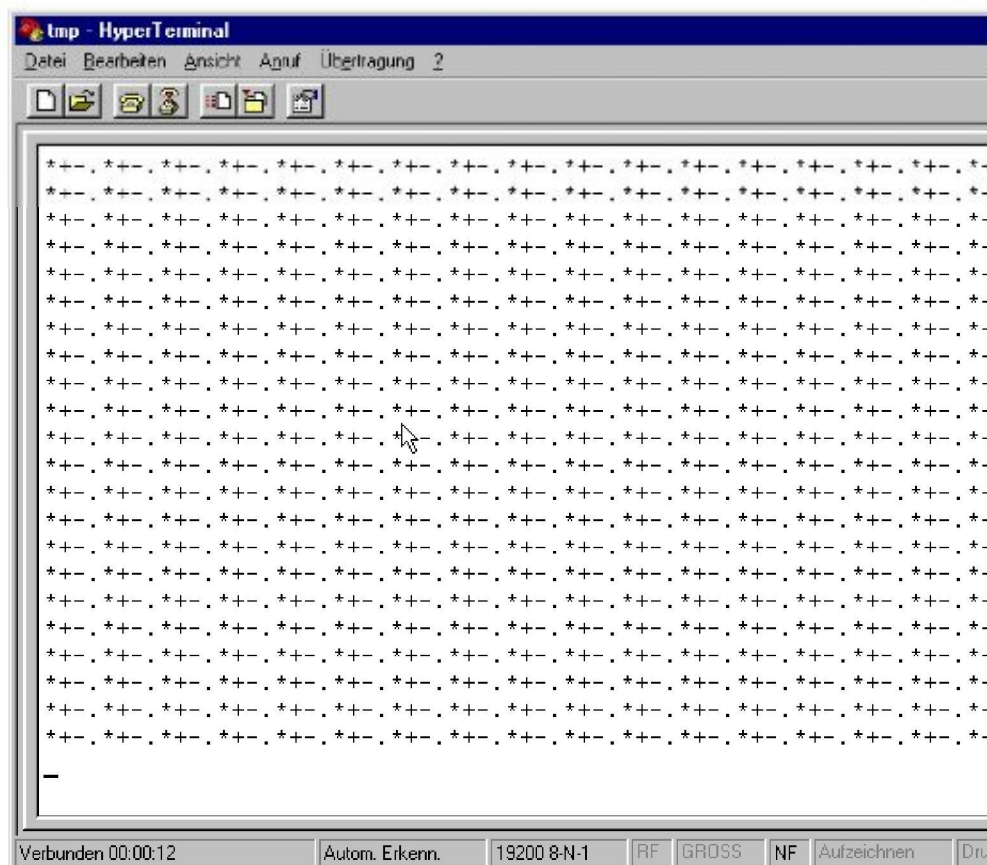
Параллельное соединение:

Параллельная передача данных осуществляется двунаправлено в режиме полубайтного обмена Nibble Mode. Для проведения теста необходима вспомогательная программа, которая должна быть у инженера-наладчика.

Receive test (Проверка получения данных)

64-xx	ALX 92x	DPM	PEM	PM 3000
-------	---------	-----	-----	---------

Последовательное соединение:

Предварительные условия: линия последовательной передачи данных между компьютером и принтером; параметр интерфейса [INTERF.PARAM. > Interface](#) должен быть установлен как RS232 или RS485.

1. Запустите приложение MS-DOS (из Windows).
2. Установите параметры интерфейса на настройки принтера с помощью команды MODE.

Пример настроек принтера:

- Baud rate: 19200 (скорость передачи данных 19200 бод)
- No. of data bits: 8 (8-разрядные двоичные данные)
- Parity: none (контроль по четности: нет)
- Stop Bits: 1 (стоповые биты:1)
- Data synch.: RTS/CTS (синхронизация данных: аппаратная)

Команда DOS: `mode com2 19200 8 n 1`

(если com2 – параллельный интерфейс)

3. Нажмите на кнопку ONLINE, чтобы запустить тест получения данных.

```
Receive test
0 Bytes
```

4. Отправьте какой-нибудь файл на принтер (при условии: com2 = порт принтера; файл имеет расширение .txt = anyfile.txt)

`copy anyfile.txt com2` (добавьте /b для двоичных файлов)

На дисплее принтера появится сообщение:

```
Receive test
xxxxx Bytes
```

, где: xxxxxx – размер отправленного файла в байтах. Это значение пересчитывается во время проведения теста. Тестирование завершено, когда размер файла больше не изменяется. Если размер файла на дисплее принтера соответствует размеру файла в окне MS-DOS, передача данных прошла успешно. В противном случае, при передаче возникли ошибки.

Параллельное соединение:

Предварительные условия: линия параллельной передачи данных между компьютером и принтером; параметр интерфейса [INTERF.PARAM. > Interface](#) должен быть установлен как Centronics. Прделайте следующее:

1. Запустите проверку получения данных. Для этого войдите в подменю [SERVICE FUNCTION > Receive test](#) и нажмите кнопку ONLINE.

```
Receive test
0 Bytes
```

64-xx - DPM - PEM - ALX 92x - PM 3000

2. Запустите приложение MS-DOS (из Windows).
3. Отправьте какой-нибудь файл на принтер (при условии: lpt1= порт принтера; файл имеет расширение .txt = anyfile.txt)
`copy anyfile.txt com2` (добавьте /b для двоичных файлов)

На дисплее принтера появится сообщение:

```
Receive test
xxxxx Bytes
```

, где: xxxxxx – размер отправленного файла в байтах. Это значение пересчитывается во время проведения теста. Тестирование завершено, когда размер файла больше не изменяется. Если размер файла на дисплее принтера соответствует размеру файла в окне MS-DOS, передача данных прошла успешно. В противном случае, при передаче возникли ошибки.

Rewinder adjust (Регулировка подмотчика)

64-xx ALX 92x

▣ 64-xx: только для установленного перемотчика „Rewinder 2000“.

▣ ALX92x: только для смотчика подложки этикеток.

Регулировка подмотчика:

Подмотчик регулируется так, чтобы откорректировать разницу в параметрах или в сборке фотодатчика.

○ Руководство по наладке *подмотчиков (опции)* приводится в [инструкции к подмотчику Rewinder 2000](#), параграф “Adjusting the sensor” («Настройка датчиков»).

○ Руководство по регулировке плавающего рычага *смотчика подложек для ALX 92x* см. [в инструкции по техобслуживанию](#), в разделе [Service Mechanics \(Обслуживание механических приборов и устройств\)](#), параграф „Setting the backing paper dancer lever“ („Регулировка плавающего рычага смотчика подложки“).

Resting pos. xxx (Положение покоя xxx) Установка положения покоя (xxx = фактическое показание датчика).

End pos. xxx (Крайнее положение xxx) Установка крайнего положения (xxx = фактическое показание датчика)

Процедура установки одинакова в обоих случаях:

1. Отведите плавающий рычаг в положение покоя.
2. Нажмите на кнопку CUT (у ALX 92x: кнопку APPLY).
- ▣ Не на кнопку ONLINE, как в случае TTX x50!
3. Отведите плавающий рычаг в его крайнее положение.
4. Нажатие на кнопку ONLINE.

64-xx - DPM - PEM - ALX 92x - PM 3000

Com2 commun. test (Проверка связи на Com2)

64-xx	ALX 92x	DPM	PEM	PM 3000
-------	---------	-----	-----	---------

▣▣▣▣▶ 64-xx/ALX92x/DPM/PEM/PM 3000: только с установленной платой (опцион).

После вызова этого параметра, порт Com2 выдает все данные, полученные через порт Easy Plug.

○ См. выше параметр [Interface \(Интерфейс\)](#) на стр. 48.

Если интерфейс установлен как RS232, данные могут передаваться в обратном направлении (тогда: получение через Com2, отправка через Com1).

Com2 port test (Проверка порта Com2)

64-xx	ALX 92x	DPM	PEM	PM 3000
-------	---------	-----	-----	---------

▣▣▣▣▶ 64-xx/ALX92x/DPM/PEM/PM 3000: только с установленной платой (опцион).

Запускает самодиагностику порта Com2.

▣▣▣▣▶ Работает только с RS 232.

▣▣▣▣▶ Должны быть подключены разъемы интерфейса 2/3 и 7/8 (используйте вилку с **параллельными/ шунтированными разъемами**)!

Во время самодиагностики проверяются передача данных и квитирование. По окончании теста на дисплее принтера появится одно из сообщений:

Com2 port test
Test failed

Во время тестирования интерфейса обнаружена ошибка.

Com2 port test
Test O.K.

Тестирование интерфейса прошло успешно.

Headvo. adj. 20 V (Настройка напряжения 20 В)

64-xx

▣▣▣▣▶ Недействителен для 64-08.

▣▣▣▣▶ Только в продуктивном режиме системы

Настройка нижней границы напряжения печатающей головки на 20 В.

Регулировка напряжения печатающей головки делает отпечатки **сопоставимыми**.

○ Подробное описание см. в [инструкции по техобслуживанию](#), раздел "Service print module" («Обслуживание блока печати»), параграф "Adjusting the printhead voltage" («Настройка напряжения печатающей головки»).

Headvo. adj. 28 V (Настройка напряжения 28 В)

64-xx

■▶ Недействителен для 64-08.

■▶ Только в продуктивном режиме системы

Настройка верхней границы напряжения печатающей головки на 28 В.

Регулировка напряжения печатающей головки делает отпечатки **сопоставимыми**.

- Подробное описание см. в [инструкции по техобслуживанию](#), раздел "Service print module" («Обслуживание блока печати»), параграф "Adjusting the printhead voltage" («Настройка напряжения печатающей головки»).

Printtest (Проверка принтера)

64-xx ALX 92x DPM PEM PM 3000

Общая проверка принтера, выдает построчную распечатку данных о типе принтера и установленной версии ПО. Рассматриваются настроенные параметры материала (тип материала, длина, ширина).

Чтобы остановить проверку принтера, нажмите на кнопку ONLINE.

Подменю SERVICE DATA (Эксплуатационные данные)

> MODULE FW VERS. (Версии программных модулей)

System version (Версия ПО)

64-xx	ALX 92x	DPM	PEM	PM 3000
-------	---------	-----	-----	---------

Показывает номер версии микропрограммы (прошивки).

System revision (Номер редакции ПО)

64-xx	ALX 92x	DPM	PEM	PM 3000
-------	---------	-----	-----	---------

Показывает последовательные номера редакций.

▣▶ Только для внутривыпускных целей.

System date (Системная дата)

64-xx	ALX 92x	DPM	PEM	PM 3000
-------	---------	-----	-----	---------

Показывает дату, когда микропрограмма была сгенерирована.

Bootloader (Загрузчик операционной системы)

64-xx	ALX 92x	DPM	PEM	PM 3000
-------	---------	-----	-----	---------

Показывает номер версии загрузчика ОС.

uMon (Программа начальной загрузки)

64-xx	ALX 92x	DPM	PEM	PM 3000
-------	---------	-----	-----	---------

Показывает номер версии загрузчика ОС.

Feed driver (Драйвер подающего устройства)

64-xx	ALX 92x	DPM	PEM	PM 3000
-------	---------	-----	-----	---------

Применяемая на выходном каскаде версия микроконтроллера PIC для запуска мотора подающего устройства.

Foil driver (Драйвер риббона)

64-xx	ALX 92x	DPM	PEM	PM 3000
-------	---------	-----	-----	---------

Применяемая на выходном каскаде версия микроконтроллера PIC для запуска мотора устройства, подающего риббон.

64-xx - DPM - PEM - ALX 92x - PM 3000

Head driver (Драйвер печатающей головки)

64-xx	ALX 92x	DPM	PEM	PM 3000
-------	---------	-----	-----	---------

Применяемая на выходном каскаде версия микроконтроллера PIC для запуска мотора печатающей головки.

Peripheraldriver (Периферийная ИС формирователя)

64-xx	PM 3000
-------	---------

▣▣▣▣▶ 64-xx: только с подключенным опционом – периферийной ИС (выходной каскад).

Применяемая на выходном каскаде версия микроконтроллера PIC для запуска мотора периферийного устройства.

64-xx: Применяемая на выходном каскаде версия микроконтроллера PIC для запуска мотора **отклоняющего устройства**.

Rewinder (Подмотчик)

64-xx	ALX 92x
-------	---------

▣▣▣▣▶ Только для 64-xx с диспенсером Применяемая на выходном каскаде версия микроконтроллера PIC для запуска мотора внутреннего подмотчика.

USI interface (Интерфейс USI)

64-xx	ALX 92x	DPM	PEM	PM 3000
-------	---------	-----	-----	---------

▣▣▣▣▶ Только при установленной плате интерфейса USI. Применяемая на интерфейсе USI версия микроконтроллера PIC.

Applicator int. (Интерфейс аппликатора)

ALX 92x

▣▣▣▣▶ Только при установленном интерфейсе аппликатора. Применяемая на интерфейсе аппликатора версия микроконтроллера PIC.

> OPERATION DATA (Эксплуатационные данные)**Serv. operations (Число сервисных работ)**

64-xx	ALX 92x	DPM	PEM	PM 3000
-------	---------	-----	-----	---------

Показывает количество проведенных сервисных работ. Увеличение показаний счетчика – через параметр **SERVICE FUNCTION > Service = yes**. Максимальное число: 4 млрд.

64-xx - DPM - PEM - ALX 92x - PM 3000

Headnumber (Число замен печатающей головки)

64-xx	ALX 92x	DPM	PEM	PM 3000
-------	---------	-----	-----	---------

Показывает количество произведенных замен печатающих головок. Увеличение показаний счетчика – через параметр [SERVICE FUNCTION > Head exchange](#) = yes. Максимальное число: 4 млрд.

Roll number (Число замен печатного вала)

64-xx	ALX 92x	DPM	PEM	PM 3000
-------	---------	-----	-----	---------

Показывает количество произведенных замен печатных валов. Увеличение показаний счетчика – через параметр [SERVICE FUNCTION > Roller exchange](#) = yes. Максимальное число: 4 млрд.

Cutter number (Число замен отрезного устройства)

64-xx	PM 3000
-------	---------

☛ Только при подключенном отрезном устройстве.

Показывает количество произведенных замен отрезного устройства. Увеличение показаний счетчика – через параметр [SERVICE FUNCTION > Cutter exchange](#) = yes. Максимальное число: 4 млрд.

Head run length (Пробег головки)

64-xx	ALX 92x	DPM	PEM	PM 3000
-------	---------	-----	-----	---------

Показывает общее расстояние пробега печатающей головки. Счетчик обнуляется каждый раз после установки параметра [SERVICE FUNCTION > Head exchange](#) = yes. Максимальное число: 4 млрд.

Roll run length (Пробег печатного вала)

64-xx	ALX 92x	DPM	PEM	PM 3000
-------	---------	-----	-----	---------

Показывает общее расстояние пробега печатного вала. Счетчик обнуляется каждый раз после установки параметра [SERVICE FUNCTION > Roller exchange](#) = yes. Максимальное число: 4 млрд.

Cuts on knife (Число отрезков ножом)

64-xx	PM 3000
-------	---------

☛ Только при подключенном отрезном устройстве.

Показывает количество отрезков, совершенных одним ножом. Счетчик обнуляется каждый раз после установки параметра [SERVICE FUNCTION > Cutter exchange](#) = yes. Максимальное число: 4 млрд.

64-xx - DPM - PEM - ALX 92x - PM 3000

Tot. mat. length (Общий пробег материала)

64-xx	ALX 92x	DPM	PEM	PM 3000
-------	---------	-----	-----	---------

Показывает общий пробег подающего валика. В отличие от счетчика пробега печатного вала, счетчик пробега подающего валика не обнуляется после его замены. Максимальное число: 4 млрд.

Tot. foil length (Общий пробег риббона)

64-xx	ALX 92x	DPM	PEM	PM 3000
-------	---------	-----	-----	---------

Показывает общий пробег валика красящей ленты.

Total cuts (Общее число отрезов)

64-xx	PM 3000
-------	---------

☛ Только при подключенном отрезном устройстве.

Показывает количество отрезов, совершенных всеми ножами. В отличие от счетчика отрезов, совершенных одним ножом (Cuts on knife), данный счетчик не обнуляется после замены ножей. Максимальное число: 4 млрд.

Total head moves (Общее число перемещений головки)

64-xx	ALX 92x	DPM	PEM	PM 3000
-------	---------	-----	-----	---------

☛ Только при подключенном отрезном устройстве.

Показывает количество всех движений вверх и вниз печатающей головки. Максимальное число: 4 млрд.

Head strobes (Число строб-импульсов головки)

64-xx	ALX 92x	DPM	PEM	PM 3000
-------	---------	-----	-----	---------

Показывает число строб-импульсов, которые являются показателем эксплуатационного ресурса печатающей головки. Подсчет стробов ведется по каждой линии, в которой была напечатана хотя бы одна точка. Максимальное число: 4 млрд.

Head temperature (Температура головки)

64-xx	ALX 92x	DPM	PEM	PM 3000
-------	---------	-----	-----	---------

Показывает текущую температуру печатающей головки (в °C).

64-xx - DPM - PEM - ALX 92x - PM 3000

Foil diameter (Диаметр ролика риббона)

64-xx	ALX 92x	DPM	PEM	PM 3000
-------	---------	-----	-----	---------

Показывает размер диаметра ролика красящей ленты: измеряется фактический диаметр ролика с точностью до 7,5%.

Установки предельного значения диаметра ролика красящей ленты происходит через параметр предупреждения об окончании риббона **SYSTEM PARAMETER > Foil end warning** Как только диаметр ролика сравняется с установленным предельным значением, на дисплее принтера появится предупреждающее сообщение.

- См. параметр [Foil end warning \(Предупреждение об окончании риббона\)](#) на стр. 68. 64-xx, DPM/PEM, ALX 92x:

Дополнительный универсальный последовательный интерфейс (USI) подает сигнал о скором окончании риббона (в дополнение к предупреждающему сообщению).

Dispensing cycl. (Тактовый режим диспенсера)

(Циклы диспенсера)

64-xx	ALX 92x	DPM
-------	---------	-----

▶ Только для 64-xx/AP5.4, оснащенных диспенсером.

Показывает количество отделенных этикеток.

Operation time (Продолжительность эксплуатации)

64-xx	ALX 92x	DPM	PEM	PM 3000
-------	---------	-----	-----	---------

Показывает время работы принтера, прошедшее после его последнего включения.

> POWERSUPPLYDATA (ДАННЫЕ ОБ ИСТОЧНИКАХ ЭЛЕКТРОПИТАНИЯ)

Type (Тип)

64-xx	ALX 92x	DPM	PEM	PM 3000
-------	---------	-----	-----	---------

Показывает тип блока питания, например „Blue Mountain“.

PS temperature (Температура блока питания)

64-xx	ALX 92x	DPM	PEM	PM 3000
-------	---------	-----	-----	---------

Показывает текущую температуру блока питания (в °C). Если по каким-либо причинам функция не поддерживается, на запрос будет выведено сообщение „??? °C“.

Version (Версия)

64-xx	ALX 92x	DPM	PEM	PM 3000
-------	---------	-----	-----	---------

☛ Доступность параметра зависит от типа блока питания.

Показывает версию блока питания.

Serial number (Серийный номер)

64-xx	ALX 92x	DPM	PEM	PM 3000
-------	---------	-----	-----	---------

☛ Доступность параметра зависит от типа блока питания.

Показывает серийный номер блока питания.

Standby+On time (Продолжительность эксплуатации + время ожидания)

64-xx	ALX 92x	DPM	PEM	PM 3000
-------	---------	-----	-----	---------

☛ Доступность параметра зависит от типа блока питания.

Показывает срок эксплуатации блока питания, включая время, когда он находился в режиме ожидания (*standby*).

Время ожидания (standby) – это период, в течение которого принтер был включен в сеть (переключатель питания в положении «ON/ Вкл.»), но переключатель на дистанционном дисплее *не был включен*.

☛ Недействителен для 64-xx. Для принтеров 64-xx этот параметр аналогичен параметру [SERVICE DATA > POWERSUPPLY DATA > On time](#).

☛ Из данного параметра нельзя сделать какие-либо выводы в отношении фактического времени эксплуатации (печати) принтера.

64-xx - DPM - PEM - ALX 92x - PM 3000

On time (Продолжительность эксплуатации)

64-xx	ALX 92x	DPM	PEM	PM 3000
-------	---------	-----	-----	---------

▣▣▣▣➔ Доступность параметра зависит от типа блока питания.

Показывает чистый срок эксплуатации принтера. То есть не учитывает время ожидания принтера (режим *standby*) (см. параметр [SERVICE DATA > POWERSUPPLY DATA > Standby+On time](#)).

▣▣▣▣➔ Из данного параметра нельзя сделать какие-либо выводы в отношении фактического времени эксплуатации (печати) принтера.

> CPU BOARD DATA (ДАННЫЕ О ПЛАТЕ ЦП)**CPU identifier (Идентификационный номер ЦП)**

64-xx	ALX 92x	DPM	PEM	PM 3000
-------	---------	-----	-----	---------

Показывает обозначение используемого центрального процессора.

PCB revision (Версия блока управления ЦП)

64-xx	ALX 92x	DPM	PEM	PM 3000
-------	---------	-----	-----	---------

Показывает сведения об архитектуре и шифр компонентов платы ЦП.

FPGA version (Версия FPGA)

64-xx	ALX 92x	DPM	PEM	PM 3000
-------	---------	-----	-----	---------

Показывает версию FPGA (логической микросхемы, программируемой в условиях эксплуатации).

MAC address (MAC-адрес)

64-xx	ALX 92x	DPM	PEM	PM 3000
-------	---------	-----	-----	---------

Показывает MAC-адрес (заданный производителем уникальный адрес платы ЦП).

Serial number (Серийный номер)

64-xx	ALX 92x	DPM	PEM	PM 3000
-------	---------	-----	-----	---------

Серийный номер: присваивается производителем платы ЦП.

Production date (Дата изготовления)

64-xx	ALX 92x	DPM	PEM	PM 3000
-------	---------	-----	-----	---------

Дата изготовления: присваивается производителем платы ЦП.

64-xx - DPM - PEM - ALX 92x - PM 3000

PCB part number (Номер блока управления ЦП)

64-xx	ALX 92x	DPM	PEM	PM 3000
-------	---------	-----	-----	---------

Показывает номер блока управления платы ЦП без других компонентов.

Board part numb. (Номер платы ЦП)

64-xx	ALX 92x	DPM	PEM	PM 3000
-------	---------	-----	-----	---------

Показывает номер платы ЦП со всеми компонентами.

Manufacturer (Производитель)

64-xx	ALX 92x	DPM	PEM	PM 3000
-------	---------	-----	-----	---------

▣▣▣▣▶ Параметр меню появляется только в продуктивном режиме системы.
Показывает производителя платы ЦП.

Work place (Рабочее место)

64-xx	ALX 92x	DPM	PEM	PM 3000
-------	---------	-----	-----	---------

▣▣▣▣▶ Параметр меню появляется только в продуктивном режиме системы.
Показывает данные о рабочем месте.

Company name (Название компании)

64-xx	ALX 92x	DPM	PEM	PM 3000
-------	---------	-----	-----	---------

▣▣▣▣▶ Параметр меню появляется только в продуктивном режиме системы.
Показывает название компании.

DISPLAY DATA (ДАННЫЕ О ДИСПЛЕЕ)**Display version (Версия дисплея)**

64-xx	ALX 92x	DPM	PEM	PM 3000
-------	---------	-----	-----	---------

Показывает номер версии панели управления принтера.

Display SerialNr (Серийный номер дисплея)

64-xx	ALX 92x	DPM	PEM	PM 3000
-------	---------	-----	-----	---------

Показывает серийный номер панели управления принтера.

64-xx - DPM - PEM - ALX 92x - PM 3000

Remote disp. vers. (Версия дистанционного дисплея)

64-xx	ALX 92x	DPM	PEM	PM 3000
-------	---------	-----	-----	---------

☛ Только если дистанционный дисплей подключен. Показывает номер версии дистанционного дисплея принтера.

Remote disp. # (Серийный номер дистанционного дисплея)

64-xx	ALX 92x	DPM	PEM	PM 3000
-------	---------	-----	-----	---------

☛ Только если дистанционный дисплей подключен. Показывает серийный номер дистанционного дисплея принтера.

> MEMORY DATA (ДАННЫЕ О ПАМЯТИ)**Ram memory size (Размер электронного диска)**

64-xx	ALX 92x	DPM	PEM	PM 3000
-------	---------	-----	-----	---------

Показывает размер свободной памяти на электронном диске.

Flash mem size (Размер флеш-памяти)

64-xx	ALX 92x	DPM	PEM	PM 3000
-------	---------	-----	-----	---------

Показывает размер свободной флеш-памяти. В аббревиатуре, следующей за размером памяти, указан производитель используемой памяти FlashRAM.

Аббревиатура	Производитель
MX	Macronix
AMD	AMD
FUJ	Fuji

Табл. 12. Производители Flash-RAM и их сокращенное обозначение.

64-xx - DPM - PEM - ALX 92x - PM 3000

CompactFlash

64-xx	ALX 92x	DPM	PEM	PM 3000
-------	---------	-----	-----	---------

☐☐☐☐➔ Только при вставленной CF-карте.

Показывает объем памяти CF-карты.

Space for Jobs (Память для заданий печати)

64-xx	ALX 92x	DPM	PEM	PM 3000
-------	---------	-----	-----	---------

Показывает объем памяти, доступной под задания печати.

Max. Labellength (Max. длина поля печати)

64-xx	ALX 92x	DPM	PEM	PM 3000
-------	---------	-----	-----	---------

Показывает максимальную длину области печати на этикетке, зависящую от распределения памяти.

Default Values (Значения по умолчанию)

64-xx	ALX 92x	DPM	PEM	PM 3000
-------	---------	-----	-----	---------

Показывает настройки значений по умолчанию: параметр [SPECIAL FUNCTION > Default values](#).